

SCHLÖSSER
FÜR TÜREN UND TORE



WIR SORGEN FÜR SPANNUNG.

Seit der Firmengründung durch Andreas Maier im Jahr 1890 hat das Unternehmen aufregende und spannende Zeiten durchlebt. Heute bieten wir als führender Hersteller in Europa über 5.000 verschiedene Produkte aus den Bereichen Spannen, Schrauben und Schließen. Mit diesem umfangreichen Sortiment erfüllen wir sicherlich alle Bedürfnisse und Anforderungen unserer Kunden. Doch optimale Qualität zu leisten, bedeutet eine Herausforderung auf allen Ebenen: Kompetente Beratung, moderne Teamorganisation, individuelle Lösungen auch durch eigene Entwicklungen, Flexibilität bei veränderten Bedingungen, ... Und das finden wir selbst so spannend, dass wir uns jeden Tag darauf freuen, mit unseren Mitarbeitern und unseren Kunden gemeinsam den Markt auch in Zukunft zu gestalten. Darauf können Sie sich verlassen.



DIE AMF SERVICE-GARANTIE

> Mit Sicherheit auf dem Weg nach oben

FIRMENGESCHICHTE

- 1890** Firmengründung als Schlossfabrik durch Andreas Maier.
- 1920** Schraubenschlüssel erweitern das Herstellungs-Programm.
- 1928** Fließband-Montage der FELLBACHER SCHLÖSSER.
- 1951** Mit Spannelementen diversifiziert AMF in die Werkstück- und Werkzeugspanntechnik.
- 1965** Schnellspanner erweitern das AMF-Sortiment. AMF-Kataloge werden in zehn Sprachen gedruckt.
- 1975** Weitere Spezialisierung durch Hydraulische Spanntechnik.
- 1982** Spann- und Vorrichtungssysteme vervollständigen die AMF-Spannkompetenz.
- 1996** AMF-Teamorganisation in allen Geschäftsbereichen. Qualitätsmanagement mit Zertifizierung nach ISO 9001.
- 2001** AMF Service-Garantie für alle Produkte.
- 2004** Einführung des Nullpunktspannsystems ZPS
- 2007** Die AMF-Magnetspanntechnik erweitert die AMF-Produktpalette
- 2009** Entwicklung und Vertrieb der AMF-Vakuumsanntechnik
- 2012** Die LOW-COST-AUTOMATISIERUNG erweitert die Kompetenz in den Bereichen automatisiert Beladen, Greifen, Spannen, Kennzeichnen und Reinigen.

5 Individuelle Entwicklung

Das Produkt, das Sie benötigen, gibt es nicht? Reden Sie mit uns: Wir finden für Sie die passende Lösung – von Sonderausführungen bis hin zur völligen Neuentwicklung.

4 Gewährleistung

Wir stehen zu unserem hohen Qualitätsanspruch. Reklamationen werden unbürokratisch und kulant bearbeitet – wo immer möglich, auch über die Gewährleistungsfrist hinaus.

3 Garantierter Qualitäts-Standard

AMF steht für sorgfältigste Fertigung im eigenen Haus. Dieser Tradition folgen wir seit 1890 – heute natürlich längst mit einem modernen Qualitätsmanagement nach ISO 9001.

2 Kurze Lieferzeit

Das AMF-Fertigwarenlager mit über 5.000 Artikeln garantiert eine Lieferbereitschaft von 98 %. Sie können also davon ausgehen, dass jeder bestellte Lagerartikel noch am selben Tag an Sie ausgeliefert wird.

1 Echte Fachberatung

Viele Aufgaben, viele Lösungen. Im AMF-Profisortiment finden Sie die richtige Lösung schnell und sicher: bei Ihrem Fachhandelspartner vor Ort oder mit Hilfe der Spezialisten in unseren Teams. Anruf genügt.

E Made in Germany

Unsere Produktpalette wird selbstverständlich von unserem Mitarbeiterteam in Deutschland entwickelt und hergestellt.

PRODUKTE AUF DEM TITELBILD

Gittertorschloss VARIBO, Seite 21
Rollfallen-Riegelschloss für Dreikant- und Profizylinder, Seite 84

SCHLOSSKASTEN-PROGRAMM IN EDELSTAHL		10 - 19
SCHLOSSKÄSTEN		20 - 41
GEGENKÄSTEN UND SCHLISSKÄSTEN		42 - 50
BESCHLÄGE, TORBÄNDER UND ZUBEHÖR		51 - 77
ROHRRAHMENSCHLÖSSER		78 - 81
GITTERTORSCHLÖSSER		82 - 90
KASTENSCHLÖSSER - LADENBESCHLÄGE		91 - 97
GARAGENTORSCHLÖSSER UND -BESCHLÄGE		98 - 102
TÜRSCHLÜSSEL UND ZUBEHÖR		103 - 108
SCHLOSSKASTEN-MONTAGE		109



DREIKANT-HALBZYLINDER

Nr. 55D, Seite 67

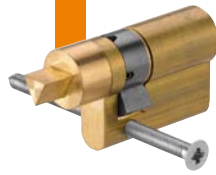

NEU!

SCHLISSBLECH, V2A

Nr. 147RNI, Seite 39



NEU!



SCHLOSSKASTEN FÜR HORIZONTALE MEHRFACHVERRIEGELUNG, BLANK

Nr. 140UMH, Seite 29

NEU!



SCHLOSSKASTEN MIT ROLLFALLEN-RIEGELSCHLOSS FÜR DREIKANT- UND PROFILZYLINDER, BLANK

Nr. 140RD, Seite 38

NEU!



SCHLOSSKASTEN FÜR DREIKANT- UND PROFILZYLINDER

Nr. 140DD, Seite 25

NEU!



TORBAND FÜR RUNDROHRPROFIL

Nr. 149TRA, Seite 75



NEU!

GERMAN DESIGN AWARD 2016 - „WINNER“ IST UNSER GITTERTORSCHLOSS VARIBO

Die gestalterische Qualität und das elegante, funktionale Design unseres Gittertorschlosses **VARIBO** haben die Jury überzeugt. Wir freuen uns über diese hochkarätige Auszeichnung - mehr als 125 Jahre Erfahrung und Kompetenz bei Schlössern für Türen und Tore machen dies möglich.

**ÜBERZEUGEN SIE SICH SELBST
VON UNSEREM „WINNER“
MEHR AB SEITE 82 ...**





DESIGNSCHMIEDE AMF - FÜR DIE ANSPRUCHSVOLLE OPTIK

Ein Schlosskasten ist in erster Linie ein Gegenstand, der zuverlässig seinen Zweck erfüllen soll - Tag für Tag, über Jahre hinweg.

Unsere Entwicklungsabteilung verbindet diese Funktion mit einem individuellen Design, das vollkommen auf den Einsatzort Ihres AMF-Schlosskastens zugeschnitten ist. So wird Ihr Torkonzept zu einem richtigen „Hingucker“.

Überzeugen Sie sich einfach selbst von den individuellen Beschlägen - designed & made by AMF.

Unsere Entwicklungsabteilung berät Sie gerne:

Steffen Kommode | Produktdesign Schloss | kommode@amf.de



KOMPETENT SEIT 1890

Fast täglich erreichen uns Anfragen zu den Themen Produkte, Bestellung und Versand.

Fragen zu allen Themen, die man sich vorstellen kann. Wir nehmen Ihre Fragen ernst und stehen Ihnen gerne Rede und Antwort. Qualität, Zuverlässigkeit und Schnelligkeit stehen seit jeher an oberster Stelle unserer Prioritäten.

Wir möchten Ihnen hier einige der Fragen vorstellen, die uns am häufigsten angetragen werden. Vielleicht ist ja die eine oder andere dabei, die auch Ihnen schon auf der Zunge lag.



? WIE LANGE MUSS ICH AUF MEINE LIEFERUNG WARTEN?

! Jede Bestellung, die bis 16:30 Uhr bei uns eingeht, wird noch am selben Tag bei AMF verschickt.

? KÖNNTEN SIE AUCH DIREKT AN MEINE KUNDEN AUSLIEFERN?

! Selbstverständlich. Gegen eine Gebühr von fünf Euro verschicken wir die Ware ganz nach Ihren Wünschen.

? SIND DIE PRODUKTE, DIE ICH BESTELLEN MÖCHTE, AUCH LIEFERBAR?

! Unsere Kapazitäten garantieren eine Verfügbarkeit von 98%. Wenn Sie ganz sicher gehen möchten, rufen Sie einfach an. Sie erreichen uns zwischen 7:30 und 16:30 unter 0711/5766-196.

? KÖNNEN SIE MIR GLEICHBLEIBENDE QUALITÄT GARANTIEREN?

! Ja. Und das sogar geprüft. Denn AMF ist ein nach DIN EN ISO 9001 zertifizierter Betrieb. Die Arbeitsprozesse werden jährlich überprüft.

? WELCHE BESCHLÄGE PASSEN AUF WELCHE SCHLÖSSER?

! Für das Schlosskasten-Programm gibt es Beschläge in Edelstahl, Aluminium sowie Stahl in geschmiedeter Ausführung. Diese passen auf alle Schlosskästen mit Profilylinderlochung. Ebenso gibt es Beschläge für alle Rohrrahmen-schlösser und passende Beschläge für Garagentorschlösser.

? WARUM HABEN AMF-SCHLOSSKÄSTEN KEINE ZINKABLAUFLÖCHER?

! Der Schlosser bringt am komplett zusammengesetzten Tor die Zinkablauflöcher für das gesamte Tor ein. Sein Wissen und seine Erfahrung, sowie die Position des Schlosskastens bestimmen die Größe und Lage der Löcher.

? WAS UNTERSCHIEDET EIN PZ-VON EINEM RZ-SCHLOSS?

! AMF-Schlösser werden weit über die Grenzen Deutschlands eingesetzt. PZ steht für die in Deutschland verwendeten Profilylinder, RZ für den Schweizer Rundzylinder.

? WARUM HABEN AMF-SCHLOSSKÄSTEN BEWEGLICHE STABILHÜLSEN?

! Die Kräfte, die beim Festschrauben des Schlosses im Schlosskasten auftreten, dürfen nicht auf die Schlossinnenteile wirken. Somit wird das Schloss nicht verzogen und bleibt leichtgängig.

10 Gründe für den AMF-Schlosskasten Nr. 140

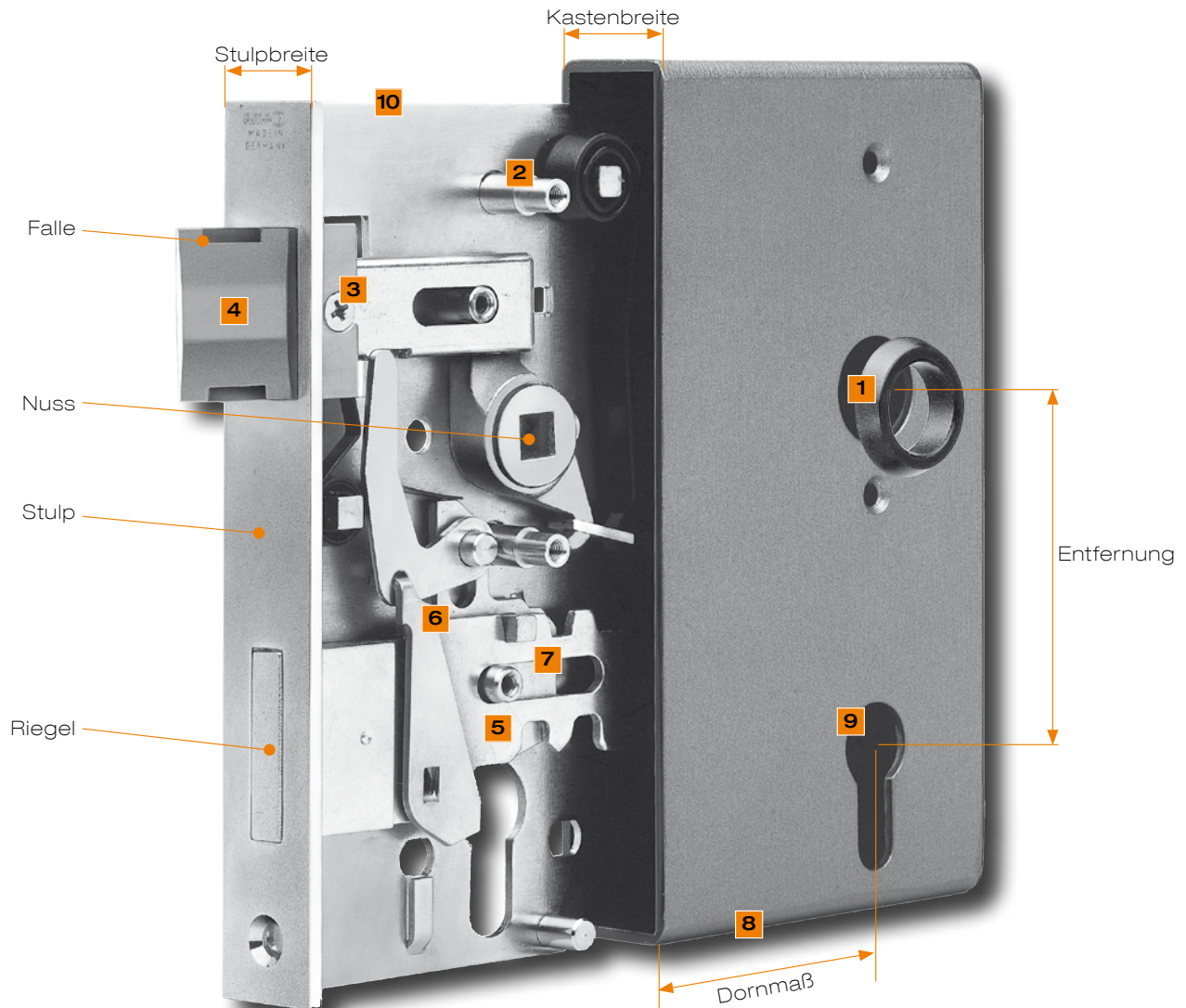

1 DRÜCKERROSETTEN

beiliegend 18 mm für Leichtmetall-Beschläge.

2 STABILHÜLSEN

durchgehend, für leichte Montage ohne Verspannen des Schlosses.

3 FALLENLÄNGE

3 mm, vorstehend, umrüstbar auf 8 mm mit langem Fallenkopf. Rechts/links Umstellung mit stabiler Kreuzschlitzschraube.

4 FALLENDICKE

15,5 mm, ermöglicht bei großem Fallenhub von 12 mm einen weichen Einschluss durch steile Fallenschräge.

5 RIEGEL

2-tourig = 2 x vorschließen des Riegels möglich.

6 WECHSELFUNKTION

2-teilige Ausführung für leichte Fallenbetätigung.

7 DAUERHAFT GEFETTET

bei der Montage für eine lange Funktionstüchtigkeit.

8 KANTENRADIEN

sauber und gleichmäßig gearbeitet. Made in Germany.

9 ZYLINDER

wahlweise vorgerichtet für Profilzylinder (PZ), Schweizer Rundzylinder (RZ) oder für Buntbart-Nachrüstatz.

10 KORROSIONSSCHUTZ

als Standard. Alle Teile inkl. Federn rundum galvanisch verzinkt. Falle und Riegel wahlweise aus Messing oder Zinkdruckguss.

EDLE SCHLOSSKÄSTEN - EDLE QUALITÄT

- > Anspruchsvolles Design
- > Problemlose Verarbeitung
- > Höchste Belastbarkeit

EDELSTAHL ROSTFREI - DER EMOTIONALE WERKSTOFF!

Elegant aber kein Luxus, schlicht und doch nicht nur Stahl - verkörpert er die besondere Persönlichkeit seines Besitzers.

Eine Nachbehandlung vor oder nach dem Einbau, z. B. streichen oder galvanisch nachbearbeiten, ist nicht notwendig. Zusätzliche Kosten und extra Zeitaufwand entfallen.

Das Preis-/Leistungsverhältnis spricht für unendlich viele Einsatzmöglichkeiten.



Nr. 140CNIG

Schlosskasten, V2A

nicht rostender Stahl, **geschliffen**, Korn 240. Mit verzinktem Schloss Nr. 142CNIG, mit Edelstahlstulpe, geschliffen. Falle und Riegel aus Messing. Rechts und links verwendbar durch umdrehbaren Fallenkopf. Vorgefertigt für Profilzylinder (PZ) oder für Buntbart-Nachrüstatz. Mit Wechsel. Inkl. Drückerrosetten-Satz Nr. 494.

- Dorn 60 mm
- Tour 2-tourig
- Nuss 8 mm
- Entfernung 72 mm
- Falle vorstehend 3 mm



Bestell-Nr.	Kastenbreite [mm]	Schließung	Abmessung [mm]	Materialdicke [mm]	Gewicht [g]	€/St. ab 1
14530	42,4	PZW	42,4 x 145 x 290	3,0	3000	276,00

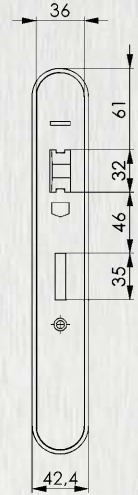
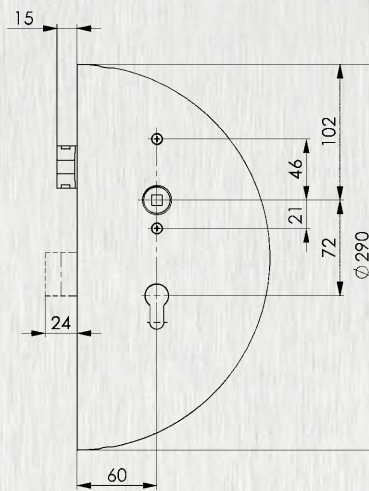

Zubehör und Empfehlungen



Nr. 140CNIG-A42, Seite 73



Nr. 419, Seite 55

Nr. 144CNIG

Gegenkasten, V2A

nicht rostender Stahl, **geschliffen**, Korn 240. Zum Anschrauben (siehe Nr. 140CNIG-A42) oder zum Anschweißen. Rechts und links verwendbar. Für elektrischen Türöffner vorgefertigt. Inkl. Schließblech, nicht rostender Stahl.



Bestell-Nr.	Kastenbreite [mm]	Abmessung [mm]	Materialdicke [mm]	Gewicht [g]	€/St. ab 1
14571	42,4	42,4 x 145 x 290	3,0	2500	223,50

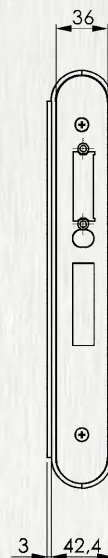
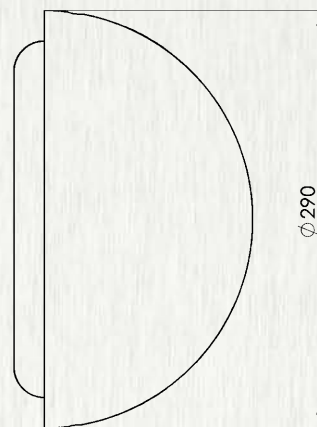

Zubehör und Empfehlungen



Nr. 148, Seite 48



Nr. 149ANI, Seite 73



Nr. 151NI, Seite 49

Nr. 141ENIG

Schlosskasten, V2A

nicht rostender Stahl, **geschliffen**, Korn 240. Mit verzinktem Schloss Nr. 143ENIG, mit Edelstahlstulpe, geschliffen. Falle und Riegel vernickelt. Rechts und links verwendbar durch umdrehbaren Fallenkopf. Vorgerichtet für Profizylinder (PZ) oder für Buntbart-Nachrüstatz. Mit Wechsel.

Inkl. Drückerrosetten-Satz Nr. 494.

- Dorn 40 mm
- Tour 1-tourig
- Nuss 8 mm
- Entfernung 72 mm
- Falle vorstehend 2 mm
- Riegel vorstehend 3 mm



Bestell-Nr.	Kastenbreite [mm]	Schließung	Abmessung [mm]	Materialdicke [mm]	Gewicht [g]	€/St. ab 1
10454	42,4	PZW	42,4 x 78,2 x 208,4	3,0	1400	175,00

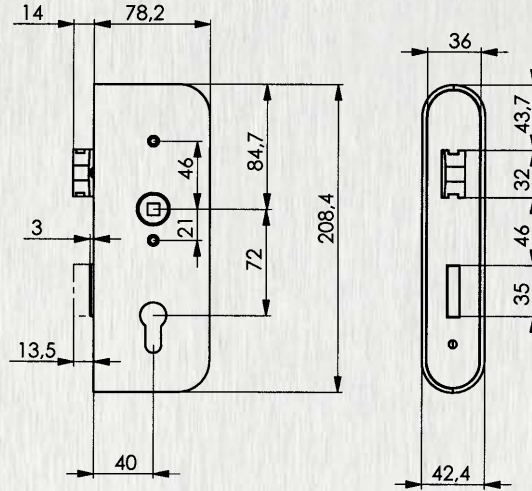

Zubehör und Empfehlungen



Nr. 140ENIG-A42,
Seite 73



Nr. 419,
Seite 55



Nr. 146ENIG

Gegenkasten, V2A

nicht rostender Stahl, **geschliffen**, Korn 240. Zum Anschrauben (siehe Nr. 140ENIG-A42) oder zum Anschweißen. Rechts und links verwendbar. Für elektrischen Türöffner vorgerichtet.

Inkl. Schließblech, nicht rostender Stahl.



Bestell-Nr.	Kastenbreite [mm]	Abmessung [mm]	Materialdicke [mm]	Gewicht [g]	€/St. ab 1
10462	42,4	42,4 x 78,2 x 208,4	3,0	1240	161,50

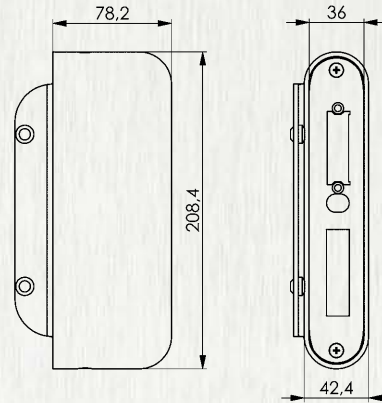

Zubehör und Empfehlungen



Nr. 148,
Seite 48



Nr. 149ANI,
Seite 73



Nr. 151NI,
Seite 49

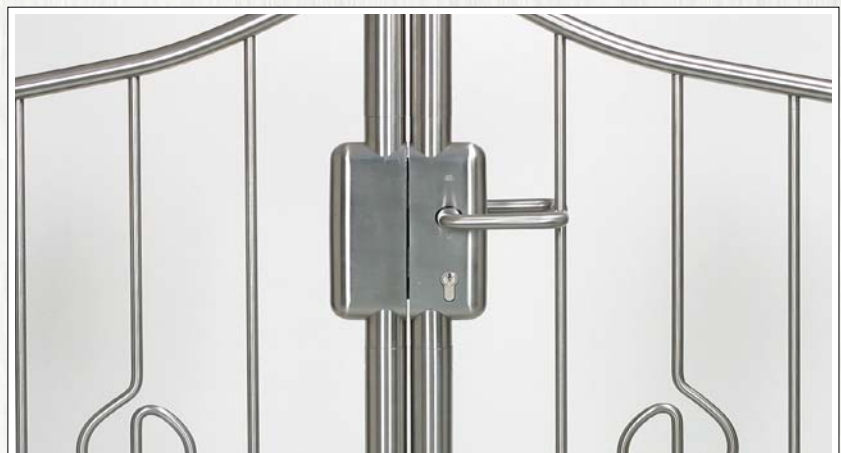

Unverbindliche Preisempfehlung ohne MwSt. - Technische Änderungen vorbehalten.

Nr. 140UNIG

Schlosskasten, V2A geschliffen

nicht rostender Stahl, **geschliffen**, Korn 240. Mit verzinktem Schloss Nr. 142UNIG-**, mit Edelstahlstulpe, geschliffen. Falle und Riegel aus Messing. Rechts und links verwendbar durch umdrehbaren Fallenkopf. Vorgerichtet für Profilzylinder (PZ) oder für Buntbart-Nachrüstatz. Mit Wechsel.

Inkl. Drückerrosetten-Satz Nr. 494.

- Dorn 60 mm
- Tour 2-tourig
- Nuss 8 mm
- Entfernung 72 mm
- Falle vorstehend 3 mm



Bestell-Nr.	Kastenbreite A [mm]	Schließung	C [mm]	E [mm]	F [mm]	Materialdicke [mm]	Gewicht [g]	€/St. ab 1
14639	30	PZW	172	24	33,5	2,5	1550	123,50
14159	40	PZW	173	33	34,0	3,0	1790	136,50
10587	42,4	PZW	173	33	34,0	3,0	1950	138,50

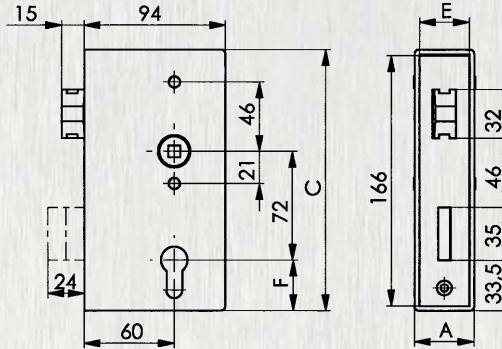

Zubehör und Empfehlungen



Nr. 55, Seite 67

Nr. 142UNIG

Schloss, verzinkt

mit Edelstahlstulpe, geschliffen. Falle und Riegel aus Messing. Rechts und links verwendbar durch umdrehbaren Fallenkopf. Vorgerichtet für Profilzylinder (PZ) oder für Buntbart-Nachrüstatz. Mit Wechsel.

- Dorn 60 mm
- Tour 2-tourig
- Nuss 8 mm
- Entfernung 72 mm
- Falle vorstehend 3 mm



Bestell-Nr.	für Kastenbreite [mm]	Schließung	E [mm]	Gewicht [g]	€/St. ab 1
14332	30	PZW	24	770	49,90
14357	40	PZW	33	810	48,50
10603	42,4	PZW	36	840	48,50

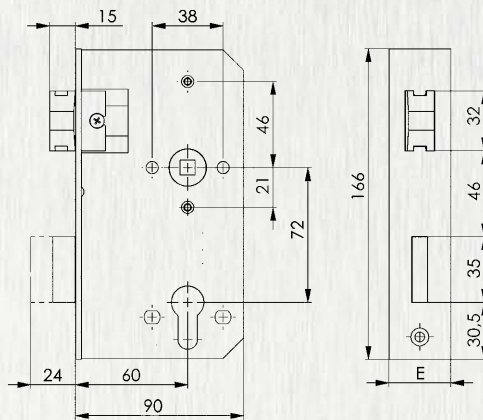

Nr. 140KNIG

Schlosskasten, leer, V2A, geschliffen

Zubehör: Drückerrosetten-Satz Nr. 494.



Bestell-Nr.	Kastenbreite A [mm]	C [mm]	F [mm]	Materialdicke [mm]	Gewicht [g]	€/St. ab 1
14605	30,0	172	33,5	2,5	765	92,00
14050	40,0	173	34,0	3,0	990	94,50
11171	42,4	173	34,0	3,0	1050	95,50

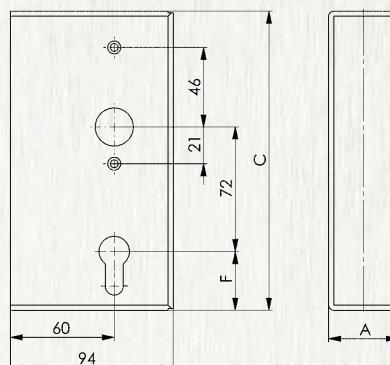

Unverbindliche Preisempfehlung ohne MwSt. - Technische Änderungen vorbehalten.

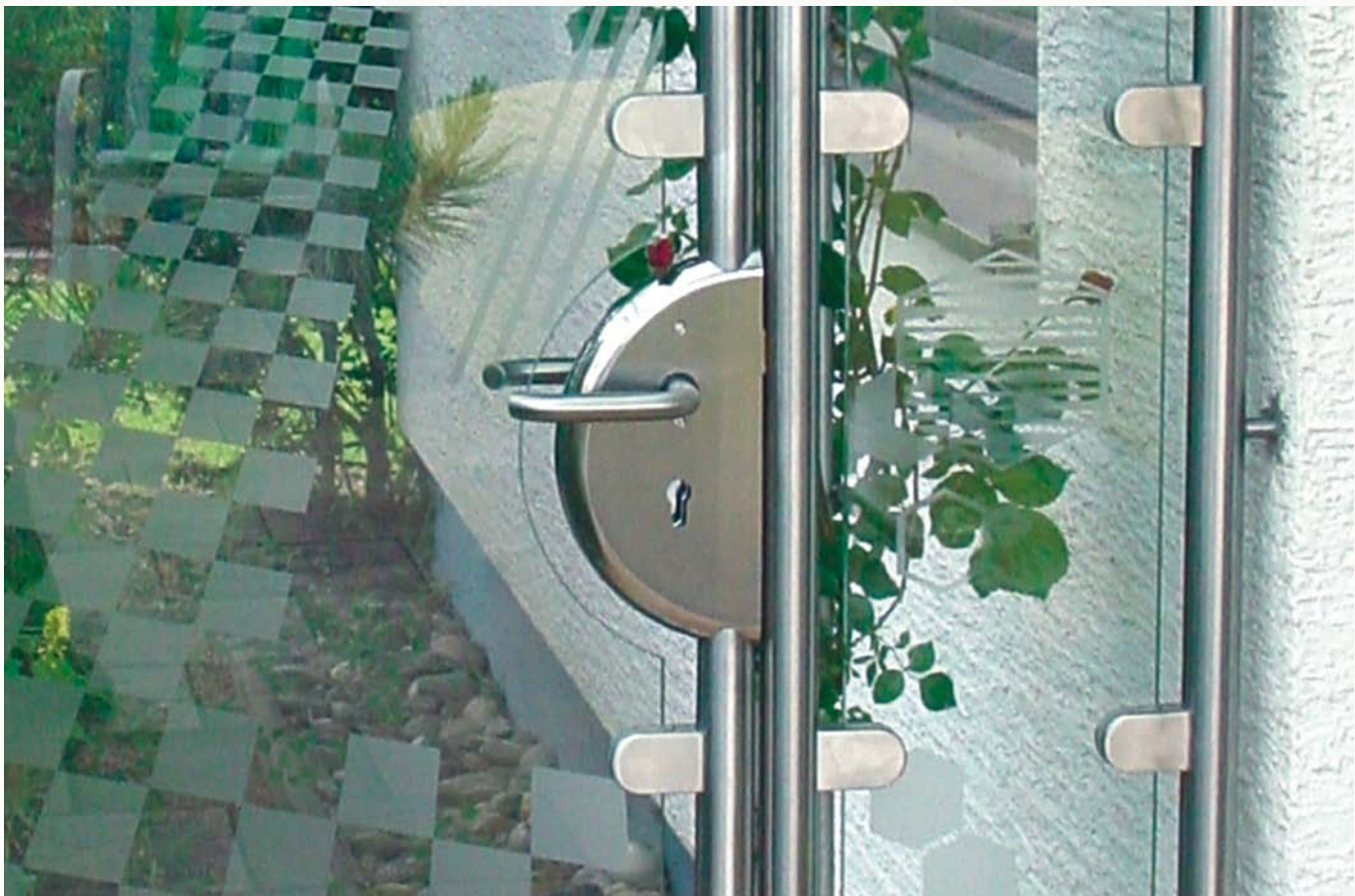

Nr. 144ETNIG

Gegenkasten, V2A

nicht rostender Stahl, **geschliffen**, Korn 240.
 Zum Anschweißen. Rechts und links verwendbar.
 Für elektrischen Türöffner vorbereitet.
 Inkl. Schließblech, nicht rostender Stahl.



Bestell-Nr.	Kastenbreite A	C	Gewicht [g]	€/St. ab 1
	[mm]	[mm]		
10975	30	172	950	102,00
10967	40	173	1250	102,00
11593	42,4	173	1275	113,50

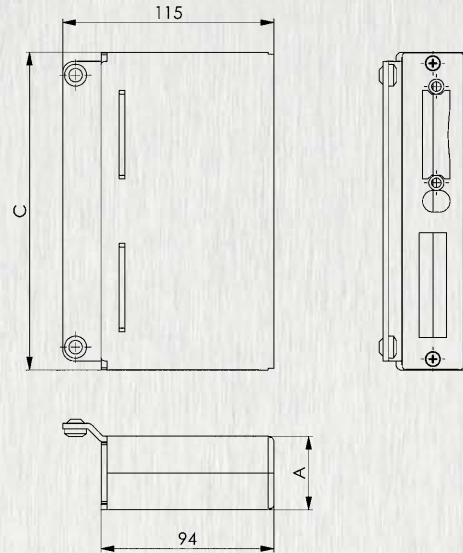

Zubehör und Empfehlungen



Nr. 148,
Seite 48



Nr. 149ANI,
Seite 73



Nr. 151NI,
Seite 49



Nr. 141UNIG

Schlosskasten, V2A

nicht rostender Stahl, **geschliffen**, Korn 240. Mit verzinktem Schloss Nr. 143UNIG-**, mit Edelstahlstulpe, geschliffen. Falle und Riegel vernickelt. Rechts und links verwendbar durch umdrehbaren Fallenkopf. Vorgefertigt für Profilzylinder (PZ) oder für Buntbart-Nachrüstatz. Mit Wechsel.

Inkl. Drückerrosetten-Satz Nr. 494.

- Dorn 40 mm
- Tour 1-tourig
- Nuss 8 mm
- Entfernung 72 mm
- Falle vorstehend 2 mm
- Riegel vorstehend 3 mm



Bestell-Nr.	Kastenbreite A [mm]	Schließung	B [mm]	C [mm]	E [mm]	F [mm]	H [mm]	Gewicht [g]	€/St. ab 1
14654	30	PZW	PZW	172	24	33,5	33,5	1050	114,50
17392	40	PZW	PZW	173	33	34,0	34,0	1200	114,50

Zubehör und Empfehlungen



Nr. 424, Seite 55



Nr. 55, Seite 67

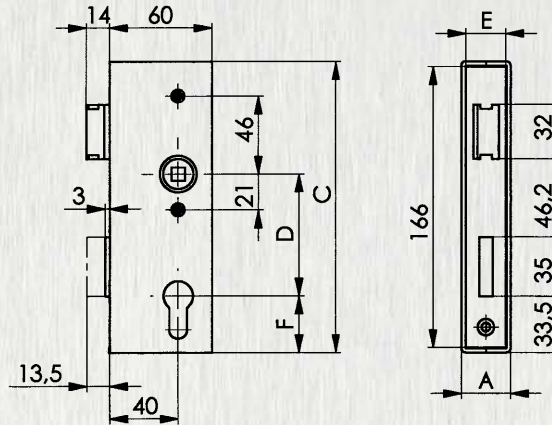

Nr. 143UNIG

Schloss, verzinkt

mit Edelstahlstulpe, geschliffen. Falle und Riegel vernickelt. Rechts und links verwendbar durch umdrehbaren Fallenkopf. Vorgefertigt für Profilzylinder (PZ) oder für Buntbart-Nachrüstatz. Mit Wechsel.

- Dorn 40 mm
- Tour 1-tourig
- Nuss 8 mm
- Entfernung 72 mm
- Falle vorstehend 2 mm
- Riegel vorstehend 3 mm



Bestell-Nr.	für Kastenbreite [mm]	Schließung	E [mm]	Gewicht [g]	€/St. ab 1
14209	30	PZW	24	530	51,50
17384	40	PZW	33	600	51,50

Zubehör und Empfehlungen



Nr. 150N, Seite 76

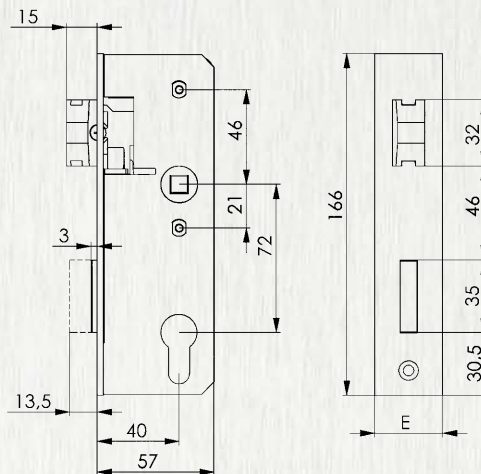

Nr. 141KNIG

Schlosskasten, leer, V2A

Zubehör: Drückerrosetten-Satz Nr. 494.



Bestell-Nr.	Kastenbreite A [mm]	C [mm]	F [mm]	Gewicht [g]	€/St. ab 1
14621	30	172	33,5	520	90,00
17368	40	173	34,0	650	90,00

Nr. 147BNIG

Schließkasten, V2A

nicht rostender Stahl, **geschliffen**, Korn 240.
Zum Anschweißen. Rechts und links verwendbar.
Für elektrischen Türöffner vorge richtet.
Inkl. Schließblech, nicht rostender Stahl.



Bestell-Nr.	Kastenbreite A	B	C	Gewicht	€/St. ab 1
	[mm]				
18515	30	65,5	172	560	98,50
14597	40	66,0	173	865	98,50

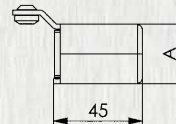
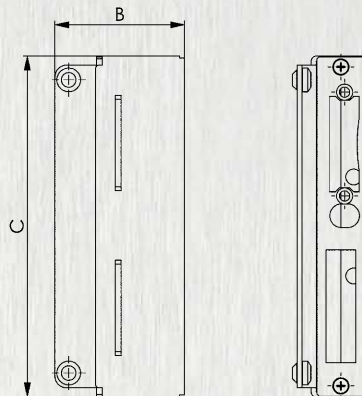

Zubehör und Empfehlungen



Nr. 148,
Seite 48

Nr. 147NI

Schließblech, V2A

nicht rostender Stahl.
Zubehör: 2 Senkschrauben M4x8 mm, Edelstahl rostfrei.



Bestell-Nr.	für Kastenbreite	A	C	Materialdicke	Gewicht	€/St. ab 1
	[mm]	[mm]	[mm]	[mm]		
553126	30	24,0	171	3	55	19,10
553128	40	33,0	172	3	90	19,10

Anwendung:

Passend für Gegen- und Schließkästen:
Bestell-Nr. 553126: 144ETNIG und 147BNIG Kastenbreite 30 mm
Bestell-Nr. 553128: 144ETNIG und 147BNIG Kastenbreite 40 mm

Passend für Schlosskästen:
Bestell-Nr. 553126: 140UNIG und 141UNIG Kastenbreite 30 mm
Bestell-Nr. 553128: 140UNI, 140UNIG und 141UNIG Kastenbreite 40 mm

Hinweis:

Diese Schließbleche können vorteilhaft eingesetzt werden, wenn die Zarge zugleich als „Schließkasten“ dient. In der Zarge müssen die Aussparungen für Falle und Riegel nicht präzise ausgearbeitet werden.
Die Bohrungen zur Befestigung des Schließblechs im Schließ- oder Gegenkasten sind mittig angeordnet.

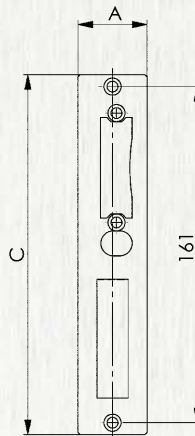

Nr. 140SNIG

Schiebetor-Schlosskasten, V2A

nicht rostender Stahl, **geschliffen**, Korn 240. Mit verzinktem Schloss Nr. 142SNIG-**, mit Edelstahlstulpe, geschliffen. Vorgerichtet für Profilzylinder (PZ) oder für Buntbart-Nachrüstsatz. Mit Wechsel.

Inkl. Drückerrosetten-Satz Nr. 494, sowie 1 Sicherungsstift, Edelstahl rostfrei.

- Dorn 60 mm
- Tour 1-tourig
- Nuss 8 mm
- Entfernung 72 mm



Bestell-Nr.	Kastenbreite A [mm]	Schließung	B [mm]	C [mm]	D [mm]	E [mm]	F [mm]	Materialdicke [mm]	Gewicht [g]	€/St. ab 1
13631	30	PZW	94,0	172	72	24	33,5	2,5	1550	162,00
13649	40	PZW	94,5	173	72	33	34,0	3,0	1820	166,00

Hinweis:

Das Schloss wird mit einem stabilen Sicherungsstift im Schlosskasten befestigt und dieser mit einer Schraube von der Stulp-Seite durch den Fallenausschnitt gesichert. Durch die zusätzliche Möglichkeit des Riegelverschlusses wird das Tor gegen Ausheben gesichert.

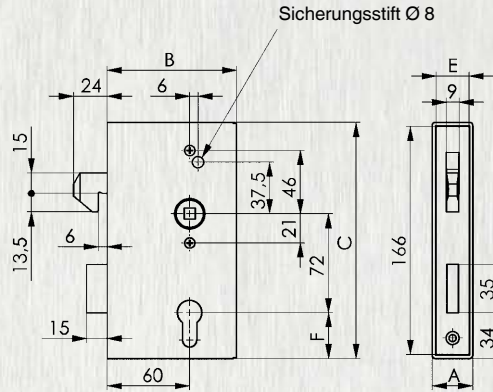

Zubehör und Empfehlungen



Nr. 424, Seite 55



Nr. 55, Seite 67

Nr. 142SNIG

Schiebetor-Schloss, verzinkt

mit Edelstahlstulpe V2A, geschliffen. Vorgerichtet für Profilzylinder (PZ) oder für Buntbart-Nachrüstsatz. Mit Wechsel.

Inkl. 1 Sicherungsstift, Edelstahl rostfrei.

- Dorn 60 mm
- Tour 1-tourig
- Nuss 8 mm
- Entfernung 72 mm



Bestell-Nr.	für Kastenbreite [mm]	Schließung	E [mm]	Gewicht [g]	€/St. ab 1
13656	30	PZW	24	800	80,50
13664	40	PZW	33	810	80,50

Hinweis:

Durch die zusätzliche Möglichkeit des Riegelverschlusses wird das Tor gegen Ausheben gesichert.

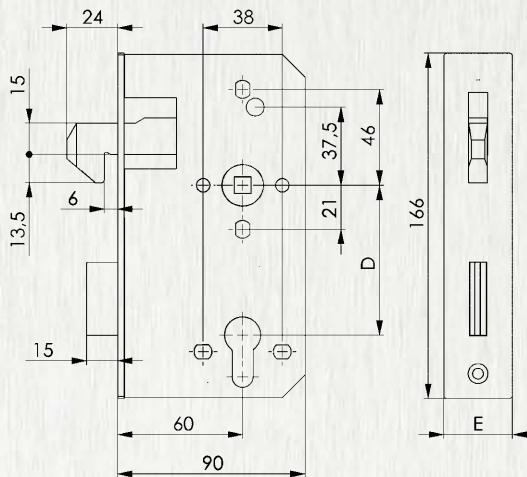

Nr. 140SKNIG

Schiebetor-Schlosskasten, leer, V2A

Zubehör: Drückerrosetten-Satz Nr. 494.



Bestell-Nr.	Kastenbreite A [mm]	C [mm]	F [mm]	Materialdicke [mm]	Gewicht [g]	€/St. ab 1
13672	30	172	33,5	2,5	1000	83,00
13680	40	173	34,0	3,0	1000	85,00



Nr. 147SNIG

Schiebetor-Schließkasten, V2A

nicht rostender Stahl, **geschliffen**, Korn 240. Zum Anschweißen.



Bestell-Nr.	für Kastenbreite	A	Gewicht	€/St.
	[mm]	[mm]		
18598	30	31	775	87,50
12914	40	41	830	87,50

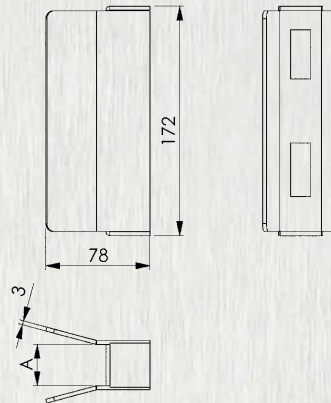

Nr. 147SNIG-XX-06

Schiebetor-Schließblech, V2A

nicht rostender Stahl.
Zubehör: 2 Senkschrauben M5x10 mm, Edelstahl rostfrei.



Bestell-Nr.	für Kastenbreite	A	B	Materialdicke	Gewicht	€/St.
	[mm]	[mm]	[mm]			
553125	30	30	15	3,0	95	19,40
154815	40	40	20	3,0	100	19,40

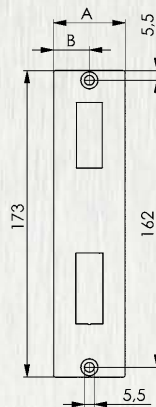

Nr. 49ZNI

Riegelschloss mit Winkelschließblech, V2A

nicht rostender Stahl. Riegel aus Zinkdruckguss. Rechts und links verwendbar. Schließung: PZ.

Zubehör: PZ-Rosetten.

- Dorn 60 mm

- Tour 2-tourig



Bestell-Nr.	Schließung	Dorn	Kastenbreite	Gewicht	€/St.
		[mm]			
11312	PZ	60	95	360	52,50

Hinweis:

Riegelschloss Nr. 49ZNI ist auch in Ausführung rundum verzinkt erhältlich, siehe Artikel-Nr. 49.

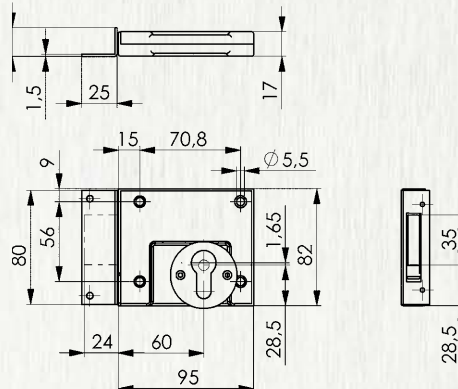

Zubehör und Empfehlungen



Nr. 49,
Seite 96



Nr. 55,
Seite 67

SCHLOSSKASTENPROGRAMM AUS QUALITÄTSSTAHL

- QUALITÄT UND SERVICE VON AMF

- > Alle Teile - auch die Federn - sind korrosionsgeschützt und garantieren dadurch eine lange Lebensdauer
- > Für Schlosskästen Nr. 140 sind Falle und Riegel auch in Messing erhältlich
- > Gleichbleibende Leichtgängigkeit durch passgenaue Einzelteile und gefettete Mechanik
- > Zwei durchgehende, bewegliche Stabilhülsen erlauben eine problemlose und verzugsfreie Montage
- > Geringere Lagerkosten unserer Schlosskästen durch rechts-links-Umstellung des Fallenkopfes
- > Garantierter und gleichbleibender Qualitätsstandard durch strenge Kontrollen
- > Lieferung erfolgt ab Lager innerhalb 24 Stunden



Nr. 141U

Schlosskasten, blank

mit verzinktem Schloss Nr. 143U-**. Rechts und links verwendbar durch umdrehbaren Fallenkopf. Wahlweise vorgerichtet für Profilzylinder (PZ), Schweizer Rundzylinder (RZ) oder für Buntbart-Nachrüstatz. Mit Wechsel.

Inkl. Drückerrosetten-Satz Nr. 494.

- Dorn 40 mm
- Tour 1-tourig
- Nuss 8 mm
- Entfernung PZ 72 mm
- Entfernung RZ 74 mm
- Falle vorstehend 2 mm
- Riegel vorstehend 3 mm



Bestell-Nr.	Kastenbreite A [mm]	Schließung	C [mm]	D [mm]	E [mm]	F [mm]	Materialdicke [mm]	Gewicht [g]	€/St. ab 1
14464	30	PZW	172	72	24	33,5	2,5	1050	44,40
14472	30	RZW	172	74	24	31,5	2,5	1050	62,50
10629	40	PZW	173	72	33	34,0	3,0	1200	47,30
10736	40	RZW	173	74	33	32,0	3,0	1200	68,00

Hinweis:

Klassifizierung nach DIN EN 12209: 2X500F2EA20

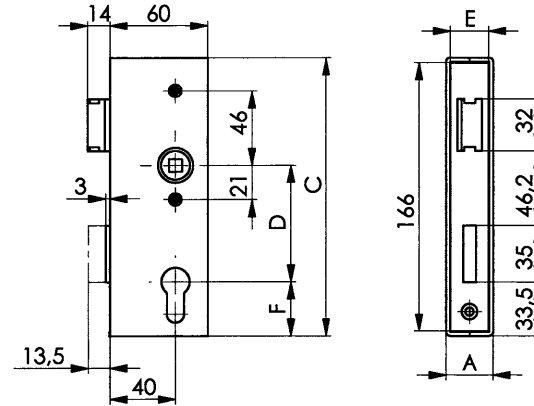

Zubehör und Empfehlungen



Nr. 143U

Schloss, verzinkt

rechts und links verwendbar durch umdrehbaren Fallenkopf. Wahlweise vorgerichtet für Profilzylinder (PZ), Schweizer Rundzylinder (RZ) oder für Buntbart-Nachrüstatz. Mit Wechsel.

- Dorn 40 mm
- Tour 1-tourig
- Nuss 8 mm
- Entfernung PZ 72 mm
- Entfernung RZ 74 mm
- Falle vorstehend 2 mm
- Riegel vorstehend 3 mm



Bestell-Nr.	für Kastenbreite [mm]	Schließung	D [mm]	E [mm]	Gewicht [g]	€/St. ab 1
14241	30	PZW	72	24	550	38,10
14290	30	RZW	74	24	550	45,40
10645	40	PZW	72	33	570	42,00
10751	40	RZW	74	33	570	45,90

Hinweis:

Klassifizierung nach DIN EN 12209: 2X500F2EA20

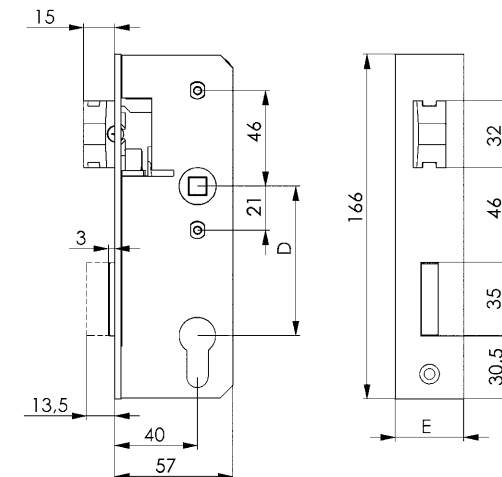

Zubehör und Empfehlungen



Nr. 141K

Schlosskasten, leer

Zubehör: Drückerrosetten-Satz Nr. 494.

Bestell-Nr.	Kastenbreite A [mm]	Schließung	C [mm]	D [mm]	F [mm]	Materialdicke [mm]	Gewicht [g]	€/St. ab 1
13706	30	PZW	172	72	33,5	2,5	500	18,20
13714	30	RZW	172	74	31,5	2,5	500	25,00
10637	40	PZW	173	72	34,0	3,0	630	25,20
10744	40	RZW	173	74	32,0	3,0	630	29,00



Nr. 140U

Schlosskasten, blank

mit verzinktem Schloss Nr. 142U-**. Rechts und links verwendbar durch umdrehbaren Fallenkopf. Wahlweise vorgerichtet für Profilzylinder (PZ), Schweizer Rundzylinder (RZ) oder für Buntbart-Nachrüstsatz. Mit Wechsel.

Riegel aus Zink-Druckguss.

Inkl. Drückerrosetten-Satz Nr. 494.

- Dorn 60 mm
- Tour 2-tourig
- Nuss 8 mm
- Entfernung PZ 72 mm
- Entfernung RZ 74 mm
- Falle vorstehend 3 mm



Bestell-Nr.	Kastenbreite A [mm]	Schließung	B [mm]	C [mm]	D [mm]	E [mm]	F [mm]	Materialdicke [mm]	Gewicht [g]	€/St.
										ab 1
14316	30	PZW	94,0	172	72	24,0	33,5	2,5	1550	45,50
14324	30	RZW	94,0	172	74	24,0	31,5	2,5	1550	66,00
14340	34	PZW	94,0	172	72	28,5	33,5	2,5	1600	54,50
14365	40	PZW	94,5	173	72	33,0	34,0	3,0	1820	45,50
14373	40	RZW	94,5	173	74	33,0	32,0	3,0	1820	71,50
14381	50	PZW	94,5	173	72	43,0	34,0	3,0	1985	74,50
14399	50	RZW	94,5	173	74	43,0	34,0	3,0	1985	96,50
16758	60	PZW	94,5	173	72	53,0	34,0	3,0	2000	97,00

Hinweis:

Ab einer Kastenbreite von 50 mm empfehlen wir den Einsatz der verlängerten Falle Nr. 142U-F35. Klassifizierung nach DIN EN 12209: 2S500F2EA20

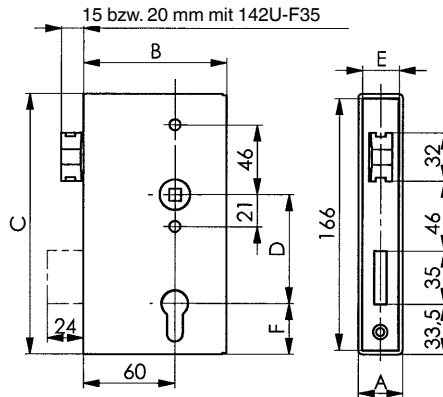

Zubehör und Empfehlungen



Nr. 144ET, Seite 46



Nr. 142U-F35, Seite 66



Nr. 151C, Seite 49

Nr. 142U

Schloss, verzinkt

rechts und links verwendbar durch umdrehbaren Fallenkopf. Wahlweise vorgerichtet für Profilzylinder (PZ), Schweizer Rundzylinder (RZ) oder für Buntbart-Nachrüstsatz. Mit Wechsel. Riegel aus Zink-Druckguss.

- Dorn 60 mm
- Tour 2-tourig
- Nuss 8 mm
- Entfernung PZ 72 mm
- Entfernung RZ 74 mm
- Falle vorstehend 3 mm



Bestell-Nr.	für Kastenbreite [mm]	Schließung	D [mm]	E [mm]	Gewicht [g]	€/St.
						ab 1
14167	30	PZW	72	24,0	770	35,10
14183	30	RZW	74	24,0	770	44,50
14225	34	PZW	72	28,5	780	36,80
14266	40	PZW	72	33,0	810	35,10
14282	40	RZW	74	33,0	810	43,10
14308	50	PZW	72	43,0	830	44,70
16774	60	PZW	72	53,0	890	62,50

Hinweis:

Klassifizierung nach DIN EN 12209: 2S500F2EA20

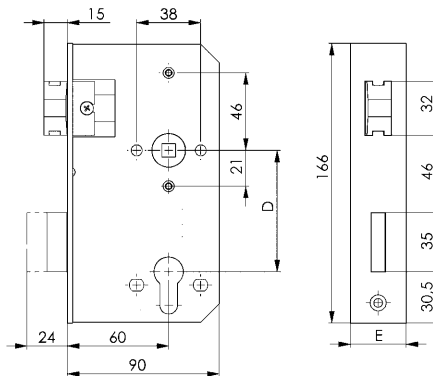

Nr. 140K

Schlosskasten, leer

Zubehör: Drückerrosetten-Satz Nr. 494.

Bestell-Nr.	Kastenbreite A [mm]	Schließung	C [mm]	D [mm]	F [mm]	Materialdicke [mm]	Gewicht [g]	€/St.
								ab 1
13722	30	PZW	172	72	33,5	2,5	780	18,70
13730	30	RZW	172	74	31,5	2,5	780	22,10
13748	34	PZW	172	72	33,5	2,5	820	25,80
13755	40	PZW	173	72	34,0	3,0	1000	23,80
13763	40	RZW	173	74	32,0	3,0	1000	27,80
13771	50	PZW	173	72	34,0	3,0	1155	40,80
16733	60	PZW	173	72	34,0	3,0	1170	53,50



Nr. 140UM

Schlosskasten, blank

mit verzinktem Schloss Nr. 142UM-**. Falle und Riegel aus Messing. Rechts und links verwendbar durch umdrehbaren Fallenkopf. Vorgerichtet für Profilzylinder (PZ) oder für Buntbart-Nachrüstatz. Mit Wechsel.

Inkl. Drückerrosetten-Satz Nr. 494.

- Dorn 60 mm
- Tour 2-tourig
- Nuss 8 mm
- Entfernung 72 mm
- Falle vorstehend 3 mm



Bestell-Nr.	Kastenbreite A	Schließung	B	C	D	E	F	Materialdicke [mm]	Gewicht [g]	€/St. ab 1
	[mm]		[mm]	[mm]	[mm]	[mm]	[mm]			
10470	30	PZW	94,0	172	72	24	33,5	2,5	1550	51,00
10496	40	PZW	94,5	173	72	33	34,0	3,0	1820	54,00

Hinweis:

Falle und Riegel sind aus korrosionsbeständigem Messing und eignen sich besonders bei säure- und salzhaltiger Luftbelastung. Durch die hohe Zugfestigkeit und Härte von Messing überzeugt dieses Schloss auch bei stark frequentierten Türen.

Zubehör und Empfehlungen

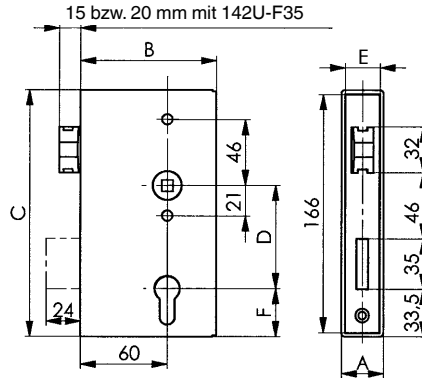

Nr. 142UNIG

Schloss, verzinkt

mit Edelstahlstulpe, geschliffen. Falle und Riegel aus Messing. Rechts und links verwendbar durch umdrehbaren Fallenkopf. Vorgerichtet für Profilzylinder (PZ) oder für Buntbart-Nachrüstatz. Mit Wechsel.

- Dorn 60 mm
- Tour 2-tourig
- Nuss 8 mm
- Entfernung 72 mm
- Falle vorstehend 3 mm



Bestell-Nr.	für Kastenbreite	Schließung	E	Gewicht [g]	€/St. ab 1
	[mm]		[mm]		
14332	30	PZW	24	770	49,90
14357	40	PZW	33	810	48,50

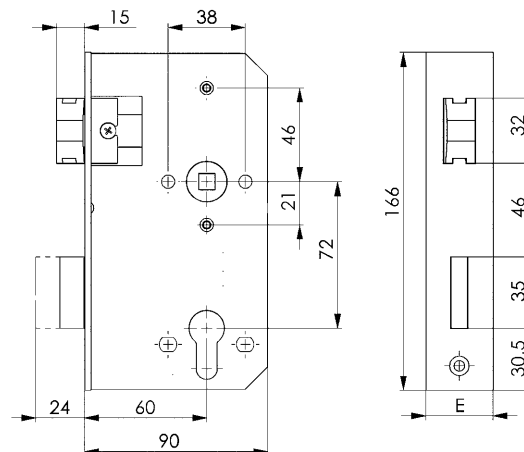

Nr. 140K

Schlosskasten, leer

Zubehör: Drückerrosetten-Satz Nr. 494.

Bestell-Nr.	Kastenbreite A	Schließung	C	D	F	Materialdicke [mm]	Gewicht [g]	€/St. ab 1
	[mm]		[mm]	[mm]	[mm]			
13722	30	PZW	172	72	33,5	2,5	780	18,70
13730	30	RZW	172	74	31,5	2,5	780	22,10



Nr. 141E

Schlosskasten, blank

mit Schloss Nr. 143ENIG, mit Edelstahlstulpe, geschliffen. Falle und Riegel vernickelt. Rechts und links verwendbar durch umdrehbaren Fallenkopf. Vorge richtet für Profilzylinder (PZ) oder für Buntbart-Nachrüstsatz. Mit Wechsel. Inkl. Drückerrosetten-Satz Nr. 494.

- Dorn 40 mm
- Tour 1-tourig
- Nuss 8 mm
- Entfernung 72 mm
- Falle vorstehend 2 mm
- Riegel vorstehend 3 mm



Bestell-Nr.	Kastenbreite [mm]	Schließung	Abmessung [mm]	Materialdicke [mm]	Gewicht [g]	€/St. ab 1
16006	42,4	PZW	42,5 x 78,2 x 208,4	3	40	146,00

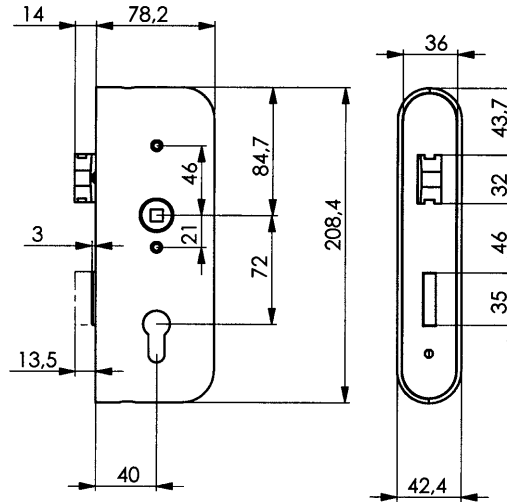

Zubehör und Empfehlungen



Nr. 475, Seite 56



Nr. 55, Seite 67

CAD



Nr. 146E

Gegenkasten, blank

Rechts und links verwendbar. Schließblech für elektrischen Türöffner vorge richtet.



Bestell-Nr.	Kastenbreite [mm]	Abmessung [mm]	Materialdicke [mm]	Gewicht [g]	€/St. ab 1
16030	42,4	42,5 x 78,2 x 208,4	3	1240	146,00

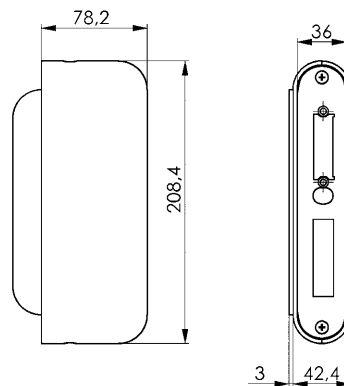

Zubehör und Empfehlungen



Nr. 148, Seite 48



Nr. 149TM, Seite 74



Nr. 151NI, Seite 49

CAD



Unverbindliche Preisempfehlung ohne MwSt. - Technische Änderungen vorbehalten.

Nr. 140DD

Schlosskasten für Dreikant- und Profilzylinder, blank

mit verzinktem Schloss Nr. 142DD. Rechts und links verwendbar durch umdrehbaren Fallenkopf. Vorgerichtet für Dreikant- und Profilzylinder (PZ). Ohne Wechsel. Inkl. Drückerrosetten-Satz Nr. 494.

- Dorn 30 und 60 mm
- Tour 1-tourig
- Nuss 8 mm
- Entfernung 72 mm

NEU!



Bestell-Nr.	Kastenbreite A	Schließung	B	C	E	F	H	Gewicht [g]	€/St.
	[mm]		[mm]	[mm]	[mm]	[mm]	[mm]		ab 1
557056	30	PZ	94	172	24	33,5	33,5	1360	89,00
557057	40	PZ	94	173	33	34,0	34,0	2440	89,00

Anwendung:

Die praktische Lösung für Anlagen, zu denen zwei Personen(gruppen) unabhängig voneinander Zutritt haben sollen: zum Beispiel Feuerwehrzufahrten oder Müllbehälteranzäunungen. Der Schlosskasten mit zwei Zylindern erlaubt Feuerwehr bzw. Entsorgern den Zugang per Dreikant-Steckschlüssel - und kann zugleich in die normale Schließanlage eingebunden werden.

Hinweis:

Die Zylinder können unabhängig voneinander betätigt werden und den Riegel öffnen bzw. schließen. Einbau von Dreikant- und Profilzylinder ohne Verklemmen des Schlosses unabhängig von der Schließbartstellung bei Abzug des Dreikant-Steckschlüssels möglich.

Folgende Anordnung von Dreikant- und Profilzylinder ist dabei unbedingt zu beachten:

- Dorn 30 mm: Profilzylinder
- Dorn 60 mm: Dreikantzylinder

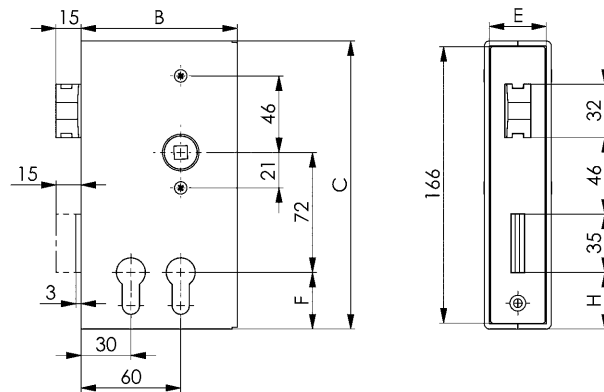

Nr. 142DD

Schloss für Dreikant- und Profilzylinder, verzinkt

Rechts und links verwendbar durch umdrehbaren Fallenkopf. Vorgerichtet für Dreikant- und Profilzylinder (PZ). Ohne Wechsel.

- Dorn 30 und 60 mm
- Tour 1-tourig
- Nuss 8 mm
- Entfernung 72 mm

NEU!



Bestell-Nr.	für Kastenbreite	Schließung	E	Gewicht [g]	€/St.
	[mm]		[mm]		ab 1
557058	30	PZ	24	620	55,00
557060	40	PZ	33	653	55,00

Hinweis:

Die Zylinder können unabhängig voneinander betätigt werden und den Riegel öffnen bzw. schließen. Einbau von Dreikant- und Profilzylinder ohne Verklemmen des Schlosses unabhängig von der Schließbartstellung bei Abzug des Dreikant-Steckschlüssels möglich.

Folgende Anordnung von Dreikant- und Profilzylinder ist dabei unbedingt zu beachten:

- Dorn 30 mm: Profilzylinder
- Dorn 60 mm: Dreikantzylinder

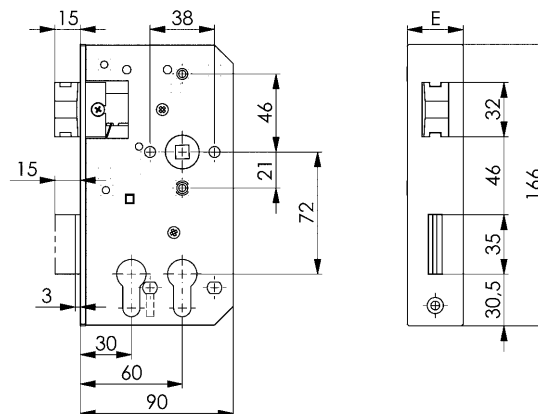

Nr. 140DK

Schlosskasten für zwei Profilzylinder, leer

Zubehör: Drückerrosetten-Satz Nr. 494.

Bestell-Nr.	Kastenbreite A	C	F	Gewicht [g]	€/St.
	[mm]		[mm]		ab 1
11197	30	172	33,5	780	36,00
14662	40	173	34,0	1000	36,00



Nr. 140D

Schlosskasten für zwei Profilzylinder, blank

mit verzinktem Schloss Nr. 142D-**. Rechts und links verwendbar durch umdrehbaren Fallenkopf. Vorgerichtet für Profilzylinder (PZ). Mit Wechsel.

Inkl. Drückerrosetten-Satz Nr. 494.

- Dorn 30 und 60 mm
- Tour 1-tourig
- Nuss 8 mm
- Entfernung 72 mm



Bestell-Nr.	Kastenbreite A [mm]	Schließung	B [mm]	C [mm]	E [mm]	F [mm]	Materialdicke [mm]	Gewicht [g]	€/St. ab 1
11163	30	PZW	94,0	172	24	33,5	2,5	1550	84,50
14407	40	PZW	94,5	173	33	34,0	3,0	1820	84,50

Anwendung:

Die praktische Lösung für Anlagen, zu denen zwei Personen(gruppen) unabhängig voneinander Zutritt haben sollen: zum Beispiel Feuerwehrzufahrten oder Müllbehältereinzäunungen. Der Schlosskasten mit zwei Profilzylindern erlaubt Feuerwehr bzw. Entsorgern den Zugang per Generalschlüssel - und kann zugleich in die normale Schließanlage eingebunden werden.

Hinweis:

- Einbau von zwei Profilzylindern notwendig, die getrennt voneinander betätigt werden können
- Schließbartstellung bis 45°

Zubehör und Empfehlungen

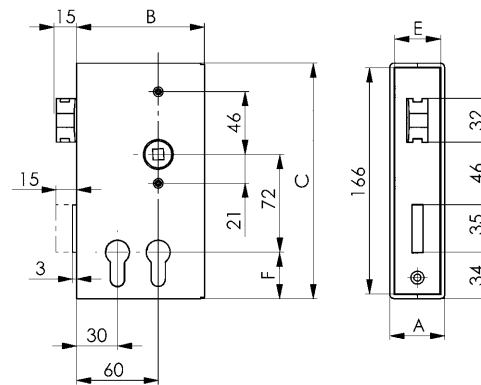

Nr. 144ET, Seite 46



Nr. 418, Seite 56



Nr. 497DZ, Seite 59

CAD



Nr. 142D

Schloss für zwei Profilzylinder, verzinkt

rechts und links verwendbar durch umdrehbaren Fallenkopf. Vorgerichtet für Profilzylinder (PZ). Mit Wechsel.

- Dorn 30 und 60 mm
- Tour 1-tourig
- Nuss 8 mm
- Entfernung 72 mm



Bestell-Nr.	für Kastenbreite [mm]	Schließung	E [mm]	Gewicht [g]	€/St. ab 1
11130	30	PZW	24	750	51,50
14670	40	PZW	33	800	51,50

Hinweis:

- Einbau von zwei Profilzylindern notwendig, die getrennt voneinander betätigt werden können
- Schließbartstellung bis 45°

Zubehör und Empfehlungen

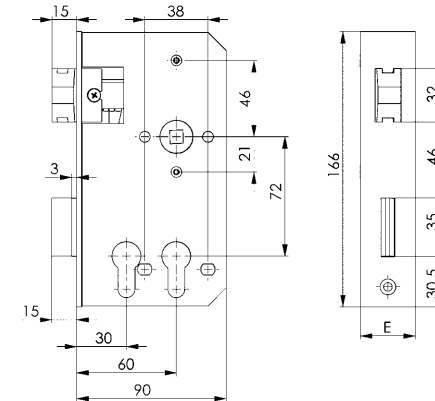

Nr. 150N, Seite 76

Nr. 140DK

Schlosskasten für zwei Profilzylinder, leer

Zubehör: Drückerrosetten-Satz Nr. 494.

Bestell-Nr.	Kastenbreite A [mm]	C [mm]	F [mm]	Gewicht [g]	€/St. ab 1
11197	30	172	33,5	780	36,00
14662	40	173	34,0	1000	36,00

CAD



Nr. 140V

Schlosskasten für Verriegelung nach unten, blank

mit verzinktem Schloss Nr. 142V. Ohne Falle und Riegel. Rechts und links verwendbar. Vorgerichtet für Profilzylinder (PZ) oder für Buntbart-Nachrüstset. Mit Wechsel.

Inkl. Drückerrosetten-Satz Nr. 494, 1 einstellbarer Fallenbolzen Edelstahl rostfrei, 1 Adapterstück für Gewindestange M10.

- Dorn 60 mm
- Tour 1-tourig
- Nuss 8 mm
- Entfernung 72 mm

Bestell-Nr.	Kastenbreite [mm]	Schließung	Materialdicke [mm]	Gewicht [g]	€/St. ab 1
10405	40	PZW	3,0	1995	119,50

Anwendung:

Dieser Schlosskasten mit verriegelbarer Falle nach unten eignet sich für Türen und Tore, bei denen mittels Gehflügel und Flügeltor bzw. Schiebetor eine große Durchfahrtsbreite notwendig ist. Bei Verwendung dieses Schlosses kann auf den störenden Mittelposten verzichtet werden. Die vertikale Bewegung erfolgt über den Türdrücker oder über die Wechselfunktion.

Hinweis:

Vierkant-Rohrprofil, Gewindestange M10 und Auflaufschuh gehören nicht zum Lieferumfang.

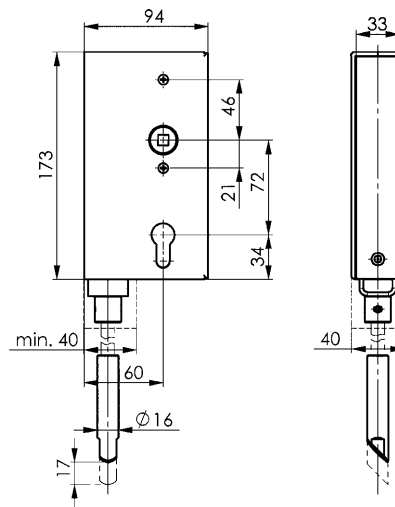

Zubehör und Empfehlungen



Nr. 465,
Seite 56



Nr. 140UMV

Schlosskasten für vertikale Mehrfachverriegelung, blank

mit verzinktem Schloss Nr. 142UMV, mit Edelstahlstulpe. Verriegelung nach unten und oben möglich. Falle und Riegel aus Messing. Rechts und links verwendbar durch umdrehbaren Fallenkopf. Vorgefertigt für Profilzylinder (PZ) oder für Buntbart-Nachrüstsatz. Mit Wechsel.

Inkl. Drückerrosetten-Satz Nr. 494, 2 stufenlos einstellbare Riegelbolzen, 2 Adapterstücke für Gewindestange M10.

- Dorn 60 mm
- Tour 2-tourig
- Nuss 8 mm
- Entfernung 72 mm

Bestell-Nr.	Kastenbreite [mm]	Schließung	Materialdicke [mm]	Gewicht [g]	€/St. ab 1
13540	40	PZW	3,0	2290	145,00

Anwendung:

Für zusätzliche und zuverlässige Absicherung einer Haus-Nebeneingangstüre ist der AMF-Schlosskasten mit Mehrfachverriegelung geradezu prädestiniert. Die vertikale Verriegelung erfolgt über den Profilzylinder.

Hinweis:

Vierkant-Rohrprofil und Gewindestange M10 gehören nicht zum Lieferumfang. Bauseitig beige stellte Gewindestangen sollen die max. Länge von jeweils 1200 mm nicht überschreiten.

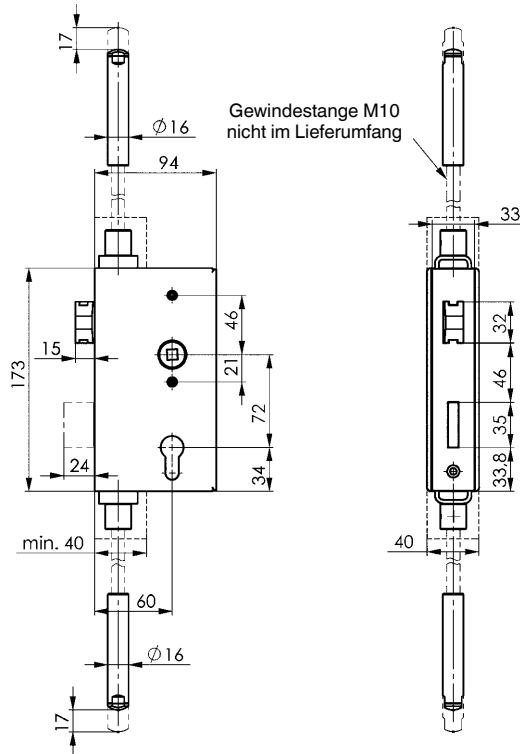

Zubehör und Empfehlungen



Nr. 475, Seite 56

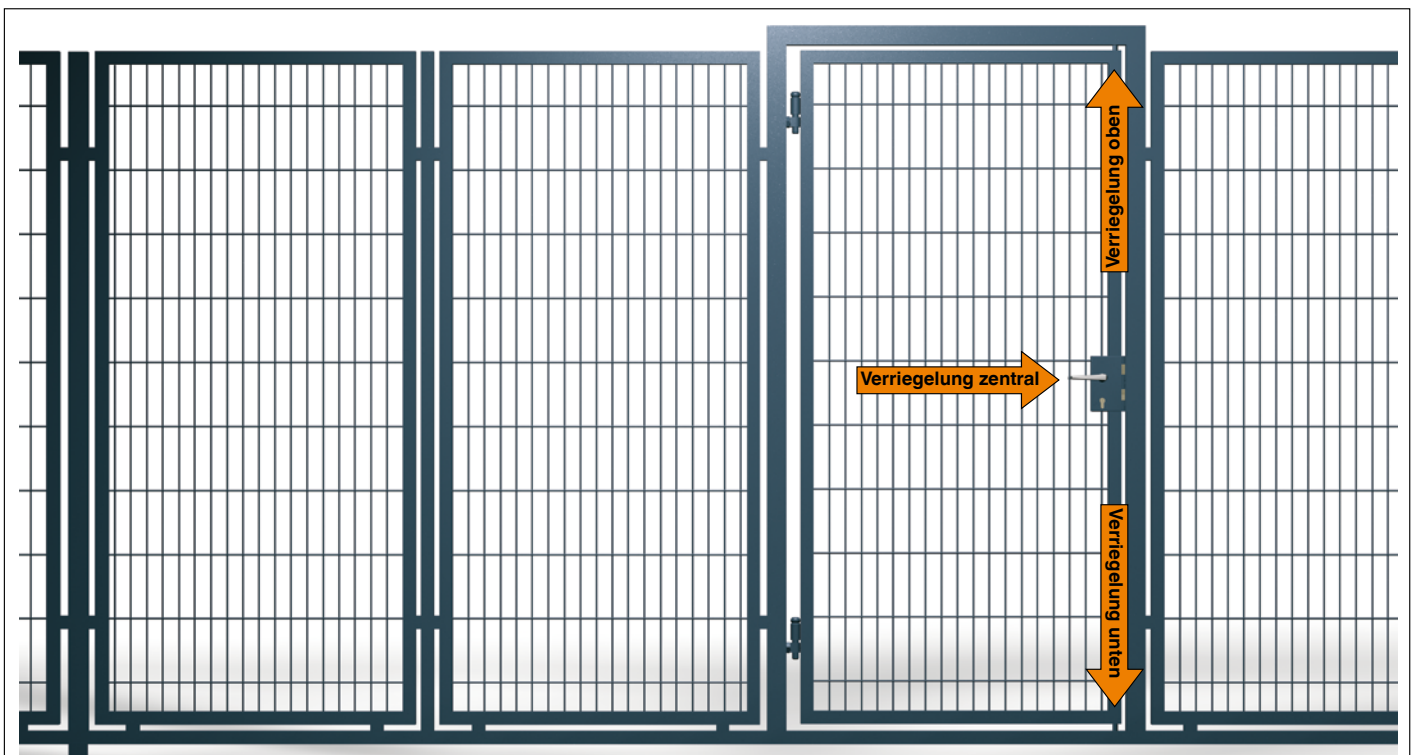

Unverbindliche Preisempfehlung ohne MwSt. - Technische Änderungen vorbehalten.

Nr. 140UMH

Schlosskasten für horizontale Mehrfachverriegelung, blank

mit verzinktem Schloss Nr. 142UMV, mit Edelstahlstulpe. Horizontale Verriegelung in frei wählbarer Distanz vom Schloss möglich. Falle und Riegel aus Messing. Rechts und links verwendbar durch umdrehbaren Fallenkopf. Vorgefertigt für Profilzylinder (PZ) oder für Buntbart-Nachrüstsatz. Mit Wechsel. Inkl. Drückerrosetten-Satz Nr. 494, 2 Winkelgetrieben inkl. Riegelbolzen, 2 Adapterstücke für Gewindestange M10.

- Dorn 60 mm
- Tour 2-tourig
- Nuss 8 mm
- Entfernung 72 mm

NEU!



Bestell-Nr.	Kastenbreite [mm]	Schließung	Materialdicke [mm]	Gewicht [g]	€/St. ab 1
557055	40	PZW	3	2800	285,00

Anwendung:

Für zusätzliche und zuverlässige Absicherung einer Haus-Nebeneingangstüre, bzw. eines Zauns ohne umlaufenden Rahmen ist der AMF-Schlosskasten mit Mehrfachverriegelung geradezu prädestiniert. Die horizontale Verriegelung erfolgt über den Profilzylinder.

Hinweis:

Vierkant-Rohrprofil und Gewindestange M10 gehören nicht zum Lieferumfang. Bauseitig beigestellte Gewindestangen sollen die max. Länge von jeweils 1200 mm nicht überschreiten. Das Schloss und die Winkelgetriebe sind einsetzbar für Rohrprofile von 40x40 bis 40x80 mm.

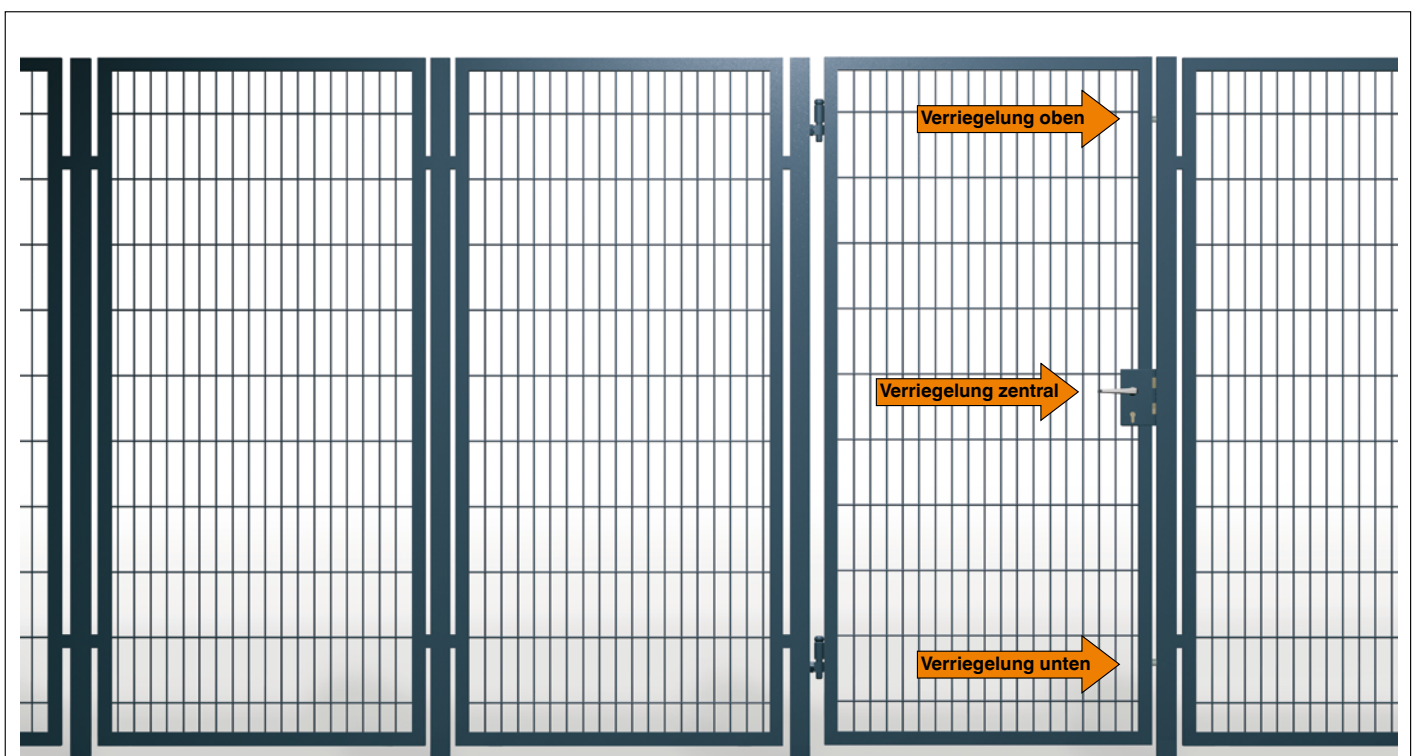
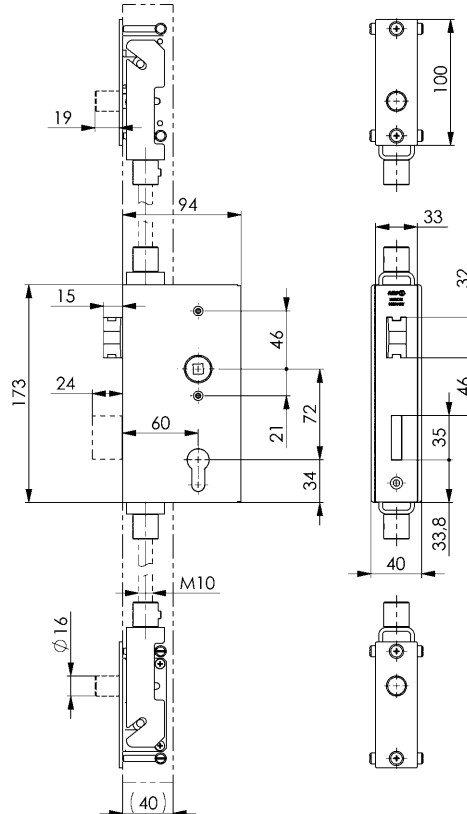

Unverbindliche Preisempfehlung ohne MwSt. - Technische Änderungen vorbehalten.

SCHÜTZEN SIE SICH!
EINBRUCHSCHUTZ VON AMF



AUF DER SICHEREN SEITE - SCHLOSSKASTEN MIT MEHRFACHVERRIEGELUNG

- > Mehrpunktverriegelung an drei Stellen
- > Riegelausschluss vertikal oben & unten je 17 mm, horizontal 24 mm
- > Robuste Qualität von AMF
- > Alle Teile - auch die Federn - sind korrosionsschutz und garantieren dadurch eine lange Lebensdauer, Edelstahlstulp
- > DIN links / rechts verwendbar durch umdrehbaren Fallenkopf
- > Falle und Riegel aus Messing
- > Umfangreiches Zubehör, Drücker, Rosetten, Profil-Zylinder, etc...



UNSER PRAXISBEISPIEL

WIR BERATEN SIE GERNE!

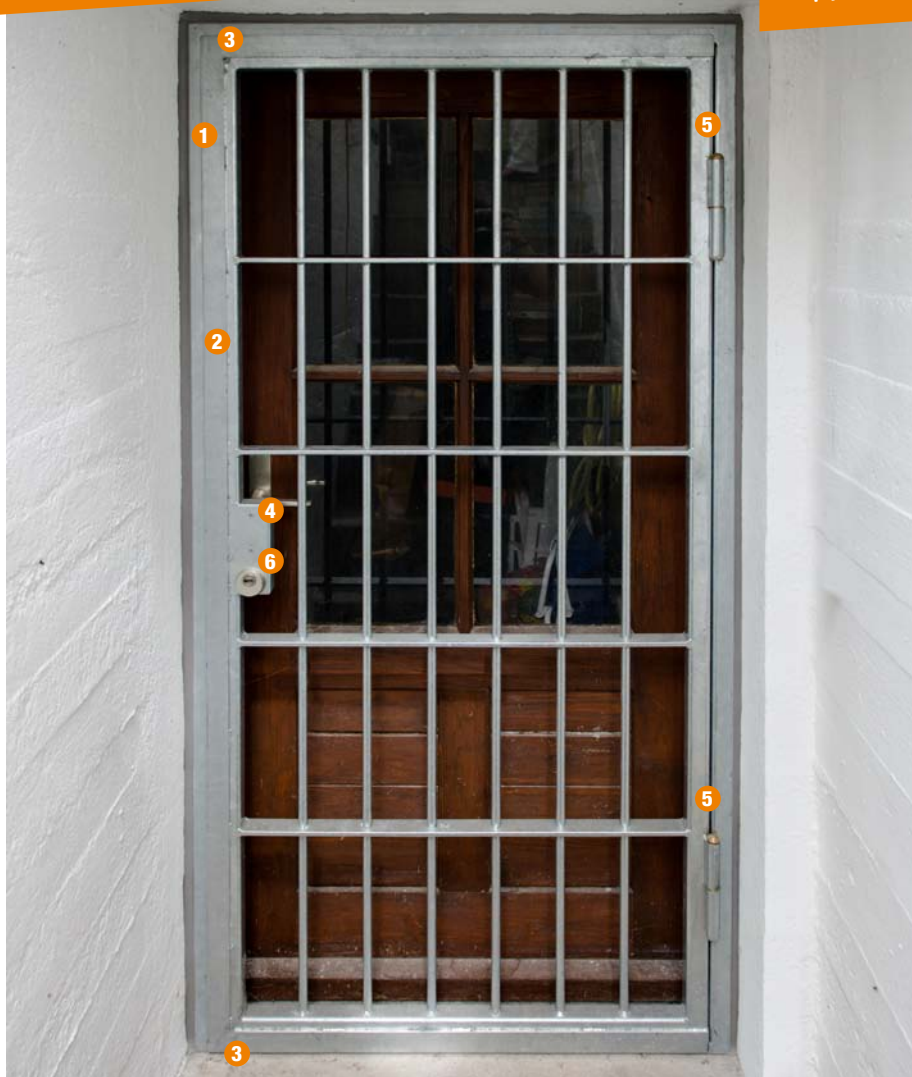

Eine montierte Sicherheits-Gittertüre mit durchgehenden Gitterstäben Ø18 mm.
Geplant und gebaut von **Prell & Fink GmbH in Stockdorf**, Tel. 089/899688-0.



1 Der Rahmen der Gittertüre ist mit zehn Befestigungsbohrungen am Fundament befestigt.



2 Umlaufende Anschlagleiste am Türflügel oder Türrahmen, um das Ansetzen einer Brechstange zu erschweren.



3 Verriegelung nach oben und unten mittels Schlosskasten Nr. 140UMV.



4 Verriegelung seitlich durch Riegel und Falle aus Messing mittels Schlosskasten Nr. 140UMV.

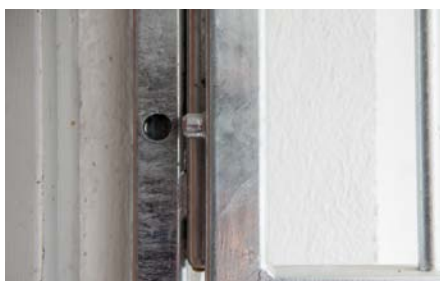

5 Torbänder mit innenliegender Aushebesicherung auf selber Höhe.



6 Konische Sicherheitsrosette Nr. 446 mit Kernziehschutz. Schutz des Zylinders vor Abdrehen und Durchbohren.

Technische Änderungen vorbehalten.



ANTI-PANIKSCHLÖSSER

Die angebotenen Anti-Panikschlösser sind grundsätzlich, gemäß den gesetzlichen Bestimmungen über Fluchtwege und Notausgänge, für auswärts öffnende Türen (Bandseite entgegen Gefahrenseite) vorgesehen.

Auf Anfrage sind einwärts öffnende Schlösser für die Durchgangsfunktion D (Bandseite = Gefahrenseite) lieferbar.

Nr. 140P

Schlosskasten, blank

mit verzinktem Anti-Panikschloss Nr. 142P-** mit Edelstahlstulpe, geschliffen. Falle nicht umdrehbar. Einteilige Nuss. Vorgerichtet für Profizylinder (PZ). Mit Wechsel.
Inkl. Drückerrosetten-Satz Nr. 494.

- Dorn 60 mm
- Tour 2-tourig
- Nuss 9 mm
- Entfernung 72 mm
- Funktion E



14431



CAD

Zubehör und Empfehlungen



Nr. 491N,
Seite 34

Bestell-Nr.	Kastenbreite A [mm]	Schließung	Tür-richtung	B [mm]	C [mm]	E [mm]	F [mm]	G [mm]	Material-dicke [mm]	Gewicht [g]	€/St. ab 1
14415	30	PZW	DIN L	94,0	172	24	33,5	8,5	2,5	1550	188,50
14423	30	PZW	DIN R	94,0	172	24	33,5	8,5	2,5	1550	188,50
14431	40	PZW	DIN L	94,5	173	33	34,0	14,0	3,0	1800	188,50
14449	40	PZW	DIN R	94,5	173	33	34,0	14,0	3,0	1800	188,50

R = rechts, L = links
Schlosskasten, leer, siehe Nr. 140K!

Anwendung:

Schloss mit Wechselfunktion E und einteiliger Nuss. Bei diesem Anti-Panikschloss wird durch einen feststehenden Knopf auf der Außenseite der Tür ein unberechtigter Zutritt verhindert. Nur mit dem Schlüssel kann von außen über die Wechselfunktion die Tür geöffnet werden. Von innen ist die Anti-Panikfunktion bei geschlossener Tür grundsätzlich möglich.

Hinweis:

Getrennte Lieferung von Schloss und Beschlag als Komponenten nach DIN EN 179! Bei einem Notausgangverschluss handelt es sich um ein bauaufsichtlich relevantes Produkt mit Nennung in der Bauregelliste 2003/2 und im EU-Konformitätszertifikat (CE-Zeichen).
Klassifizierung nach DIN EN 179: 37601352AB/D

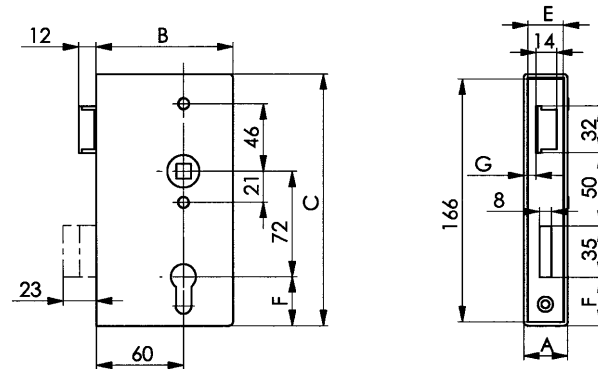

Nr. 142P

Anti-Panikschloss, verzinkt

mit Edelstahlstulpe, geschliffen. Falle nicht umdrehbar. Einteilige Nuss. Vorgerichtet für Profizylinder (PZ). Mit Wechsel.

- Dorn 60 mm
- Tour 2-tourig
- Nuss 9 mm
- Entfernung 72 mm
- Funktion E



Bestell-Nr.	für Kastenbreite [mm]	Schließung	Tür-richtung	E [mm]	Gewicht [g]	€/St. ab 1
14480	30	PZW	DIN L	24	770	177,50
14498	30	PZW	DIN R	24	770	177,50
14506	40	PZW	DIN L	33	800	177,50
14514	40	PZW	DIN R	33	800	177,50

R = rechts, L = links
Schlosskasten, leer, siehe Nr. 140K!

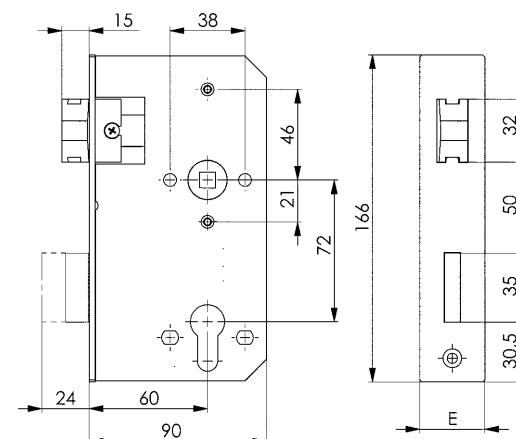

Nr. 140PGN

Schlosskasten, blank

mit verzinktem Anti-Panikschloss Nr. 142PGN-** mit Edelstahlstulpe, geschliffen. Falle nicht umdrehbar. Zweiteilige Nuss. Vorgerichtet für Profilylinder (PZ). Ohne Wechsel. Inkl. Drückerrosetten-Satz Nr. 494.

- Dorn 60 mm
- Tour 2-tourig
- Nuss 9 mm
- Entfernung 72 mm
- Funktion D



13375



CAD

Zubehör und Empfehlungen



Nr. 492N,
Seite 34

Bestell-Nr.	Kastenbreite A [mm]	Schließung	Tür-richtung	B [mm]	C [mm]	E [mm]	F [mm]	G [mm]	Material-dicke [mm]	Gewicht [g]	€/St. ab 1
13334	30	PZ	DIN L	94,0	172	24	33,5	8,5	2,5	1550	233,50
13359	30	PZ	DIN R	94,0	172	24	33,5	8,5	2,5	1550	233,50
13375	40	PZ	DIN L	94,5	173	33	34,0	14,0	3,0	1800	233,50
13391	40	PZ	DIN R	94,5	173	33	34,0	14,0	3,0	1800	233,50

R = rechts, L = links
Schlosskasten, leer, siehe Nr. 140K!

Anwendung:

Schloss mit Durchgangsfunktion D und geteilter Nuss. Dieses Anti-Panikschloss ermöglicht im unverriegelten Zustand eine zeitweise Zutrittsmöglichkeit von innen und außen. Achtung: Nach der Verriegelung ist von außen kein Zutritt mehr möglich! Nach der Betätigung von innen ist die Tür jedoch auch von außen zu öffnen (nicht selbstverriegelnd). Rettungsmaßnahmen werden nicht behindert. Von innen ist die Anti-Panikfunktion bei geschlossener Tür grundsätzlich möglich.

Hinweis:

Getrennte Lieferung von Schloss und Beschlag als Komponenten nach DIN EN 179! Bei einem Notausgangverschluss handelt es sich um ein bauaufsichtlich relevantes Produkt mit Nennung in der Bauregelliste 2003/2 und im EU-Konformitätszertifikat (CE-Zeichen). Klassifizierung nach DIN EN 179: 37601352AB/D

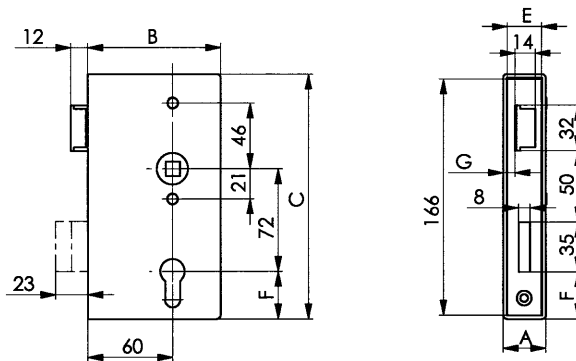

Nr. 142PGN

Anti-Panikschloss, verzinkt

mit Edelstahlstulpe, geschliffen. Falle nicht umdrehbar. Zweiteilige Nuss. Vorgerichtet für Profilylinder (PZ). Ohne Wechsel.

- Dorn 60 mm
- Tour 2-tourig
- Nuss 9 mm
- Entfernung 72 mm
- Funktion D



Bestell-Nr.	für Kastenbreite [mm]	Schließung	Tür-richtung	E [mm]	Gewicht [g]	€/St. ab 1
13417	30	PZ	DIN L	24	770	213,00
13433	30	PZ	DIN R	24	770	213,00
13458	40	PZ	DIN L	33	800	213,00
13474	40	PZ	DIN R	33	800	213,00

R = rechts, L = links
Schlosskasten, leer, siehe Nr. 140K!

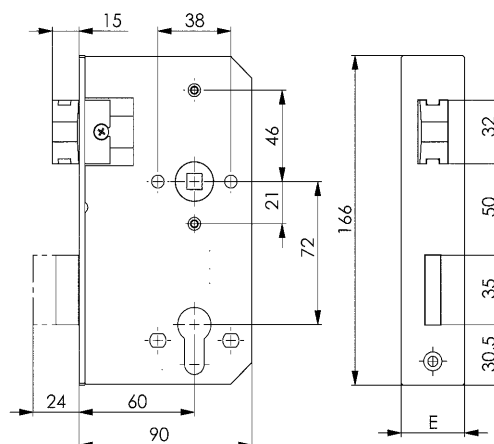

Nr. 491N

Wechsel-Garnitur für Anti-Panikschloss

passend für Schlosskasten Nr. 140P.

Nicht rostender Stahl, mit 9 mm Vierkantstift, ohne Zylinder-Rosette.



Bestell-Nr.	Garnitur	Lochteil	Gewicht	€/St.
			[g]	ab 1
553120	●	-	530	131,00

Hinweis:

Notausgangverschlüsse nach DIN EN 179 müssen als Kombination Schloss und Beschlag geprüft und zertifiziert sein. Die Verwendung muss in dieser Einheit erfolgen. Ausschreibung und Lieferung können jedoch getrennt erfolgen.

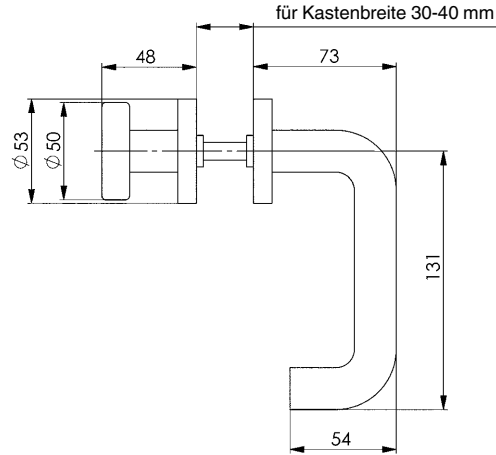

Nr. 492N

Drücker-Garnitur für Anti-Panikschloss

passend für Schlosskasten Nr. 140PGN.

Nicht rostender Stahl, mit 9 mm geteiltem Vierkantstift, ohne Zylinder-Rosette.



Bestell-Nr.	Garnitur	Lochteil	Gewicht	€/St.
			[g]	ab 1
553121	●	-	520	131,00

Hinweis:

Notausgangverschlüsse nach DIN EN 179 müssen als Kombination Schloss und Beschlag geprüft und zertifiziert sein. Die Verwendung muss in dieser Einheit erfolgen. Ausschreibung und Lieferung können jedoch getrennt erfolgen.

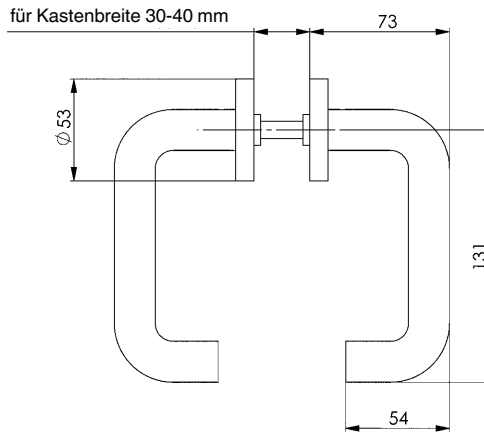

Nr. 448

Zylinder-Rosette

passend zu Wechsel-Garnitur 491N und Drücker-Garnitur 492N, nicht rostender Stahl.



Bestell-Nr.	Abmessung	Gewicht	€/St.
	[mm]		ab 1
555069	Ø53 x 10	26	20,30

Hinweis:

Notausgangverschlüsse nach DIN EN 179 müssen als Kombination Schloss und Beschlag geprüft und zertifiziert sein.

Die zertifizierte Zylinder-Rosette steht am Schlosskasten 2 mm über.

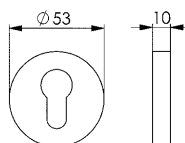

Nr. 140PS

Selbstverriegelnder Schlosskasten

mit verzinktem Schloss Nr. 142PS-**, mit Edelstahlstulpe, geschliffen. Falle nicht umdrehbar. Vorgerichtet für Profilzylinder (PZ). Mit Wechsel.
 Inkl. Drückerrosetten-Satz Nr. 494.
 - Dorn 60 mm
 - Nuss 8 mm
 - Entfernung 72 mm

Bestell-Nr.	Kastenbreite A [mm]	Schließung	Türrichtung	C	E	F	G	H	Materialdicke [mm]	Gewicht [g]	€/St.
				[mm]	[mm]	[mm]	[mm]	[mm]			ab 1
555070	30	PZW	DIN L	172	24	33,5	9,6	32,5	2,5	1530	188,50
555071	30	PZW	DIN R	172	24	33,5	9,6	32,5	2,5	1530	188,50
555073	40	PZW	DIN L	173	33	34,0	14,9	33,25	3,0	1800	188,50
555077	40	PZW	DIN R	173	33	34,0	14,9	33,25	3,0	1800	188,50

Anwendung:

Mechanisch selbstverriegelndes Schloss mit einteiliger Nuss. Der automatische Selbstverriegelungsmechanismus sorgt für sicheren Verschluss durch den Riegel, sobald die Tür zufällt. Bei diesem Schloss wird durch einen feststehenden Knopf auf der Außenseite der Tür ein unberechtigter Zutritt verhindert. Nur mit Schlüssel kann von außen über die Wechselfunktion die Tür geöffnet werden. Von innen ist die Tür auch in verriegeltem Zustand grundsätzlich über den Türdrücker zu öffnen.



555070

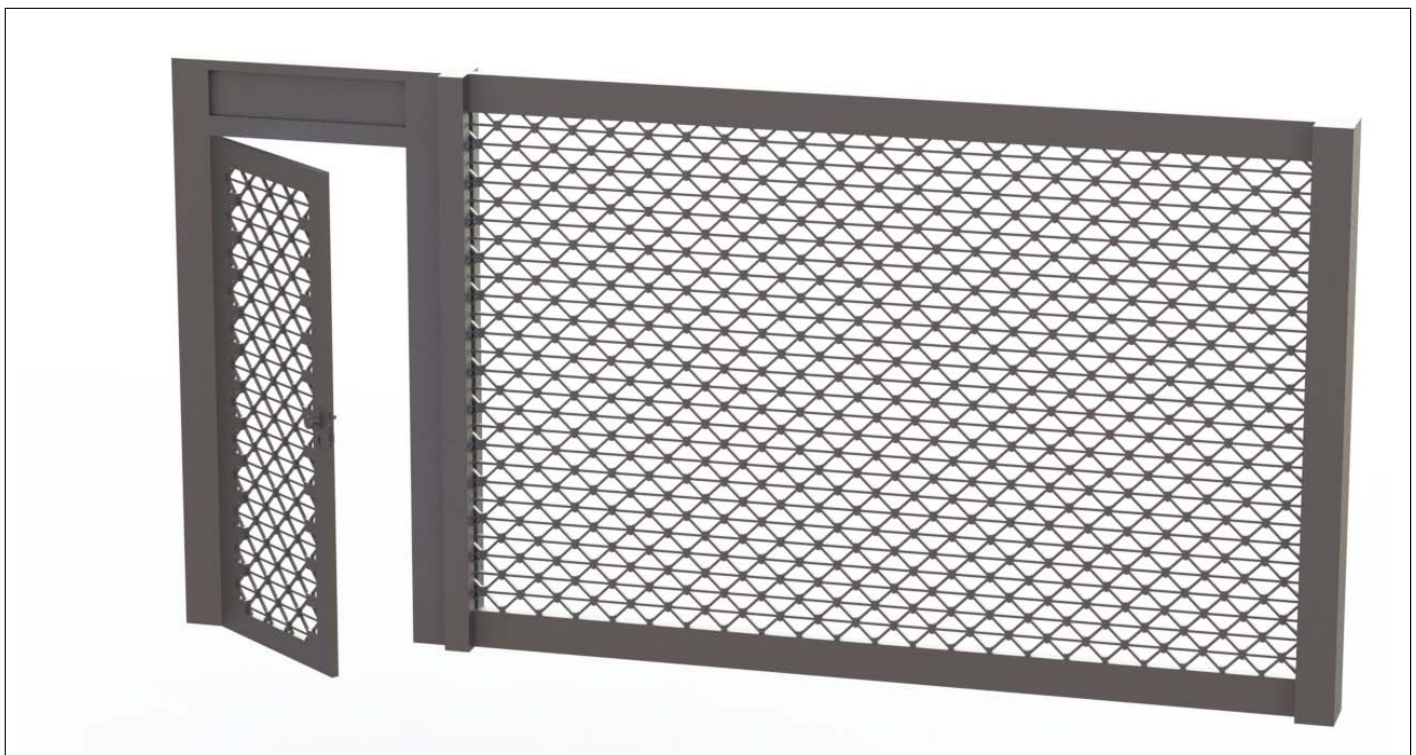
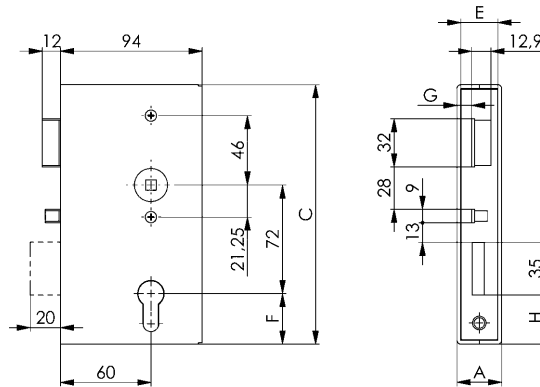

Nr. 142PS

Selbstverriegelndes Schloss, verzinkt

mit Edelstahlstulpe, geschliffen. Falle nicht umdrehbar.
Vorge richtet für Profilzylinder (PZ). Mit Wechsel.

- Dorn 60 mm
- Nuss 8 mm
- Entfernung 72 mm



Bestell-Nr.	für Kastenbreite	Schließung	Türri chtung	E	Gewicht	€/St.
	[mm]					ab 1
555078	30	PZW	DIN L	24	770	172,50
555079	30	PZW	DIN R	24	770	172,50
555080	40	PZW	DIN L	33	810	172,50
555081	40	PZW	DIN R	33	810	172,50

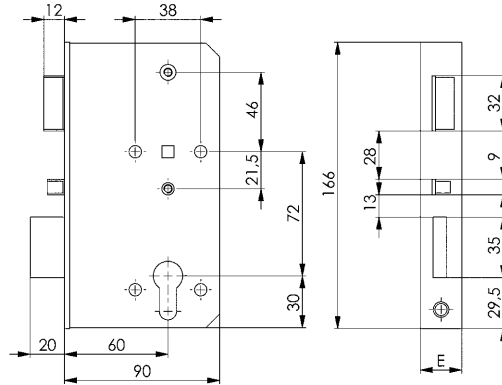

Nr. 147NIPS

Schließblech, V2A

nicht rostender Stahl.

Zubehör: 2 Senkschrauben M4x8 mm, Edelstahl rostfrei.



Bestell-Nr.	für Kastenbreite	A	Materialdicke	Gewicht	€/St.
	[mm]				[mm]
555043	30	24	3	55	22,90
555044	40	36	3	100	22,90

Anwendung:

Passend für Gegen- und Schließkästen:

Bestell-Nr. 555043: 144ET, 146ET, 147, 147B Kastenbreite 30 mm

Bestell-Nr. 555044: 144ET, 146ET, 147, 147A, 147B Kastenbreite 40 mm

Passend für Schlosskästen:

Bestell-Nr. 555043: 140PS Kastenbreite 30 mm

Bestell-Nr. 555044: 140PS Kastenbreite 40 mm

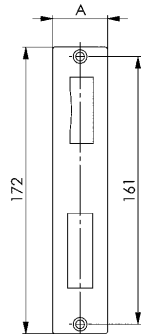



Nr. 140RD

Schlosskasten mit Rollfallen-Riegelschloss für Dreikant- und Profilzylinder, blank

mit verzinktem Rollfallen-Riegelschloss für Dreikant- und Profilzylinder Nr. 142RD, mit Edelstahlstulpe. Rechts und links verwendbar. Vorgerichtet für Dreikant- und Profilzylinder (PZ). Ohne Wechsel.

Inkl. Drückerrosetten-Satz Nr. 494.

- Dorn 30 und 60 mm
- Tour 1-tourig
- Entfernung 72 mm

NEU!



Bestell-Nr.	Kastenbreite A [mm]	Schließung	B [mm]	C [mm]	E [mm]	F [mm]	H [mm]	Gewicht [g]	€/St. ab 1
557063	30	PZ	94	172	24	33,5	33,5	1470	94,50
557066	40	PZ	94	173	33	34,5	34,0	2550	94,50

Anwendung:

Die praktische Lösung für Anlagen, zu denen zwei Personen(gruppen) unabhängig voneinander Zutritt haben sollen: zum Beispiel Feuerwehzufahrten oder Müllbehältereinzäunungen. Der Schlosskasten mit zwei Zylindern erlaubt Feuerwehr bzw. Entsorgern den Zugang per Dreikant-Steckschlüssel - und kann zugleich in die normale Schließanlage eingebunden werden. Nachdem der Riegel zurückgeschlossen ist, kann das Tor durch die Rollfalle einfach aufgedrückt werden (feststehende Beschläge empfehlenswert).

Hinweis:

Die Zylinder können unabhängig voneinander betätigt werden und den Riegel öffnen bzw. schließen. Einbau von Dreikant- und Profilzylinder ohne Verkleben des Schlosses unabhängig von der Schließbartstellung bei Abzug des Dreikant-Steckschlüssels möglich.

Folgende Anordnung von Dreikant- und Profilzylinder ist dabei unbedingt zu beachten:

- Dorn 30 mm: Profilzylinder
- Dorn 60 mm: Dreikantzylinder

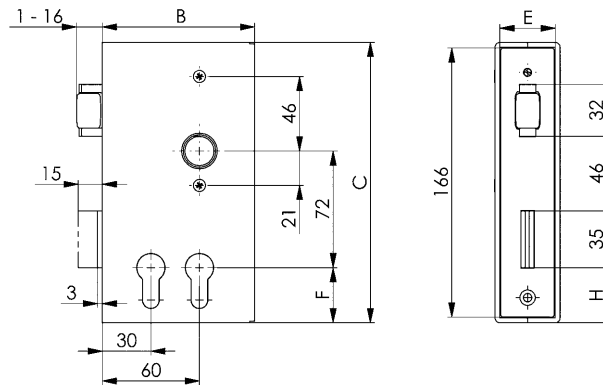

Nr. 142RD

Rollfallen-Riegelschloss für Dreikant- und Profilzylinder, verzinkt

mit verzinktem Rollfallen-Riegelschloss für Dreikant- und Profilzylinder Nr. 142RD, mit Edelstahlstulpe. Rechts und links verwendbar. Vorgerichtet für Dreikant- und Profilzylinder (PZ). Ohne Wechsel.

Inkl. Drückerrosetten-Satz Nr. 494.

- Dorn 30 und 60 mm
- Tour 1-tourig
- Entfernung 72 mm

NEU!



Bestell-Nr.	für Kastenbreite [mm]	Schließung	E [mm]	Gewicht [g]	€/St. ab 1
557070	30	PZ	24	728	68,50
557072	40	PZ	33	763	68,50

Hinweis:

Die Zylinder können unabhängig voneinander betätigt werden und den Riegel öffnen bzw. schließen. Einbau von Dreikant- und Profilzylinder ohne Verkleben des Schlosses unabhängig von der Schließbartstellung bei Abzug des Dreikant-Steckschlüssels möglich.

Folgende Anordnung von Dreikant- und Profilzylinder ist dabei unbedingt zu beachten:

- Dorn 30 mm: Profilzylinder
- Dorn 60 mm: Dreikantzylinder

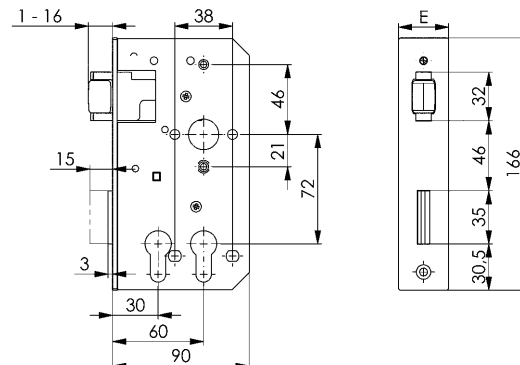

Nr. 140DK

Schlosskasten für zwei Profilzylinder, leer

Zubehör: Drückerrosetten-Satz Nr. 494.

Bestell-Nr.	Kastenbreite A [mm]	C [mm]	F [mm]	Gewicht [g]	€/St. ab 1
11197	30	172	33,5	780	36,00
14662	40	173	34,0	1000	36,00

CAD



Nr. 140R

Schlosskasten mit Rollfallen-Riegelschloss, blank

mit verzinktem Rollfallen-Riegelschloss Nr. 142R**, mit Edelstahlstulpe. Rechts und links verwendbar. Vorgerichtet für Profilzylinder (PZ) oder für Buntbart-Nachrüstsatz. Mit Wechsel. Inkl. Drückerrosetten-Satz Nr. 494.

- Dorn 60 mm
- Tour 2-tourig
- Entfernung 72 mm



Bestell-Nr.	Kastenbreite A [mm]	Schließung	B [mm]	C [mm]	E [mm]	Gewicht [g]	€/St. ab 1
12864	30	PZW	94,0	172	24	1550	76,00
12880	40	PZW	94,5	173	33	1820	76,00

Schlosskasten leer, siehe Nr. 140K!

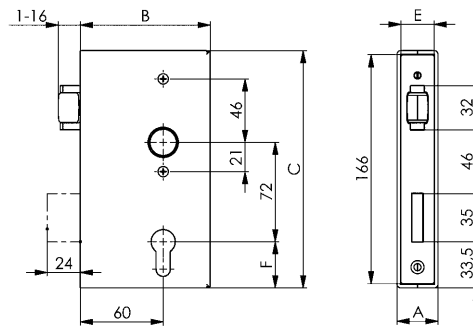

Einstellung des Fallenvorstandes
Verstellbereich: 1-16 mm

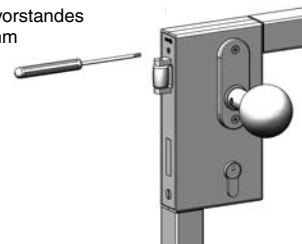

Zubehör und Empfehlungen



Nr. 486Z,
Seite 61



Nr. 55,
Seite 67

Nr. 142R

Rollfallen-Riegelschloss, verzinkt

rechts und links verwendbar. Mit Edelstahlstulpe, vorgerichtet für Profilzylinder (PZ) oder für Buntbart-Nachrüstsatz. Mit Wechsel.

- Dorn 60 mm
- Tour 2-tourig
- Entfernung 72 mm



Bestell-Nr.	für Kastenbreite [mm]	Schließung	E [mm]	Gewicht [g]	€/St. ab 1
12906	30	PZW	24	750	62,00
12922	40	PZW	33	810	62,00

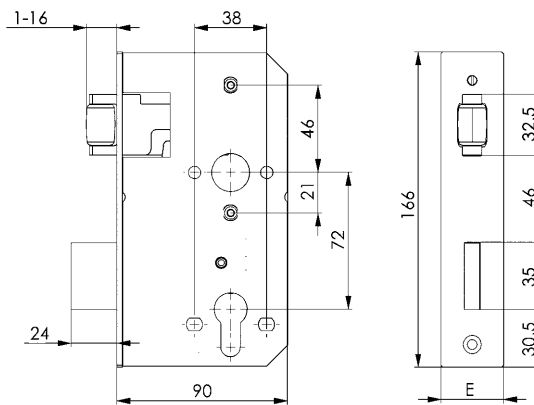

Nr. 147RNI

Schließblech, V2A

nicht rostender Stahl.

Zubehör: 2 Senkschrauben M4x8 mm, Edelstahl rostfrei.

NEU!



Bestell-Nr.	für Kastenbreite [mm]	A [mm]	C [mm]	Materialdicke [mm]	Gewicht [g]	€/St. ab 1
557053	30	24	171	3,0	90	18,90
557054	40	33	172	3,0	100	18,90

Anwendung:

Passend für Gegen- und Schließkästen:

Bestell-Nr. 557053: 144ET, 146ET, 147, 147B Kastenbreite 30 mm

Bestell-Nr. 557054: 144ET, 146ET, 147, 147A, 147B Kastenbreite 40 mm

Passend für Schlosskästen:

Bestell-Nr. 557053: 140R, 140RD Kastenbreite 30 mm

Bestell-Nr. 557054: 140R, 140RD Kastenbreite 40 mm

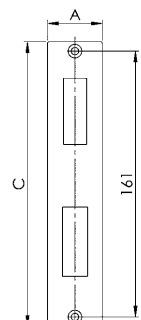

Nr. 140S

Schiebetor-Schlosskasten, blank

mit verzinktem Schloss Nr. 142S-**. Nuss und Hakenfalle aus rostfreiem Stahlguss. Wahlweise vorgerichtet für Profilylinder (PZ), Schweizer Rundzylinder (RZ) oder für Buntbart-Nachrüstsatz. Mit Wechsel.

Inkl. Drückerrosetten-Satz Nr. 494, sowie 1 Sicherungsstift.

- Dorn 60 mm
- Tour 1-tourig
- Nuss 8 mm
- Entfernung PZ 72 mm
- Entfernung RZ 74 mm



Zubehör und Empfehlungen



Nr. 147S,
Seite 42



Nr. 418,
Seite 56



Nr. 140SNIG,
Seite 18

Bestell-Nr.	Kastenbreite A	Schließung	B	C	D	E	F	Materialdicke	Gewicht	€/St.
	[mm]									[g]
13987	30	PZW	94	172	72	24	33,5	2,5	1550	92,00
13839	30	RZW	94	172	74	24	31,5	2,5	1550	114,00
13995	40	PZW	94	173	72	33	34,0	3,0	1820	93,50
13821	40	RZW	94	173	74	33	32,0	3,0	1820	115,50
14274	50	PZW	94	173	72	43	34,0	3,0	1960	120,50
13961	50	RZW	94	173	74	43	32,0	3,0	1960	141,50
16832	60	PZW	94	173	72	53	34,0	3,0	2010	149,00

Hinweis:

Das Schloss wird mit einem stabilen Sicherungsstift im Schlosskasten befestigt und dieser mit einer Schraube von der Stulpseite durch den Fallenausschnitt gesichert. Durch zusätzliche Möglichkeit des Riegelverschlusses wird das Tor gegen Ausheben gesichert.

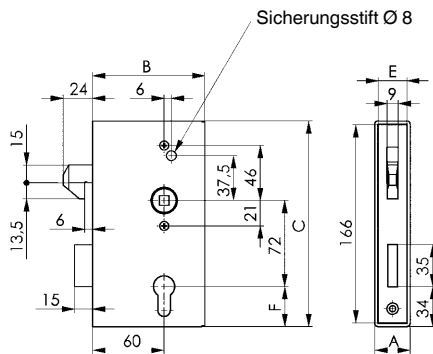

Nr. 142S

Schiebetorschloss, verzinkt

Nuss und Hakenfalle aus rostfreiem Stahlguss. Wahlweise vorgerichtet für Profilylinder (PZ), Schweizer Rundzylinder (RZ) oder für Buntbart-Nachrüstsatz. Mit Wechsel.

Inkl. 1 Sicherungsstift

- Dorn 60 mm
- Tour 1-tourig
- Nuss 8 mm
- Entfernung PZ 72 mm
- Entfernung RZ 74 mm



Bestell-Nr.	für Kastenbreite	Schließung	D	E	Gewicht	€/St.
	[mm]					[mm]
13789	30	PZW	72	24	800	78,00
13797	30	RZW	74	24	800	81,00
13805	40	PZW	72	33	830	76,00
13813	40	RZW	74	33	830	82,50
13847	50	PZW	72	43	870	105,00
13946	50	RZW	74	43	870	106,50
16816	60	PZW	72	53	880	106,50

Hinweis:

Durch zusätzliche Möglichkeit des Riegelverschlusses wird das Tor gegen Ausheben gesichert.

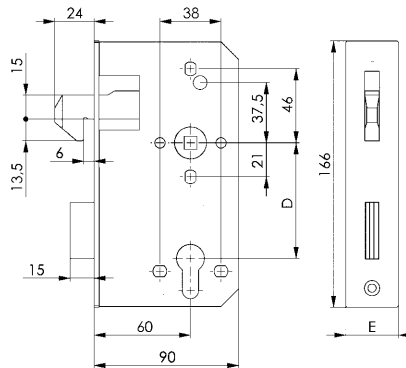

Nr. 140SK

Schiebetor-Schlosskasten, leer

für Schiebetorschloss Nr. 142S.

Zubehör: Drückerrosetten-Satz Nr. 494.



Bestell-Nr.	Kastenbreite A	Schließung	C	D	F	Materialdicke	Gewicht	€/St.
	[mm]							[mm]
14076	30	PZW	172	72	33,5	2,5	780	22,10
14084	30	RZW	172	74	31,5	2,5	780	30,30
14191	40	PZW	172	72	34,0	3,0	820	27,80
14217	40	RZW	172	74	32,0	3,0	1000	33,60
14233	50	PZW	173	72	34,0	3,0	1150	44,20
14258	50	RZW	173	74	32,0	3,0	1155	50,00
16790	60	PZW	173	72	34,0	3,0	1170	73,50

Unverbindliche Preisempfehlung ohne MwSt. - Technische Änderungen vorbehalten.

Nr. 140SD

Schiebetor-Schlosskasten für zwei Profilzylinder, blank

mit verzinktem Schloss Nr. 142SD. Nuss und Hakenfalle aus rostfreiem Stahlguss. Vorgerichtet für Profilzylinder (PZ). Mit Wechsel.

Inkl. Drückerrosetten-Satz Nr. 494, sowie 1 Sicherungsstift.

- Dorn 30 und 60 mm
- Tour 1-tourig
- Nuss 8 mm
- Entfernung 72 mm



Zubehör und Empfehlungen



Nr. 147SNIG-XX-06,
Seite 19



Nr. 418,
Seite 56



Nr. 55,
Seite 67

Bestell-Nr.	Kastenbreite A [mm]	Schließung	B [mm]	C [mm]	D [mm]	E [mm]	F [mm]	Materialdicke [mm]	Gewicht [g]	€/St. ab 1
16212	40	PZW	94,5	173	72	33	34	3,0	1820	111,50

Anwendung:

Die praktische Lösung für Anlagen, zu denen zwei Personen(gruppen) unabhängig voneinander Zutritt haben sollen: zum Beispiel Feuerwehrezufahrten oder Müllbehälterreinzäunungen. Der Schlosskasten mit zwei Profilzylindern erlaubt Feuerwehr bzw. Entsorgern den Zugang per Generalschlüssel - und kann zugleich in die normale Schließanlage eingebunden werden.

Hinweis:

- Einbau von zwei Profilzylindern notwendig, die getrennt voneinander betätigt werden können
- Schließbartstellung bis 45°

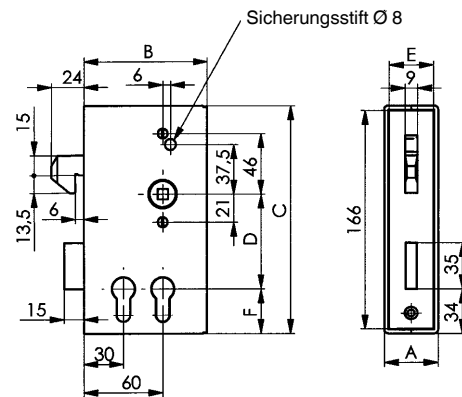

Nr. 142SD

Schiebetor-Schloss für zwei Profilzylinder, verzinkt

Nuss und Hakenfalle aus rostfreiem Stahlguss. Vorgerichtet für Profilzylinder (PZ). Mit Wechsel.

Inkl. 1 Sicherungsstift.

- Dorn 30 und 60 mm
- Tour 1-tourig
- Nuss 8 mm
- Entfernung 72 mm



Bestell-Nr.	für Kastenbreite [mm]	Schließung	E [mm]	Gewicht [g]	€/St. ab 1
16238	40	PZW	33	810	73,50

Hinweis:

- Einbau von zwei Profilzylindern notwendig, die getrennt voneinander betätigt werden können
- Schließbartstellung bis 45°

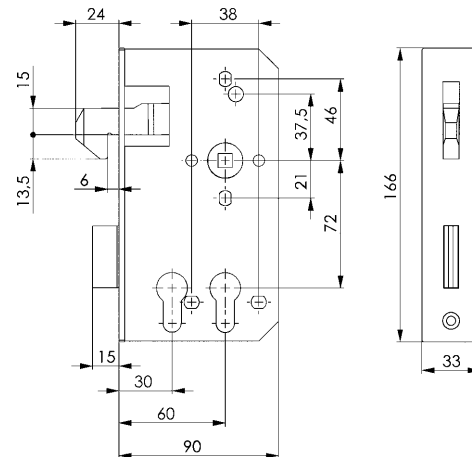

Nr. 140SDK

Schiebetor-Schlosskasten für zwei Profilzylinder, leer

für Schiebetorsschloss Nr. 142SD.

Zubehör: Drückerrosetten-Satz Nr. 494.

Bestell-Nr.	Kastenbreite A [mm]	Schließung	C [mm]	F [mm]	Gewicht [g]	€/St. ab 1
16220	40	PZW	173	34	1000	36,40



Nr. 147SNIG-XX-06

Schiebetor-Schließblech, V2A

nicht rostender Stahl.

Zubehör: 2 Senkschrauben M5x10 mm, Edelstahl rostfrei.



Bestell-Nr.	für Kastenbreite	A	B	Materialdicke	Gewicht	€/St.
	[mm]	[mm]	[mm]	[mm]	[g]	ab 1
553125	30	30	15	3,0	95	19,40
154815	40	40	20	3,0	100	19,40

Anwendung:

Passend für Nr. 140S, 142S, 140SD und 142SD.

Hinweis:

Dieses Schließblech kann vorteilhaft eingesetzt werden, wenn die Zarge zugleich als „Schließkasten“ dient. In der Zarge müssen die Aussparungen für Falle und Riegel nicht präzise ausgearbeitet werden.

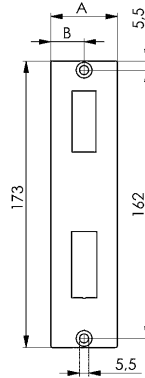

Nr. 147S

Schiebetor-Schließkasten, blank

zum Anschweißen.

Bestell-Nr.	für Kastenbreite	A	Gewicht	€/St.
	[mm]	[mm]	[g]	ab 1
14134	30	31	775	41,90
14142	40	41	830	41,90

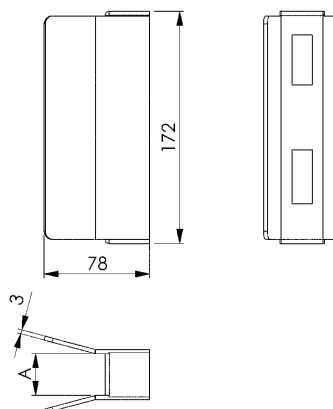

CAD



Nr. 145

Schließkasten, verzinkt

für Bohrbefestigung.
Rechts und links verwendbar.

Bestell-Nr.	für Kastenbreite	A	Gewicht [g]	€/St. ab 1
	[mm]	[mm]		
14829	30	30	500	35,30
14845	40	40	580	33,60

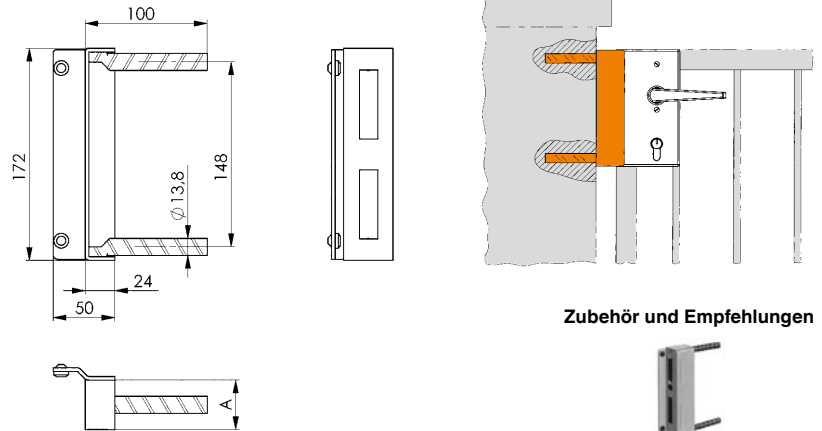

Zubehör und Empfehlungen



Nr. 147, Seite 47

Nr. 145A

Schließkasten, verzinkt

zum Anschrauben.
Rechts und links verwendbar.

Bestell-Nr.	für Kastenbreite	Gewicht [g]	€/St. ab 1
	[mm]		
16329	30	330	14,80
16360	40	350	14,80

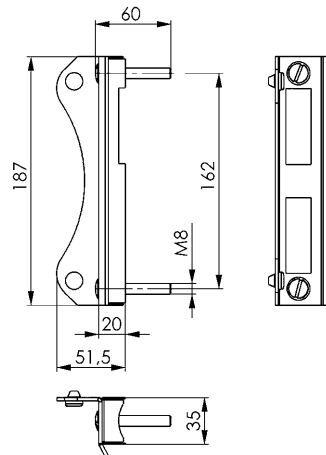

Zubehör und Empfehlungen



Nr. 147A, Seite 47



Nr. 145G, Seite 44

Nr. 145W

Anschlag

zum Anschweißen.
Rechts und links verwendbar.

Bestell-Nr.	für Kastenbreite	A	Gewicht [g]	€/St. ab 1
	[mm]	[mm]		
524397	30	36	200	7,00
524330	40	45	230	7,00

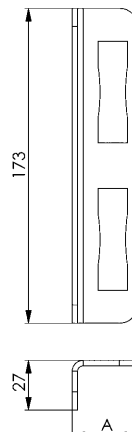

CAD

Unverbindliche Preisempfehlung ohne MwSt. - Technische Änderungen vorbehalten.

Nr. 145G

Schließkasten, blank

zum Anschrauben. Gehäuse aus Leichtmetall, Anschlag aus nicht rostendem Stahl. Rechts und links verwendbar. Für Profile 30 - 60 mm einstellbar.
Inkl. Montagezubehör.

Bestell-Nr.	für Kastenbreite	Gewicht [g]	€/St. ab 1
	[mm]		
12526	30 - 60	650	31,50

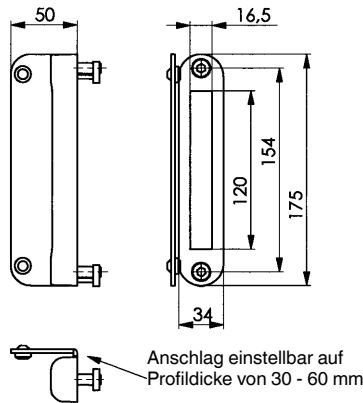
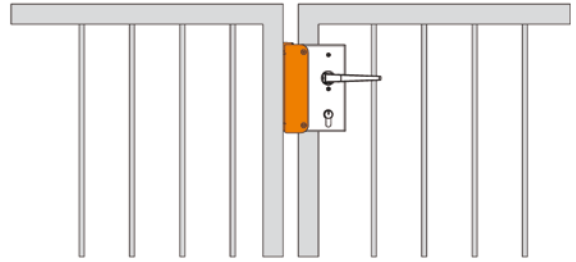

Zubehör und Empfehlungen



Nr. 147A, Seite 47

CAD



Nr. 107G-25

Rundrohrunterlage

aus Aluminium. Passend für Schließkasten 145G.

Bestell-Nr.	für Rohre mit Außendurchmesser	Gewicht [g]	€/St. ab 1
	[mm]		
12542	34 - 60	120	8,40

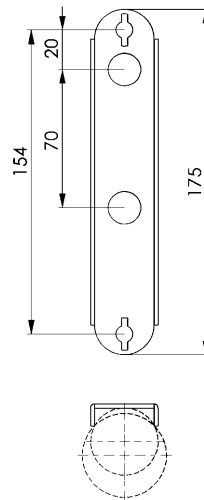

Nr. 146GS

Gegenkasten, blank, schmal

zum Anschweißen für Doppeltore.
Rechts und links verwendbar.

Bestell-Nr.	für Kastenbreite	A	Gewicht	€/St.
	[mm]	[mm]		
17954	30	30	784	23,20
551708	40	40	922	24,40

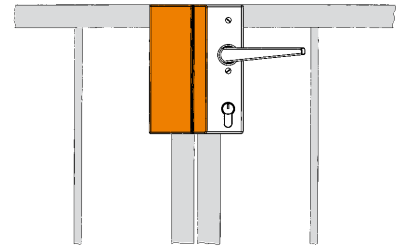
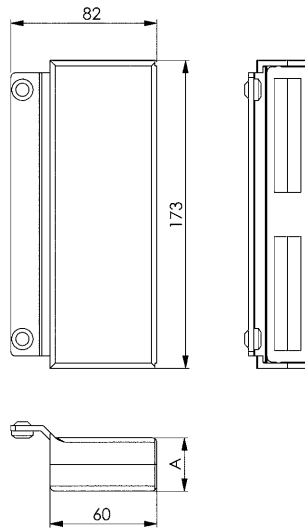

CAD



Nr. 144GS

Gegenkasten, blank

zum Anschweißen für Doppeltore.
Rechts und links verwendbar.

Bestell-Nr.	für Kastenbreite	A	B	C	Gewicht	€/St.
	[mm]	[mm]	[mm]	[mm]		
17921	30	30	116	172	1061	25,80
17939	40	40	119	173	1269	25,80
17947	50	50	119	173	1452	33,80

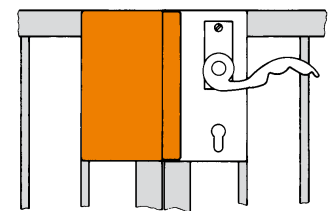
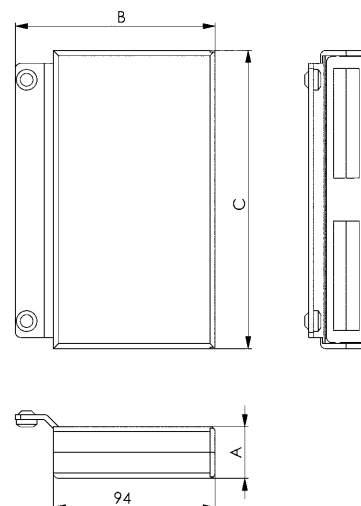

CAD



Nr. 146ET

Gegenkasten, blank, schmal

zum Anschweißen für Doppeltore.
Rechts und links verwendbar. Für elektrischen Türöffner
vorge richtet.
Inkl. verzinktem Schließblech.

Bestell-Nr.	für Kastenbreite	A	B	C	Gewicht	€/St.
	[mm]	[mm]	[mm]	[mm]	[g]	ab 1
14746	30	30	80,5	172	725	47,70
10330	40	40	81,0	173	920	47,70

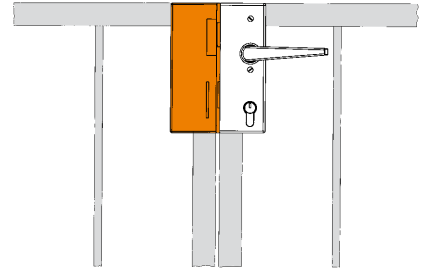
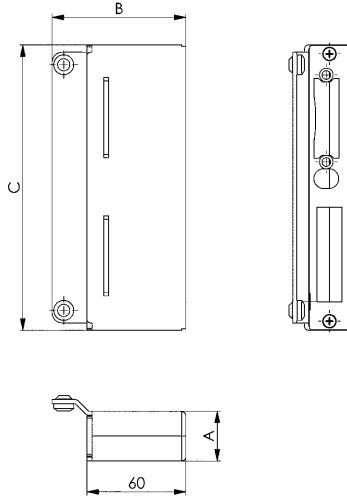

Zubehör und Empfehlungen



Nr. 148,
Seite 48

CAD



Nr. 144ET

Gegenkasten, blank

zum Anschweißen für Doppeltore.
Rechts und links verwendbar. Für elektrischen Türöffner
vorge richtet.
Inkl. verzinktem Schließblech.

Bestell-Nr.	für Kastenbreite	A	C	Gewicht	€/St.
	[mm]	[mm]	[mm]	[g]	ab 1
14704	30	30	172	935	51,00
14738	40	40	173	1275	50,50
14761	50	50	173	1354	93,00
14787	60	60	173	1525	107,50

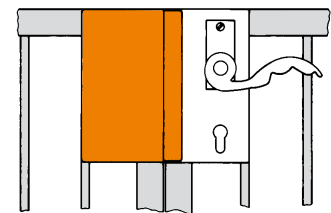
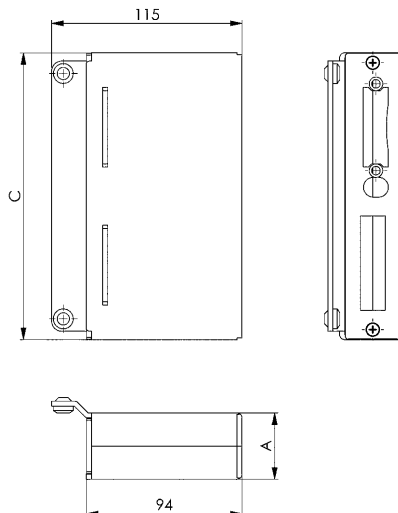

Zubehör und Empfehlungen



Nr. 148,
Seite 48

CAD



Nr. 147

Schließkasten, verzinkt

für Bohrbefestigung.
Rechts und links verwendbar. Für elektrischen Türöffner
vorgefertigt.
Inkl. verzinktem Schließblech.



Bestell-Nr.	für Kastenbreite	A	C	Gewicht [g]	€/St. ab 1
	[mm]	[mm]	[mm]		
18655	30	30	172	900	44,10
14894	40	40	173	1010	42,70
14902	50	50	173	1360	66,00

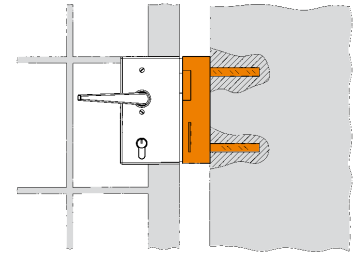
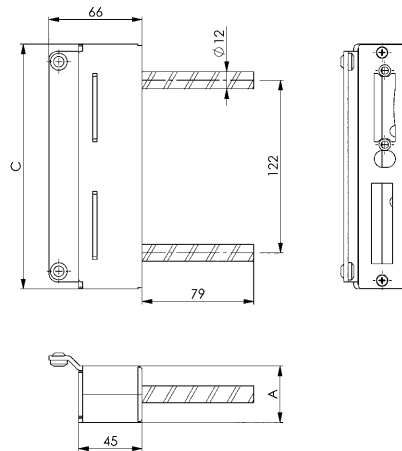

Zubehör und Empfehlungen



Nr. 145, Seite 43



Nr. 148, Seite 48

Nr. 147A

Schließkasten, verzinkt

für Dübelbefestigung.
Rechts und links verwendbar. Für elektrischen Türöffner
vorgefertigt.
Inkl. verzinktem Schließblech.



Bestell-Nr.	für Kastenbreite	Gewicht [g]	€/St. ab 1
	[mm]		
14977	40	910	46,90

Auf Anfrage:

Schließkasten passend für Kastenbreite 30 mm lieferbar.

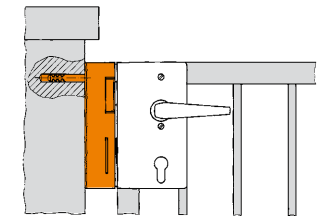
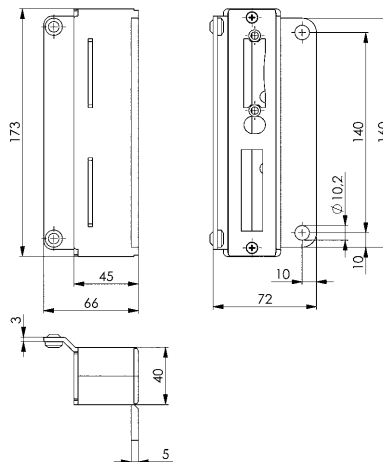

Zubehör und Empfehlungen



Nr. 144ET, Seite 46



Nr. 148, Seite 48

Nr. 147B

Schließkasten, blank

zum Anschweißen.
Rechts und links verwendbar. Für elektrischen Türöffner
vorgefertigt.
Inkl. verzinktem Schließblech.



Bestell-Nr.	für Kastenbreite	A	C	Gewicht [g]	€/St. ab 1
	[mm]	[mm]	[mm]		
18630	30	30	172	800	40,20
14878	40	40	173	865	40,20
14852	50	50	173	965	63,00

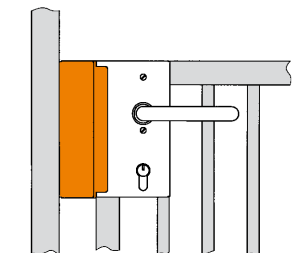
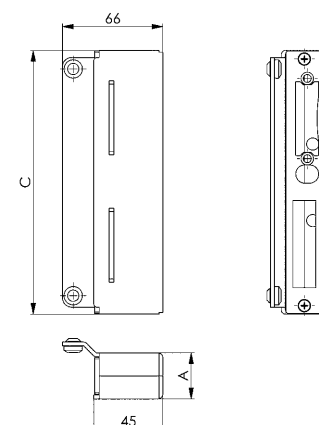

Zubehör und Empfehlungen



Nr. 146ET, Seite 46



Nr. 148, Seite 48

Unverbindliche Preisempfehlung ohne MwSt. - Technische Änderungen vorbehalten.

Nr. 148

Elektrischer Türöffner (ET)

Betriebsspannung 6-12V. Für Wechselstrom (spritzwassergeschützt), Arbeitsstromausführung.



14936/14969

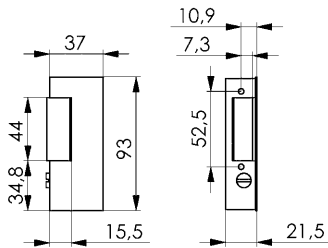

Bestell-Nr.	Entriegelung	Arretierung	Türrichtung	Gewicht	€/St.
				[g]	ab 1
14910	-	-	DIN L	310	85,50
14928	-	-	DIN R	310	85,50
14936	●	-	DIN L	310	89,00
14944	●	-	DIN R	310	89,00
14969	●	●	DIN L	310	93,00
14985	●	●	DIN R	310	93,00

R = rechts, L = links

Anwendung:

Der Einbau des elektrischen Türöffners erfolgt beim Gegen- wie beim Schließkasten von vorne. Die Ausschnitte für den Türöffner müssen im Schließblech, Schließ- oder Gegenkasten ausgespart werden.

Auf Anfrage:

Ausführung ohne Entriegelung und ohne Arretierung in Ruhestromausführung in 12V oder 24V Gleichstrom lieferbar.

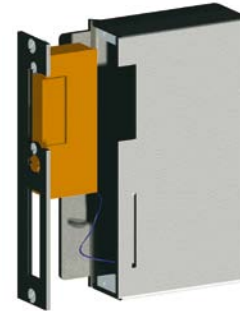

Beispiel: Türanschlag DIN L mit ET für Türrichtung DIN L

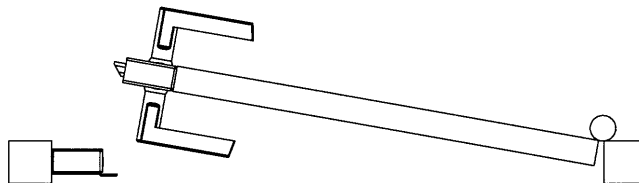

Arretierung

Die Arretierung hält den Türöffner auch nach der Kontaktabgabe noch solange entriegelt, bis die Tür geöffnet wird.

Es kann nur ein einmaliges Eintreten erfolgen. Die Funktion der Arretierung wird intern elektronisch erzielt. Arretierungsfunktion für einmaligen, zeitverzögerten Eintritt.

Entriegelung

Die Entriegelung erfolgt mit der Stellschraube und schaltet während der Besuchszeit die Türöffnerfunktion aus. Die Türöffnerfalle ist beweglich, die Tür kann beliebig oft auf- und zugemacht werden.

- Schraubenschlitz senkrecht = freier Durchgang
- Schraubenschlitz waagrecht = normale Türöffnerfunktion

Nr. 151NI

Stangenriegel, zwangsgeführt

zum Feststellen des Zweitflügels bei Doppelflügeltoren.
Nicht rostender Stahl, rechts und links verwendbar.

Passend für Rohrprofile ab 30x30 mm.

Zubehör:

- 4 Senkschrauben, Edelstahl rostfrei,
- Betätigungsknopf, Edelstahl rostfrei,
- Riegelführungshülse, Stahl blank,
- Riegelführungshülse, Edelstahl rostfrei,
- Schablone zum Markieren des Ausbruchs,
- Montageanleitung.



Bestell-Nr.	passend für Rohrprofile ab	Dicke des Rohrprofils	Gewicht	€/St.
	[mm]	[mm]	[g]	ab 1
11064	30 x 30	2	500	77,00

Anwendung:

Diese Ausführung ist besonders unempfindlich gegen Schmutz und Eis und bietet bestens Schutz bei Vandalismus. Die zwangsgeführte Bewegung des Griffes gewährleistet, dass der Stangenriegel nicht in ungesicherter Stellung nach unten geschoben werden kann.

Hinweis:

Vierkant-Rohrprofil und Gewindestange M10 gehören nicht zum Lieferumfang.

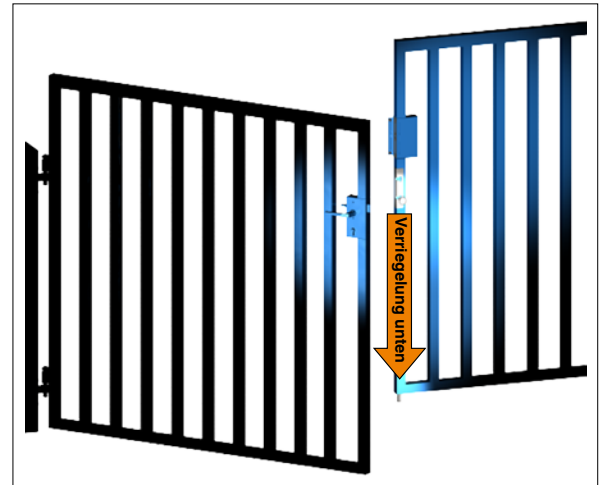
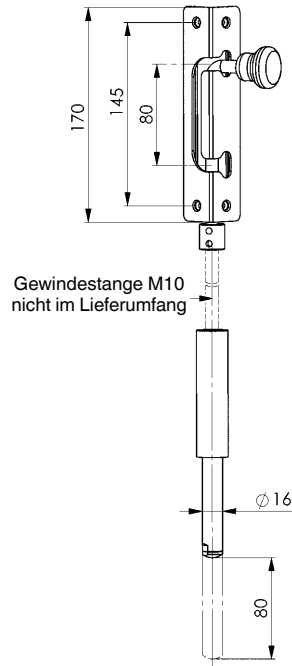

Nr. 151C

Stangenriegel, Convenient

zum Feststellen des Zweitflügels bei Doppelflügeltoren.
Gehäuse aus Aluminium, rechts und links verwendbar.

Passend für Rohrprofile ab 30x30 mm.

Zubehör:

- 2 Blindmuttern zur Montage,
- Betätigungsknopf, Aluminium,
- Betätigungsriegel, Aluminium,
- Schablone zum Markieren des Ausbruchs,
- Montageanleitung.



Bestell-Nr.	passend für Rohrprofile ab	Dicke des Rohrprofils	Gewicht	€/St.
	[mm]	[mm]	[g]	ab 1
554189	30 x 30	2-3	1510	35,60

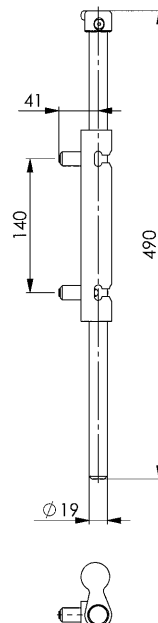

Nr. 147NI
Schließblech, V2A

nicht rostender Stahl.

Zubehör: 2 Senkschrauben M4x8 mm, Edelstahl rostfrei.

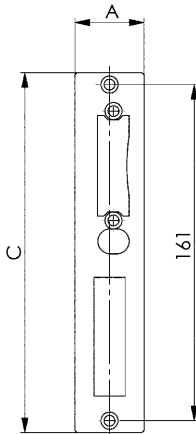

Bestell-Nr.	für Kastenbreite [mm]	A [mm]	C [mm]	Materialdicke [mm]	Gewicht [g]	€/St. ab 1
553126	30	24,0	171	3	55	19,10
553127	-	34,0	172	3	95	19,10
553128	40	33,0	172	3	90	19,10
553438	42	35,4	172	3	100	21,60
553129	50	43,0	172	3	135	21,60
553130	60	53,0	172	3	170	21,60

Anwendung:

Passend für Gegen- und Schließkästen:

Bestell-Nr. 553126: 144ET, 146ET, 147, 147B Kastenbreite 30 mm

Bestell-Nr. 553128: 144ET, 146ET, 147, 147A, 147B Kastenbreite 40 mm

Bestell-Nr. 553129: 144ET, 147, 147B Kastenbreite 50 mm

Bestell-Nr. 553130: 144ET Kastenbreite 60 mm

Passend für Schlosskästen:

Bestell-Nr. 553126: 141U, 140U, 140UM, 140D, 140P, 140PGN Kastenbreite 30 mm

Bestell-Nr. 553127: 140U Kastenbreite 34 mm

Bestell-Nr. 553128: 141U, 140U, 140UM, 140UMV, 140D, 140P, 140PGN Kastenbreite 40 mm

Bestell-Nr. 553438: 140UNIG Kastenbreite 42,4 mm

Bestell-Nr. 553129: 140U Kastenbreite 50 mm

Bestell-Nr. 553130: 140U Kastenbreite 60 mm

Hinweis:

Diese Schließbleche können vorteilhaft eingesetzt werden, wenn die Zarge zugleich als „Schließkasten“ dient. In der Zarge müssen die Aussparungen für Falle und Riegel nicht präzise ausgearbeitet werden.

Die Bohrungen zur Befestigung des Schließblechs im Schließ- oder Gegenkasten sind mittig angeordnet.

Nr. 147V
Schließblech, verzinkt

Zubehör: 2 Senkschrauben M4x8 mm, Edelstahl rostfrei.

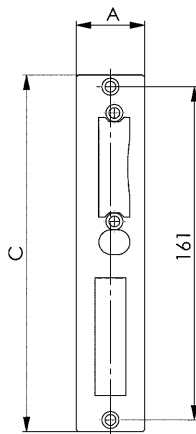

Bestell-Nr.	für Kastenbreite [mm]	A [mm]	C [mm]	Materialdicke [mm]	Gewicht [g]	€/St. ab 1
553131	30	24	171	3	55	10,60
553132	-	34	172	3	95	10,60
553133	40	33	172	3	90	10,60
553134	50	43	172	3	135	12,00
553135	60	53	172	3	170	12,00

Anwendung:

Passend für Gegen- und Schließkästen:

Bestell-Nr. 553131: 144ET, 146ET, 147, 147B Kastenbreite 30 mm

Bestell-Nr. 553133: 144ET, 146ET, 147, 147A, 147B Kastenbreite 40 mm

Bestell-Nr. 553134: 144ET, 147, 147B Kastenbreite 50 mm

Bestell-Nr. 553135: 144ET Kastenbreite 60 mm

Passend für Schlosskästen:

Bestell-Nr. 553131: 141U, 140U, 140UM, 140D, 140P, 140PGN Kastenbreite 30 mm

Bestell-Nr. 553132: 140U Kastenbreite 34 mm

Bestell-Nr. 553133: 141U, 140U, 140UM, 140UMV, 140D, 140P, 140PGN Kastenbreite 40 mm

Bestell-Nr. 553134: 140U Kastenbreite 50 mm

Bestell-Nr. 553135: 140U Kastenbreite 60 mm

Hinweis:

Diese Schließbleche können vorteilhaft eingesetzt werden, wenn die Zarge zugleich als „Schließkasten“ dient. In der Zarge müssen die Aussparungen für Falle und Riegel nicht präzise ausgearbeitet werden.

Die Bohrungen zur Befestigung des Schließblechs im Schließ- oder Gegenkasten sind mittig angeordnet.

QUALITÄT DIE IHNEN TÜR UND TOR ÖFFNET ... DAS PASSENDE SCHLOSSKASTEN-ZUBEHÖR

AUF DEN FOLGENDEN SEITEN FINDEN SIE:

- > die passenden Beschläge zu Ihrem Schlosskasten oder Rohrrahmenschloss, ob in runder, kantiger oder gehämmelter Form, in Edelstahl, Aluminium oder geschmiedetem Stahl.
- > das passende Zubehör für Sicherheit und Schutz, für Befestigung und Einbau oder einfach als Ersatz und Ergänzung.

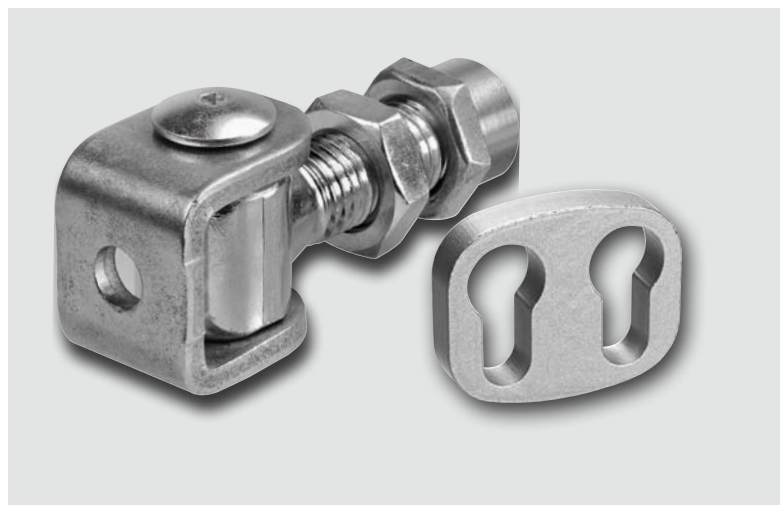

Nr. 438

Türknoopf, gekröpft

Edelstahl rostfrei. Montiert auf kantiger Drücker-Rosette.
17269 fest, rechts/links umstellbar
17194 fest drehbar
Inkl. 2 Schrauben, Edelstahl rostfrei.



Bestell-Nr.	fest	drehbar	Türknoopf [mm]	Rosette [mm]	Gewicht [g]	€/St. ab 1	€/St. ab 10
	17269	●	-	Ø 55	32 x 87 x 6	220	77,00
17194	-	●	Ø 55	32 x 87 x 6	220	66,00	60,50

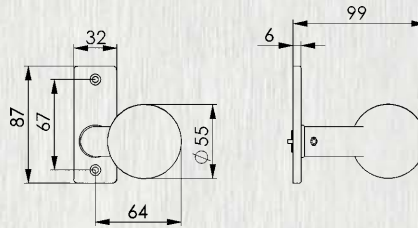

Nr. 439

Türknoopf, gekröpft

Edelstahl rostfrei. Montiert auf kantigem Zylinder-Kurzschild.
17152 fest, rechts/links umstellbar
17277 fest drehbar
Inkl. 2 Schrauben, Edelstahl rostfrei.
Kurzschild mit 72 mm Entfernung.



Bestell-Nr.	fest	drehbar	Türknoopf [mm]	Kurzschild [mm]	Gewicht [g]	€/St. ab 1	€/St. ab 10
	17152	●	-	Ø 55	32 x 156 x 6	300	85,50
17277	-	●	Ø 55	32 x 156 x 6	300	76,00	68,50

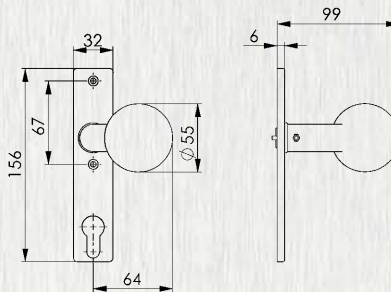

Nr. 436

Türknoopf, gerade

Edelstahl rostfrei. Montiert auf kantiger Drücker-Rosette.
17186 fest, rechts/links umstellbar
16741 fest drehbar
Inkl. 2 Schrauben, Edelstahl rostfrei.



Bestell-Nr.	fest	drehbar	Türknoopf [mm]	Rosette [mm]	Gewicht [g]	€/St. ab 1	€/St. ab 10
	17186	●	-	Ø 55	32 x 87 x 6	200	73,00
16741	-	●	Ø 55	32 x 87 x 6	200	62,50	56,50

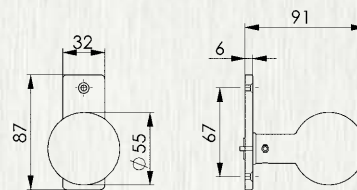

Nr. 437

Türknoopf, gerade

Edelstahl rostfrei. Montiert auf kantigem Zylinder-Kurzschild.
17228 fest, rechts/links umstellbar
16782 fest drehbar
Inkl. 2 Schrauben, Edelstahl rostfrei.
Kurzschild mit 72 mm Entfernung.



Bestell-Nr.	fest	drehbar	Türknoopf [mm]	Kurzschild [mm]	Gewicht [g]	€/St. ab 1	€/St. ab 10
	17228	●	-	Ø 55	32 x 156 x 6	280	80,50
16782	-	●	Ø 55	32 x 156 x 6	280	72,50	64,00

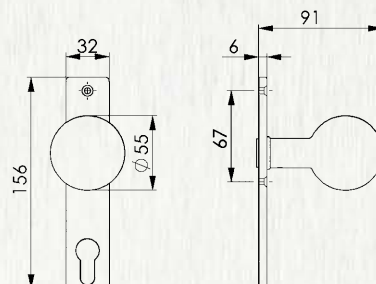

Unverbindliche Preisempfehlung ohne MwSt. - Technische Änderungen vorbehalten.

Nr. 433

Türknohf, gekröpft

Edelstahl rostfrei. Montiert auf runder Drücker-Rosette.
17285 fest, rechts/links umstellbar
17251 fest drehbar
Inkl. 2 Schrauben, Edelstahl rostfrei.



Bestell-Nr.	fest	drehbar	Türknohf [mm]	Rosette [mm]	Gewicht [g]	€/St. ab 1	€/St. ab 10
	17285	●	-	Ø 55	32 x 87 x 6	220	77,00
17251	-	●	Ø 55	32 x 87 x 6	220	66,00	60,50

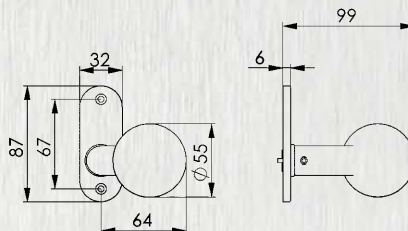

Nr. 434

Türknohf, gekröpft

Edelstahl rostfrei. Montiert auf rundem Zylinder-Kurzschild.
17178 fest, rechts/links umstellbar
17012 fest drehbar
Inkl. 2 Schrauben, Edelstahl rostfrei.
Kurzschild mit 72 mm Entfernung.



Bestell-Nr.	fest	drehbar	Türknohf [mm]	Kurzschild [mm]	Gewicht [g]	€/St. ab 1	€/St. ab 10
	17178	●	-	Ø 55	32 x 156 x 6	300	85,50
17012	-	●	Ø 55	32 x 156 x 6	300	76,00	68,50

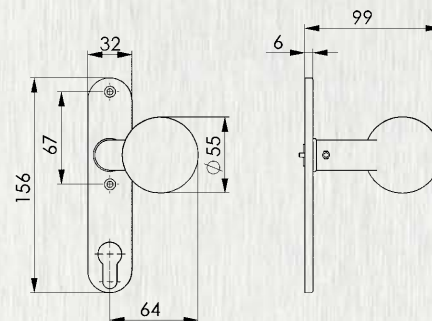

Nr. 431

Türknohf, gerade

Edelstahl rostfrei. Montiert auf runder Drücker-Rosette.
17202 fest, rechts/links umstellbar
16766 fest drehbar
Inkl. 2 Schrauben, Edelstahl rostfrei.



Bestell-Nr.	fest	drehbar	Türknohf [mm]	Rosette [mm]	Gewicht [g]	€/St. ab 1	€/St. ab 10
	17202	●	-	Ø 55	32 x 87 x 6	200	73,00
16766	-	●	Ø 55	32 x 87 x 6	200	62,50	56,50

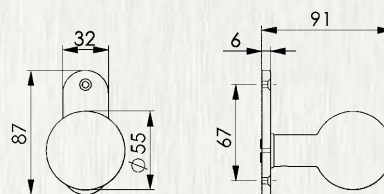

Nr. 432

Türknohf, gerade

Edelstahl rostfrei. Montiert auf rundem Zylinder-Kurzschild.
17244 fest, rechts/links umstellbar
16808 fest drehbar
Inkl. 2 Schrauben, Edelstahl rostfrei.
Kurzschild mit 72 mm Entfernung.



Bestell-Nr.	fest	drehbar	Türknohf [mm]	Kurzschild [mm]	Gewicht [g]	€/St. ab 1	€/St. ab 10
	17244	●	-	Ø 55	32 x 156 x 6	280	80,50
16808	-	●	Ø 55	32 x 156 x 6	280	72,50	64,00

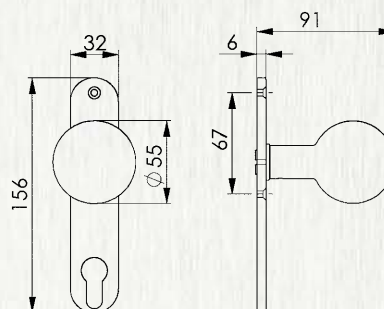

Nr. 426

Drücker-Rosette

Edelstahl rostfrei, kantige Form.
10660 mit Bohrung für Drückerbetätigung
10652 blind
Passend für alle Schlosskästen.
Inkl. 2 Drückerrosetten für Drücker Ø16 mm und Ø18 mm,
2 Schrauben, Edelstahl rostfrei.



10660 10652

Bestell-Nr.	Bohrung für Drückerbetätigung	Abmessung	Gewicht	€/St.	
		[mm]		ab 1	ab 10
10660	●	32 x 87 x 6	120	27,20	25,60
10652	-	32 x 87 x 6	130	27,20	25,60

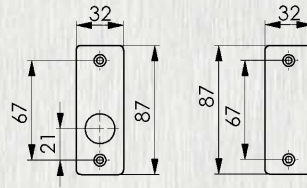

Nr. 427Z

Zylinder-Kurzschild

Edelstahl rostfrei, kantige Form.
10686 mit Bohrung für Drückerbetätigung
10678 blind
Passend für alle Schlosskästen.
Inkl. 2 Drückerrosetten für Drücker Ø16 mm und Ø18 mm,
2 Schrauben, Edelstahl rostfrei.
Kurzschild mit 72 mm Entfernung.



10686 10678

Bestell-Nr.	Bohrung für Drückerbetätigung	Abmessung	Gewicht	€/St.	
		[mm]		ab 1	ab 10
10686	●	32 x 156 x 6	200	34,50	31,90
10678	-	32 x 156 x 6	210	26,30	24,20

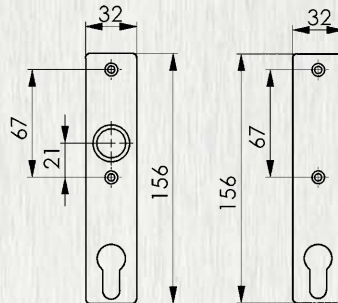

Nr. 420

Drücker-Rosette

Edelstahl rostfrei, runde Form.
15099 mit Bohrung für Drückerbetätigung
15115 blind
Passend für alle Schlosskästen.
Inkl. 2 Drückerrosetten für Drücker Ø16 mm und Ø18 mm,
2 Schrauben, Edelstahl rostfrei.



15099 15115

Bestell-Nr.	Bohrung für Drückerbetätigung	Abmessung	Gewicht	€/St.	
		[mm]		ab 1	ab 10
15099	●	32 x 87 x 6	87	27,20	25,60
15115	-	32 x 87 x 6	98	19,70	18,20

Hinweis:

Passende Drücker- und Wechselstifte siehe Artikel Nr. 457 und Nr. 481.

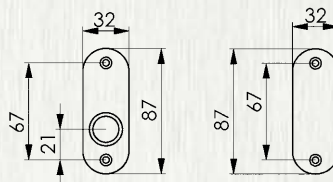

Nr. 421Z

Zylinder-Kurzschild

Edelstahl rostfrei, runde Form.
15073 mit Bohrung für Drückerbetätigung
15057 blind
Passend für alle Schlosskästen.
Inkl. 2 Drückerrosetten für Drücker Ø16 mm und Ø18 mm,
2 Schrauben, Edelstahl rostfrei.
Kurzschild mit 72 mm Entfernung.



15073 15057

Bestell-Nr.	Bohrung für Drückerbetätigung	Abmessung	Gewicht	€/St.	
		[mm]		ab 1	ab 10
15073	●	32 x 156 x 6	163	34,50	31,90
15057	-	32 x 156 x 6	173	26,30	24,20

Hinweis:

Passende Drücker- und Wechselstifte siehe Artikel Nr. 457 und Nr. 481.

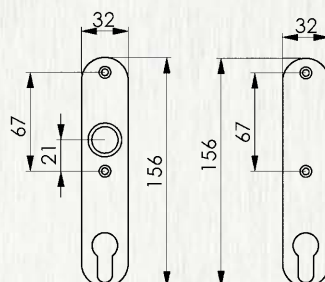

Unverbindliche Preisempfehlung ohne MwSt. - Technische Änderungen vorbehalten.

Nr. 419

Türdrücker

15651 Türdrücker-Paar, mit Drückerstift
15644 Türdrücker-Lochteil
Edelstahl rostfrei, runde Form, 18 mm Führung, 8 mm Vierkant.

Bestell-Nr.	Garnitur	Lochteil	für Kastenbreite [mm]	Gewicht [g]	€/St.	
					ab 1	ab 10
15651	●	-	30 - 50	225	24,10	22,70
15644	-	●	-	150	11,90	11,00

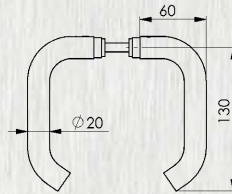

Nr. 424

Türdrücker, L-Form

11288 Türdrücker-Paar, mit Drückerstift
11304 Türdrücker-Lochteil
Edelstahl rostfrei, runde Form, 18 mm Führung, 8 mm Vierkant.

Bestell-Nr.	Garnitur	Lochteil	für Kastenbreite [mm]	Gewicht [g]	€/St.	
					ab 1	ab 10
11288	●	-	30 - 60	215	24,60	22,80
11304	-	●	-	80	12,30	11,70

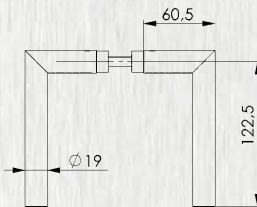
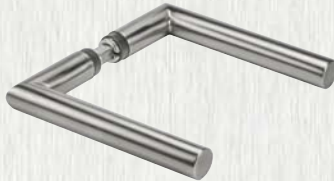

Nr. 425

Türdrücker, U-Form

11437 Türdrücker-Paar, mit Drückerstift
15313 Türdrücker-Lochteil
Edelstahl rostfrei, runde Form, 18 mm Führung, 8 mm Vierkant.

Bestell-Nr.	Garnitur	Lochteil	für Kastenbreite [mm]	Gewicht [g]	€/St.	
					ab 1	ab 10
11437	●	-	30 - 50	250	24,10	22,70
15313	-	●	-	150	12,20	11,20

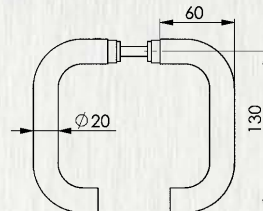

Nr. 435

Türknoopf, gekröpft

Edelstahl rostfrei, runde Form, 16 mm Führung.
Inkl. 1 Drückerrosette.

Bestell-Nr.	Türknoopf [mm]	Gewicht [g]	€/St.	
			ab 1	ab 10
17145	Ø 55	95	31,70	28,40

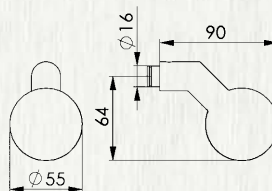

Nr. 430

Türknoopf, gerade

Edelstahl rostfrei, runde Form, 16 mm Führung.
Inkl. 1 Drückerrosette.

Bestell-Nr.	Türknoopf [mm]	Gewicht [g]	€/St.	
			ab 1	ab 10
17160	Ø 55	75	27,30	24,50

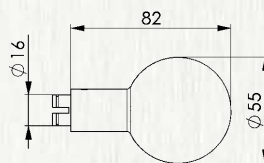

Nr. 418

Türdrücker, gerade

15388 Türdrücker-Paar, mit Drückerstift
 15347 Türdrücker-Lochteil
 Leichtmetall silberfarbig (F1), kantige Form, 18 mm Führung,
 8 mm Vierkant.

Bestell-Nr.	Garnitur	Lochteil	für Kastenbreite [mm]	Gewicht [g]	€/St.	
					ab 1	ab 10
15388	●	-	30 - 50	205	9,60	9,20
15347	-	●	-	85	4,96	4,50

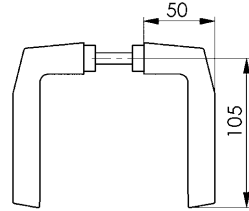

Nr. 465

Türdrücker, gerade

15420 Türdrücker-Paar, mit Drückerstift
 15438 Türdrücker-Lochteil
 Leichtmetall silberfarbig (F1), kantige Form, 18 mm Führung,
 8 mm Vierkant.

Bestell-Nr.	Garnitur	Lochteil	für Kastenbreite [mm]	Gewicht [g]	€/St.	
					ab 1	ab 10
15420	●	-	30 - 50	280	21,00	19,10
15438	-	●	-	115	10,60	9,25

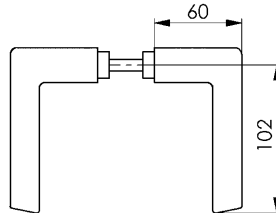
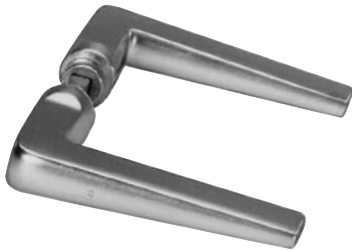

Nr. 466

Türdrücker, gekröpft

15453 Türdrücker-Paar, mit Drückerstift
 15461 Türdrücker-Lochteil
 Leichtmetall silberfarbig (F1), kantige Form, 18 mm Führung,
 8 mm Vierkant.

Bestell-Nr.	Garnitur	Lochteil	für Kastenbreite [mm]	Gewicht [g]	€/St.	
					ab 1	ab 10
15453	●	-	30	310	43,40	39,90
15461	-	●	-	135	21,50	19,10

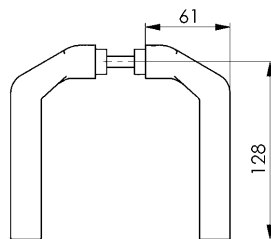

Nr. 475

Türdrücker, U-Form

11395 Türdrücker-Paar, mit Drückerstift
 15503 Türdrücker-Lochteil
 Leichtmetall silberfarbig (F1), runde Form, 18 mm Führung,
 8 mm Vierkant.

Bestell-Nr.	Garnitur	Lochteil	für Kastenbreite [mm]	Gewicht [g]	€/St.	
					ab 1	ab 10
11395	●	-	30 - 50	300	19,50	18,20
15503	-	●	-	150	9,75	9,10

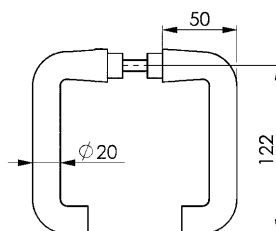

Nr. 476

Türdrücker, U-Form, gekröpft

11411 Türdrücker-Paar, mit Drückerstift
 15511 Türdrücker-Lochteil
 Leichtmetall silberfarbig (F1), runde Form, 18 mm Führung,
 8 mm Vierkant.

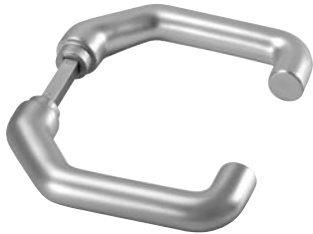

Bestell-Nr.	Garnitur	Lochteil	für Kastenbreite [mm]	Gewicht [g]	€/St.	
					ab 1	ab 10
11411	●	-	30 - 50	300	32,20	29,60
15511	-	●	-	150	16,10	15,00

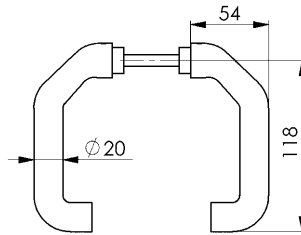

Nr. 496

Türknoopf-Paar, gerade

15727 Türknoopf-Paar, mit Drückerstift
 15826 Türknoopf-Lochteil
 Leichtmetall silberfarbig (F1), kantige Form, 18 mm Führung,
 8 mm Vierkant.



Bestell-Nr.	Garnitur	Lochteil	für Kastenbreite [mm]	Gewicht [g]	€/St.	
					ab 1	ab 10
15727	●	-	30 - 60	270	40,90	38,60
15826	-	●	-	110	21,00	18,90

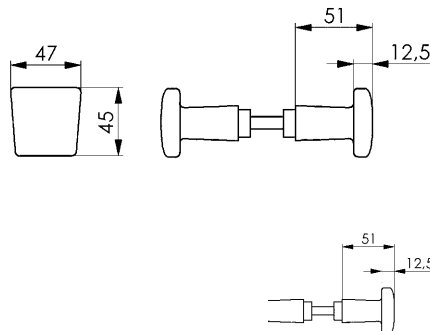

Nr. 477L

Türknoopf-Lochteil, gerade

Leichtmetall silberfarbig (F1), runde Form, 18 mm Führung.



Bestell-Nr.	Türknoopf [mm]	Gewicht [g]	€/St.	
			ab 1	ab 10
15529	Ø 50	95	21,40	19,20

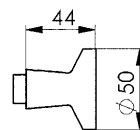

Nr. 478L

Türknoopf-Lochteil, gekröpft

Leichtmetall silberfarbig (F1), runde Form, 18 mm Führung.

Bestell-Nr.	Türknoopf [mm]	Gewicht [g]	€/St.	
			ab 1	ab 10
15537	Ø 60	165	42,70	39,20

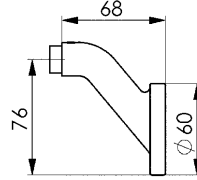
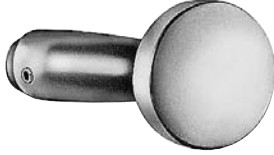

Nr. 477W

Türknoopf, lose, drehbar

Leichtmetall silberfarbig (F1), runde Form, 18 mm Führung.
Mit Rollwechselstift 8x45 mm. Nicht betätigbarer Außenknopf.
Für Kastenbreite 30, 34 und 40 mm.

Bestell-Nr.	Türknoopf [mm]	Gewicht [g]	€/St.	
			ab 1	ab 10
15669	Ø 50	140	30,30	27,10

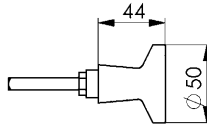

Nr. 483L

Türdrücker-Lochteil, gekröpft

Leichtmetall silberfarbig (F1), runde Form, 18 mm Führung.

Bestell-Nr.	Türknoopf [mm]	Gewicht [g]	€/St.	
			ab 1	ab 10
16246	Ø 50	250	47,90	44,20

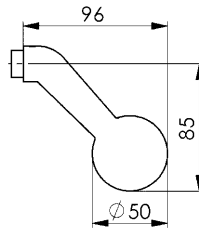

Nr. 484L

Türdrücker-Lochteil, gerade

Leichtmetall silberfarbig (F1), runde Form, 18 mm Führung.

Bestell-Nr.	Türknoopf [mm]	Gewicht [g]	€/St.	
			ab 1	ab 10
16279	Ø 50	210	21,40	19,20

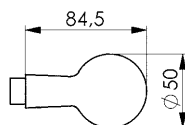

Nr. 484W

Türknoopf, lose, drehbar

Leichtmetall silberfarbig (F1), runde Form, 18 mm Führung.
Mit Rollwechselstift 8x60 mm. Nicht betätigbarer Außenknopf.
Für Kastenbreite 30-60 mm.

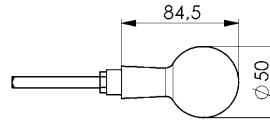

Bestell-Nr.	Türknoopf [mm]	Gewicht [g]	€/St.	
			ab 1	ab 10
16287	Ø 50	260	32,10	29,50

Nr. 497Z

Zylinder-Kurzschild

Leichtmetall silberfarbig (F1), kantige Form, 18 mm Führung.
Passend für alle Schlosskästen.
Inkl. 2 Schrauben, Edelstahl rostfrei.
Kurzschild mit 72 mm Entfernung.

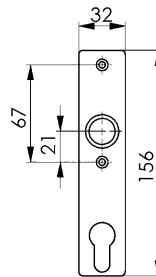

Bestell-Nr.	Bohrung für Drückerbetätigung	Abmessung [mm]	Gewicht [g]	€/St.	
				ab 1	ab 10
16022	●	32 x 156 x 7	43	10,60	9,25

Nr. 497DZ

Kurzschild für zwei Profilzylinder

Leichtmetall silberfarbig (F1), kantige Form, 18 mm Führung.
Passend für alle Schlosskästen mit zwei Profilzylindern.
Inkl. 2 Schrauben, Edelstahl rostfrei.
Kurzschild mit 72 mm Entfernung.
Beidseitig verwendbar.

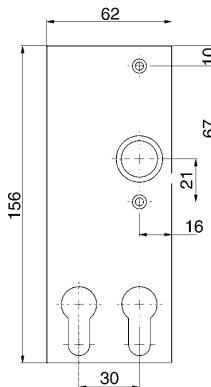

Bestell-Nr.	Bohrung für Drückerbetätigung	Abmessung [mm]	Gewicht [g]	€/St.	
				ab 1	ab 10
16295	●	62 x 156 x 7	140	24,80	22,00

Nr. 498

Drücker-Rosette

Leichtmetall silberfarbig (F1), kantige Form, 18 mm Führung.
15859 mit Bohrung für Drückerbetätigung
15867 blind
Passend für alle Schlosskästen.
Inkl. 2 Schrauben, Edelstahl rostfrei.



15859 15867

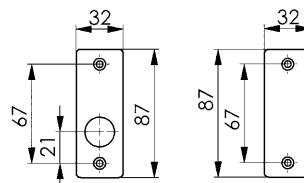

Bestell-Nr.	Bohrung für Drückerbetätigung	Abmessung [mm]	Gewicht [g]	€/St.	
				ab 1	ab 10
15859	●	32 x 87 x 7	30	6,50	6,15
15867	-	32 x 87 x 7	33	6,50	6,15

Unverbindliche Preisempfehlung ohne MwSt. - Technische Änderungen vorbehalten.

Nr. 479

Drücker-Rosette

Leichtmetall silberfarbig (F1), runde Form, 18 mm Führung.
 15545 mit Bohrung für Drückerbetätigung
 15560 blind
 Passend für alle Schlosskästen.
 2 Schrauben, Edelstahl rostfrei.

Bestell-Nr.	Bohrung für Drückerbetätigung	Abmessung [mm]	Gewicht [g]	€/St.	
				ab 1	ab 10
15545	●	32 x 87 x 7	30	9,45	8,60
15560	-	32 x 87 x 7	40	9,70	9,00



15545 15560

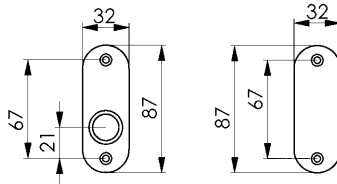

Nr. 480

Kurzschild

Leichtmetall silberfarbig (F1), runde Form, 18 mm Führung.
 15552 mit Bohrung für Drückerbetätigung,
 mit Profilzylinder-Aussparung
 15495 mit Bohrung für Drückerbetätigung
 15578 mit Profilzylinder-Aussparung
 Passend für alle Schlosskästen.
 Inkl. 2 Schrauben, Edelstahl rostfrei.
 Kurzschild mit 72 mm Entfernung.

Bestell-Nr.	Bohrung für Drückerbetätigung	PZ-Aussparung	Abmessung [mm]	Gewicht [g]	€/St.	
					ab 1	ab 10
15552	●	●	32 x 156 x 7	60	12,90	11,90
15495	●	-	32 x 156 x 7	75	13,20	12,10
15578	-	●	32 x 156 x 7	65	13,20	12,10



15552 15495 15578

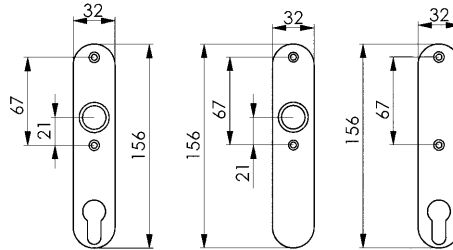

Nr. 485

Türknoopf, gekröpft

Leichtmetall silberfarbig (F1).
 Montiert auf kantiger Drücker-Rosette.
 15743 fest, rechts/links umstellbar
 15768 fest drehbar
 Inkl. 2 Schrauben, Edelstahl rostfrei.

Bestell-Nr.	fest	drehbar	Türknoopf [mm]	Rosette [mm]	Gewicht [g]	€/St.	
						ab 1	ab 10
15743	●	-	65 x 44	32 x 87 x 7	230	37,50	35,30
15768	-	●	65 x 44	32 x 87 x 7	230	39,90	37,20

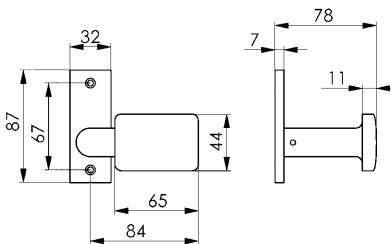

Nr. 495

Türknoopf, gerade

Leichtmetall silberfarbig (F1).
 Montiert auf kantiger Drücker-Rosette.
 15800 fest, rechts/links umstellbar
 15842 fest drehbar
 Inkl. 2 Schrauben, Edelstahl rostfrei.

Bestell-Nr.	fest	drehbar	Türknoopf [mm]	Rosette [mm]	Gewicht [g]	€/St.	
						ab 1	ab 10
15800	●	-	47 x 45	32 x 87 x 7	180	24,60	22,00
15842	-	●	47 x 45	32 x 87 x 7	155	28,50	26,20

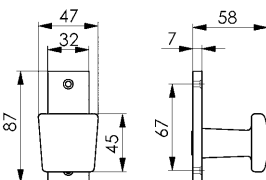

Unverbindliche Preisempfehlung ohne MwSt. - Technische Änderungen vorbehalten.

Nr. 486Z

Türknopf, gekröpft

Leichtmetall silberfarbig (F1).
 Montiert auf kantigem Zylinder-Kurzschild.
 15701 fest, rechts/links umstellbar
 15735 fest drehbar
 Inkl. 2 Schrauben, Edelstahl rostfrei.
 Kurzschild mit 72 mm Entfernung.



Bestell-Nr.	fest	drehbar	Türknopf [mm]	Kurzschild [mm]	Gewicht [g]	€/St. ab 1	€/St. ab 10
	15701	●	-	65 x 44	32 x 156 x 7	230	42,90
15735	-	●	65 x 44	32 x 156 x 7	230	45,50	42,90

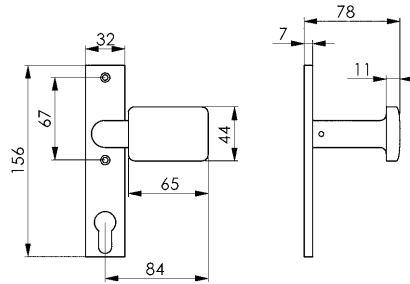

Nr. 495Z

Türknopf, gerade

Leichtmetall silberfarbig (F1).
 Fest montiert auf kantigem Zylinder-Kurzschild.
 Inkl. 2 Schrauben, Edelstahl rostfrei.
 Kurzschild mit 72 mm Entfernung.



Bestell-Nr.	fest	drehbar	Türknopf [mm]	Kurzschild [mm]	Gewicht [g]	€/St. ab 1	€/St. ab 10
	16170	●	-	47 x 45	32 x 156 x 7	435	30,30

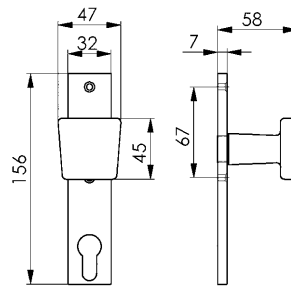

Nr. 471

Türknopf, gerade

Leichtmetall silberfarbig (F1).
 Fest montiert auf runder Drücker-Rosette.
 Inkl. 2 Schrauben, Edelstahl rostfrei.



Bestell-Nr.	fest	drehbar	Türknopf [mm]	Rosette [mm]	Gewicht [g]	€/St. ab 1	€/St. ab 10
	15586	●	-	Ø 50	32 x 87 x 7	140	28,20

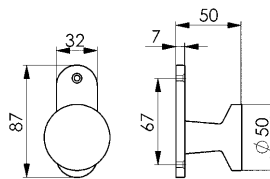

Nr. 472Z

Türknopf, gerade

Leichtmetall silberfarbig (F1).
 Fest montiert auf rundem Zylinder-Kurzschild.
 Inkl. 2 Schrauben, Edelstahl rostfrei.
 Kurzschild mit 72 mm Entfernung.



Bestell-Nr.	fest	drehbar	Türknopf [mm]	Kurzschild [mm]	Gewicht [g]	€/St. ab 1	€/St. ab 10
	15594	●	-	Ø 50	32 x 156 x 7	170	32,10

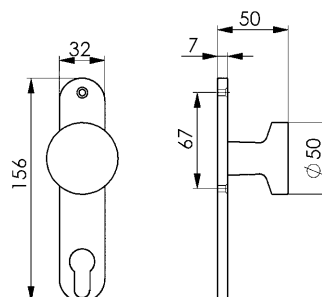

Unverbindliche Preisempfehlung ohne MwSt. - Technische Änderungen vorbehalten.

Nr. 473

Türknoopf, gekröpft

Leichtmetall silberfarbig (F1).
Fest montiert auf runder Drücker-Rosette.
Rechts/links umstellbar.
Inkl. 2 Schrauben, Edelstahl rostfrei.



Bestell-Nr.	fest	drehbar	Türknoopf [mm]	Rosette [mm]	Gewicht [g]	€/St. ab 1	€/St. ab 10
	15602	●	-	Ø 60	32 x 87 x 7	210	51,50

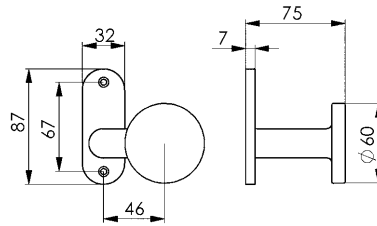

Nr. 474Z

Türknoopf, gekröpft

Leichtmetall silberfarbig (F1).
Fest montiert auf rundem Zylinder-Kurzschild.
15628 mit Profilzylinder-Aussparung
15693 ohne Profilzylinder-Aussparung
Rechts/links umstellbar.
Inkl. 2 Schrauben, Edelstahl rostfrei.
Kurzschild mit 72 mm Entfernung.



Bestell-Nr.	PZ-Aussparung	Türknoopf [mm]	Kurzschild [mm]	Gewicht [g]	€/St. ab 1	€/St. ab 10
	15628	●	Ø 60	32 x 156 x 7	235	54,50
15693	-	Ø 60	32 x 156 x 7	245	54,50	49,00

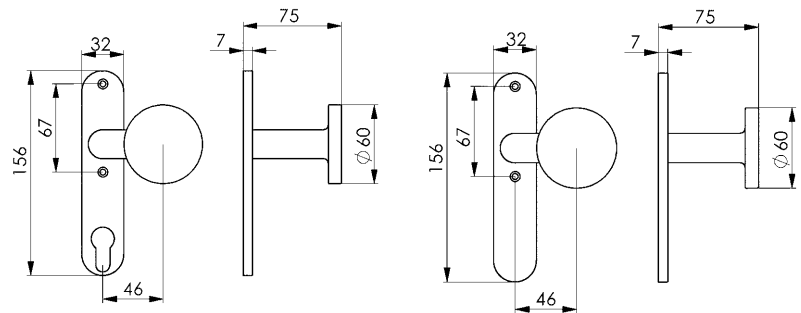

15628

15693

Nr. 483

Türknoopf, gekröpft

Leichtmetall silberfarbig (F1).
Fest montiert auf runder Drücker-Rosette.
Rechts/links umstellbar.
Inkl. 2 Schrauben, Edelstahl rostfrei.

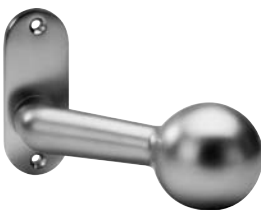

Bestell-Nr.	fest	drehbar	Türknoopf [mm]	Rosette [mm]	Gewicht [g]	€/St. ab 1	€/St. ab 10
	16253	●	-	Ø 50	32 x 87 x 7	300	55,00

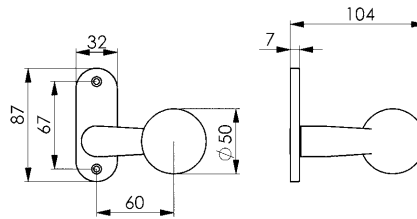

Nr. 483Z

Türknoopf, gekröpft

Leichtmetall silberfarbig (F1).
Fest montiert auf rundem Zylinder-Kurzschild.
Rechts/links umstellbar
Inkl. 2 Schrauben, Edelstahl rostfrei.
Kurzschild mit 72 mm Entfernung.



Bestell-Nr.	fest	drehbar	Türknoopf [mm]	Kurzschild [mm]	Gewicht [g]	€/St. ab 1	€/St. ab 10
	16261	●	-	Ø 50	32 x 156 x 7	340	59,00

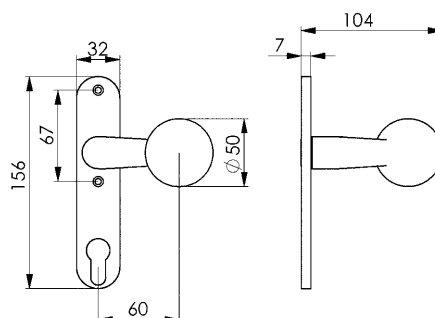

Nr. 460G

Türdrücker-Paar, Schwalbenform

Schmiedeeisen, verzinkt, kantige Form, 18 mm Führung, 8 mm Vierkant.
Inkl. Drückerstift



Bestell-Nr.	Garnitur	Lochteil	für Kastenbreite	Gewicht [g]	€/St.	€/St.
			[mm]		ab 1	ab 10
15305	●	-	30 - 50	775	41,10	40,30

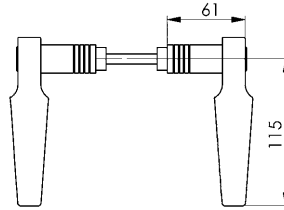

Nr. 417GR

Türdrücker, gerade

Leichtmetall (F1), pulverbeschichtet (RAL 9005: Schwarz), runde Form, 18 mm Führung, 8 mm Vierkant.
Inkl. Drückerstift



Bestell-Nr.	Garnitur	Lochteil	für Kastenbreite	Gewicht [g]	€/St.	€/St.
			[mm]		ab 1	ab 10
15479	●	-	30 - 50	310	22,00	19,60

Lieferbar solange Vorrat reicht.

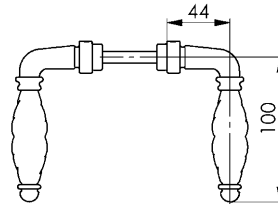

Nr. 451

Vierkant-Rosette

Geschmiedet „gehämmert“, verzinkt, schwarz einbrennlackiert, kantige Form, 19 mm Führung.
Passend für alle Schlosskästen.
Inkl. 2 Schrauben, Edelstahl rostfrei.
Schraubenlochabstand: 67 mm.

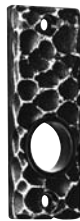

Bestell-Nr.	Bohrung für Drückerbetätigung	Abmessung	Gewicht [g]	€/St.	€/St.
		[mm]		ab 1	ab 10
15263	●	32 x 80 x 7	100	7,85	7,05

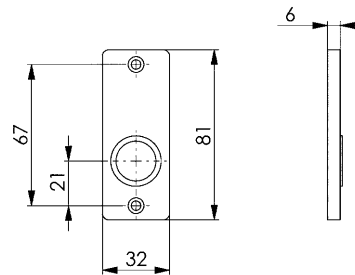

Nr. 452

Türknopf, gerade

Geschmiedet „gehämmert“, verzinkt, schwarz einbrennlackiert. Fest montiert auf kantiger Drücker-Rosette.
Inkl. 2 Schrauben, Edelstahl rostfrei.
Schraubenlochabstand: 67 mm.



Bestell-Nr.	fest	drehbar	Türknopf	Rosette	Gewicht [g]	€/St.	€/St.
			[mm]	[mm]		ab 1	ab 10
15271	●	-	Ø 55	32 x 80 x 7	320	52,50	48,40

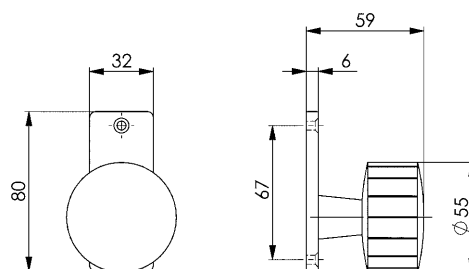

Nr. 453Z

Zylinder-Kurzschild

Geschmiedet „gehämmert“, verzinkt, schwarz einbrennlackiert, kantige Form, 19 mm Führung.
 Passend für alle Schlosskästen.
 Inkl. 2 Schrauben, Edelstahl rostfrei.
 Kurzschild mit 72 mm Entfernung.
 Schraubenlochabstand: 67 mm.



Bestell-Nr.	Bohrung für Drückerbetätigung	Abmessung [mm]	Gewicht [g]	€/St.	
				ab 1	ab 10
15297	●	32 x 156 x 7	185	21,60	19,00

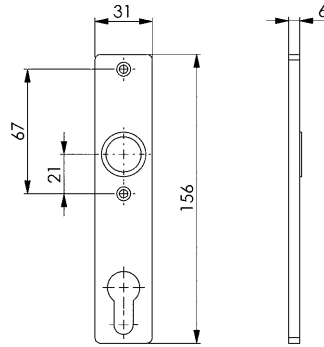

Nr. 454

Türknopf, gerade

Geschmiedet „gehämmert“, verzinkt, schwarz einbrennlackiert, runde Form, 19 mm Führung.

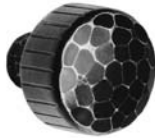

Bestell-Nr.	Türknopf [mm]	Gewicht [g]	€/St.	
			ab 1	ab 10
15362	Ø 55	195	47,40	41,00

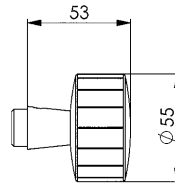

Nr. 455

Türdrücker

15370 Türdrücker-Paar, mit Drückerstift
 15404 Türdrücker-Lochteil, rechts zeigend
 15412 Türdrücker-Lochteil, links zeigend
 Geschmiedet „gehämmert“, verzinkt, schwarz einbrennlackiert, runde Form, 19 mm Führung, 8 mm Vierkant.
 Für Kastenbreite 30-60 mm.



15404

Bestell-Nr.	Garnitur	Lochteil links	Lochteil rechts	für Kastenbreite [mm]	Gewicht [g]	€/St.	
						ab 1	ab 10
15370	●	-	-	30 - 60	600	79,50	76,50
15404	-	-	●	-	275	40,30	36,30
15412	-	●	-	-	275	40,30	36,30

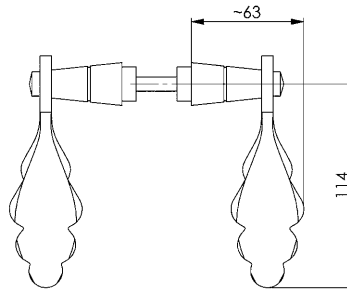

Nr. 456Z

Türknopf, gekröpft

Geschmiedet „gehämmert“, verzinkt, schwarz einbrennlackiert. Fest auf kantigem Zylinder-Kurzschild.
 15909 Türdrücker rechts zeigend
 15917 Türdrücker links zeigend
 Inkl. 2 Schrauben, Edelstahl rostfrei.
 Kurzschild mit 72 mm Entfernung.
 Schraublochabstand: 67 mm.



15909

Bestell-Nr.	links zeigend	rechts zeigend	Türknopf [mm]	Kurzschild [mm]	Gewicht [g]	€/St.	
						ab 1	ab 10
15909	-	●	Ø 55	32 x 156 x 7	360	73,00	64,00
15917	●	-	Ø 55	32 x 156 x 7	360	73,00	64,00

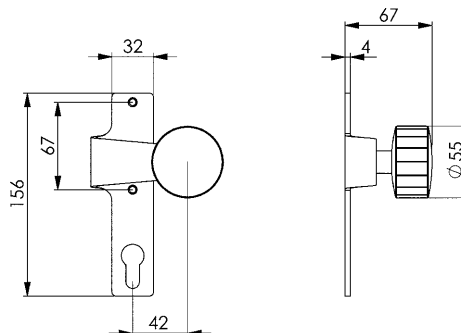

Unverbindliche Preisempfehlung ohne MwSt. - Technische Änderungen vorbehalten.

Nr. 490GN

Türknoopf-Paar, öffnungshemmend

Edelstahl rostfrei und Kunststoff, runde Form, 18 mm Führung, 8 mm Vierkant. Inkl. Drückerstift.



Bestell-Nr.	Türknoopf	für Kastenbreite	Gewicht [g]	€/St.	
	[mm]	[mm]		ab 1	ab 10
555224	Ø 55	30 - 60	265	54,50	

Hinweis:

Bei Betätigung von Einem der drei Druckknöpfe kann durch Drehen des Türknopfes das Schloss / die Falle geöffnet werden.

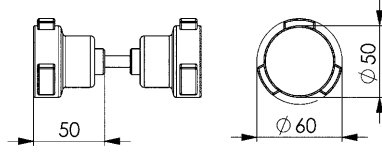

Rohrrahmen-Beschläge

Nr. 405-406

Türknoopf, gekröpft

Rohrrahmen-Beschlag. Leichtmetall silberfarbig (F1). Montiert auf kantiger Drücker-Rosette. 17517 fest drehbar 17525 fest, rechts/links umstellbar Inkl. 2 Schrauben, Edelstahl rostfrei.



Bestell-Nr.	fest	drehbar	Türknoopf [mm]	Rosette [mm]	Gewicht [g]	€/St.	
						ab 1	ab 10
17517	-	●	65 x 44	32 x 67,5	193	37,00	33,80
17525	●	-	65 x 44	32 x 67,5	193	35,70	32,60

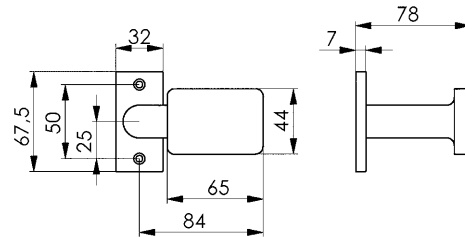

Nr. 407

Türdrücker, gekröpft

Rohrrahmen-Beschlag. Leichtmetall silberfarbig (F1). Drehbar montiert auf kantiger Drücker-Rosette. Inkl. 2 Schrauben, Edelstahl rostfrei.



Bestell-Nr.	fest	drehbar	Rosette [mm]	Gewicht [g]	€/St.	
					ab 1	ab 10
17533	-	●	32 x 67,5	193	26,30	24,00

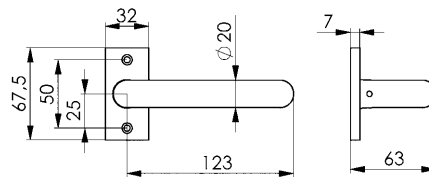

Nr. 408

Zylinder-Rosette

Rohrrahmen-Beschlag. Leichtmetall silberfarbig (F1). Zum Anschrauben. Sichert den Profilzylinder gegen Abdrehen.



Bestell-Nr.	Abmessung [mm]	Gewicht [g]	€/St.	
			ab 1	ab 10
17541	32 x 70 x 8	14	4,78	4,38

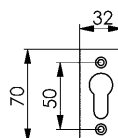

Nr. 142U-F35

Verlängerter Fallenkopf

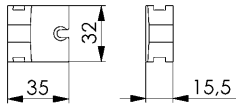

Bestell-Nr.	passend für	vorstehend	Gewicht [g]	€/St.
		[mm]		
122291	140U, 142U	8	67	2,80

Hinweis:

Der Fallenkopf dient zum Ausgleich bei großem Abstand zum Schließblech.

Nr. 142UM-F30

Fallenkopf, Messing

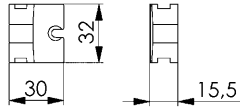

Bestell-Nr.	passend für	vorstehend	Gewicht [g]	€/St.
		[mm]		
150862	140U, 142U	3	50	7,95

Nr. 51

Buntbart-Nachrüstatz

für alle Schlosskasten- und Rohrrahmenschlösser mit Profilzylinder-Ausschnitt.

Lieferumfang:

- 1 Buntbart-Einsatz (Zinkdruckguss)
- 1 Stulpschraube
- 2 Schlüssel Nr. 50



Bestell-Nr.	Schweißungs-Nr.	Gewicht [g]	€/St.		
			ab 1	ab 5	ab 10
315366	1	65	6,25	4,72	4,16
319079	2	65	6,25	4,72	4,16
319095	3	65	6,25	4,72	4,16
319111	4	65	6,25	4,72	4,16
319129	5	65	6,25	4,72	4,16
319145	6	65	6,25	4,72	4,16
319160	7	65	6,25	4,72	4,16
319186	8	65	6,25	4,72	4,16
319202	9	65	6,25	4,72	4,16
319228	10	65	6,25	4,72	4,16

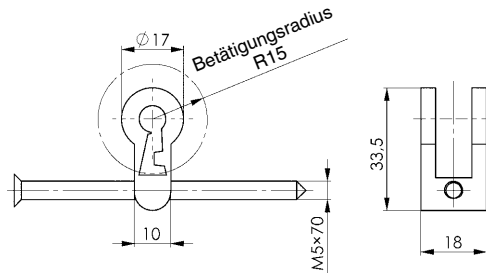

Nr. 52

Buntbart-Nachrüstatz

für alle Schlosskasten- und Rohrrahmenschlösser mit Profilzylinder-Ausschnitt.

Lieferumfang:

- 1 Buntbart-Einsatz (Zinkdruckguss)
- 1 Stulpschraube
- 2 Schlüssel Nr. 50
- 1 Paar Buntbart-Rosetten, Kunststoff, schwarz (Nr. 493)



Bestell-Nr.	Schweißungs-Nr.	Gewicht [g]	€/St.		
			ab 1	ab 5	ab 10
315382	1	73	7,75	5,95	5,20
319244	2	73	7,75	5,95	5,20
319269	3	73	7,75	5,95	5,20
319285	4	73	7,75	5,95	5,20
319301	5	73	7,75	5,95	5,20
319327	6	73	7,75	5,95	5,20
319343	7	73	7,75	5,95	5,20
319368	8	73	7,75	5,95	5,20
319384	9	73	7,75	5,95	5,20
319400	10	73	7,75	5,95	5,20

Hinweis:

Die Nachrüstätze werden, wenn in der Bestellung keine Schweißungen vorgeschrieben werden, unsortiert geliefert. Bestell-Beispiel für bestimmte Schweißungen: Nr. 51-... bzw. 52-... (Schweißungsnummer 1 - 10 von Nr. 50).

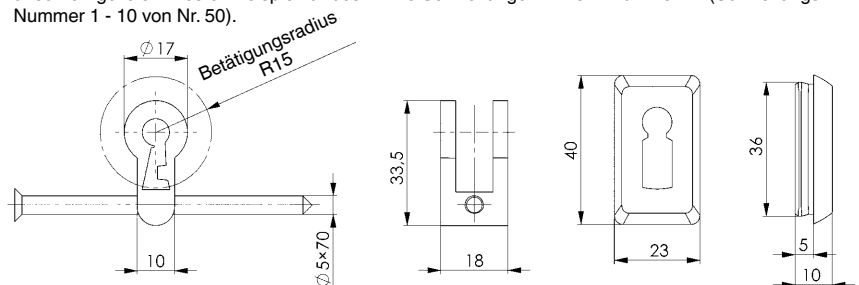

Unverbindliche Preisempfehlung ohne MwSt. - Technische Änderungen vorbehalten.

Nr. 55

Doppel-Profilzylinder

aus Messing, vernickelt, mit je 3 Schlüsseln und Befestigungsschraube 70 mm.



Bestell-Nr.	A	B	Gewicht [g]	€/St. ab 1
	[mm]	[mm]		
15446	30	30	205	11,30
16394	22	22	170	12,70

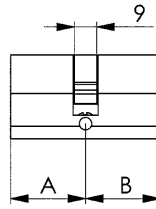

Nr. 55D

Dreikant-Halbzylinder

aus Messing, mit Befestigungsschraube 70 mm, Edelstahl rostfrei.
16667: mit 8 mm Dreikant
11056: mit 15 mm Dreikant

NEU!



Bestell-Nr.	S	Gewicht [g]	€/St. ab 1
	[mm]		
16667	8	165	100,00
11056	15	180	100,00

Hinweis:

Den passenden Steckschlüssel DIN 22417A finden Sie im AMF-Katalog „Schraubwerkzeuge“ oder Sie bestellen diesen direkt mit der Bestell-Nr. 44362 (passend für 16667) oder mit der Bestell-Nr. 44396 (passend für 11056).

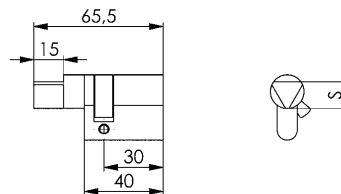

Nr. 457D

Dreikant, einseitig

- 1: kurze Ausführung, 8 mm Dreikant mit Scheibe und Befestigungsschraube M5.
- 2: lange Ausführung, 8 mm Dreikant.
- 3: kurze Ausführung, 15 mm Dreikant mit Scheibe und Befestigungsschraube M5.
- 4: lange Ausführung, 15 mm Dreikant.



Bestell-Nr.	Ausführung	A	C	S	Gewicht [g]	€/St. ab 1
		[mm]	[mm]	[mm]		
16584	1	15	44	8	40	49,90
16618	2	45	74	8	55	71,50
11080	3	15	44	15	45	49,90
16634	4	45	74	15	60	71,50

Anwendung:

Lange Ausführung für die Befestigung eines Beschlages auf der Innenseite.

Hinweis:

Die passenden Steckschlüssel DIN 22417A finden Sie im AMF-Katalog „Schraubwerkzeuge“.

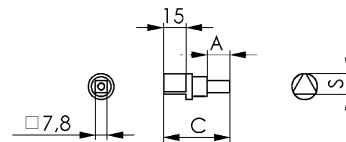

Nr. 426M

Dreikantrossette, V2A

für Drücker.

EDELSTAHL®
Rostfrei



Bestell-Nr.	Abmessung	Gewicht [g]	€/St. ab 1
	[mm]		
11072	87x45x18	110	48,40

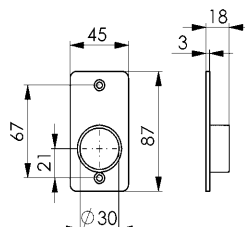

Nr. 457

Wechselstift, gerieft

verzinkt.



Bestell-Nr.	Abmessung	für Kastenbreite	Gewicht [g]	€/St.	
	[mm]	[mm]		ab 1	ab 10
178657	8x44	30*, 34, 40	21	2,80	2,50
178640	8x52	40, 50	27	2,80	2,50
178608	8x60	50, 60	30	2,80	2,50

* bitte Stift um 5 mm kürzen!

Nr. 457NI

Wechselstift, gerieft, V2A



Bestell-Nr.	Abmessung	für Kastenbreite	Gewicht [g]	€/St.	
	[mm]	[mm]		ab 1	ab 10
16386	8x44	30*, 34, 40	21	5,30	4,80
16402	8x52	40, 50	27	5,55	5,05
16428	8x60	50, 60	30	5,85	5,35

* bitte Stift um 5 mm kürzen!

Nr. 481

Drückerstift, gerieft

verzinkt.

CAD



Bestell-Nr.	Abmessung	für Kastenbreite	Gewicht [g]	€/St.	
	[mm]	[mm]		ab 1	ab 10
15685	8x80	30, 34, 40	35	3,70	3,26
15677	8x100	50, 60	45	3,70	3,26

Nr. 481NI

Drückerstift, gerieft, V2A

nicht rostender Stahl.



Bestell-Nr.	Abmessung	für Kastenbreite	Gewicht [g]	€/St.	
	[mm]	[mm]		ab 1	ab 10
16113	8x80	30, 34, 40	35	7,00	6,10
16139	8x100	50, 60	45	7,75	6,85

Nr. 494

Drückerrosetten-Paar

aus Kunststoff.

15875 - grau

15818 - schwarz

15784 - anthrazit



CAD

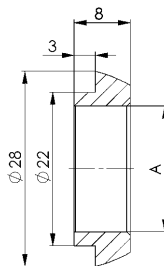

Bestell-Nr.	A	Gewicht [g]	€/St.	
			ab 1	ab 10
15875	16	5	1,68	1,38
15818	18	5	1,68	1,38
15784	19	5	1,68	1,38

Nr. 494

Drückerrosetten-Satz

bestehend aus: 1 Paar Drücker-Rosetten, 4 Schrauben, Edelstahl rostfrei.



Bestell-Nr.	A	Gewicht [g]	€/St.
			ab 1
154302	18	11	2,46

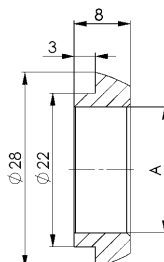

Unverbindliche Preisempfehlung ohne MwSt. - Technische Änderungen vorbehalten.

Nr. 493

Buntbartrosetten-Paar

aus Kunststoff, schwarz.



Bestell-Nr.	Abmessung	Gewicht	€/St.	
	[mm]		ab 1	ab 10
15792	40 x 23 x 10	4	1,80	1,68

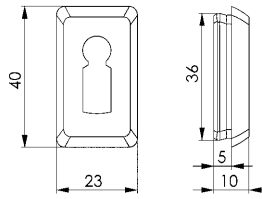

Nr. 446

Sicherheitsrosetten-Satz

verzinkt. Zum Anschrauben. Sichert den Profilzylinder gegen Abdrehen, inkl. Kernziehschutz und Schutz vor Aufbohren des Schlosses.

Bestehend aus:

- je 1 Außen- und Innenrosette
- 1 Anbohr-Stahlplatte
- 2 Befestigungsschrauben



Bestell-Nr.	für Zylinder-Überstand	A	Gewicht	€/St.
	[mm]	[mm]		
15040	10	15	175	121,50
15065	15	20	200	121,50

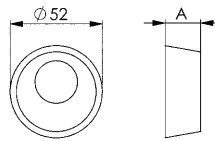

Nr. 445

Schutzabdeckung

Stahl, blank. Zum Anschweißen. Sichert den Profilzylinder gegen Abdrehen. Passend für alle AMF-Schlosskästen.

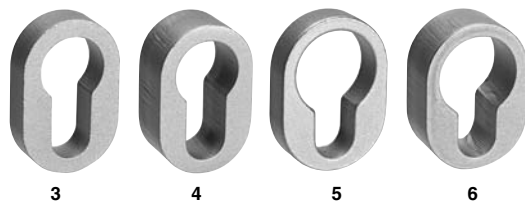
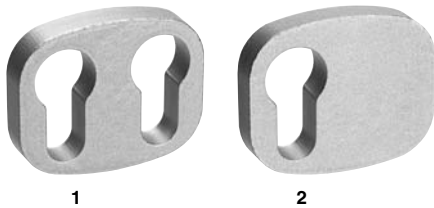

Bestell-Nr.	Ausführung	A	B	C	D	Gewicht	€/St.	
		[mm]	[mm]	[mm]	[mm]		ab 1	ab 10
10728	1	59	48,5	10	15	126	9,15	8,35
10611	2	59	48,5	10	15	165	9,15	8,35
10710	3	29	45,0	10	-	52	7,60	7,05
10769	4	29	45,0	15	-	77	9,00	8,20
10777	5	29	45,0	10	-	48	7,60	7,05
10785	6	29	45,0	15	-	70	9,00	8,20

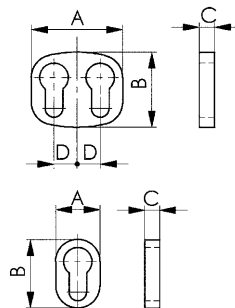

Nr. 450/447

Schutzrosetten-Satz

Stahl einsatzgehärtet. Sichert den Profilzylinder gegen Abdrehen.

1: einbrennlackiert, „gehämmert“

2: verchromt.

Bestehend aus:

- je 1 Außen- und Innenrosette
- 2 Befestigungsschrauben



Bestell-Nr.	Ausführung	A	Gewicht	€/St.
		[mm]		
15149	1	15	200	37,50
15164	1	10	175	37,50
15081	2	15	200	54,50
15107	2	10	175	54,50

Anwendung:

Passend für Schlosskästen Nr. 140U, 140S und 140P.

Hinweis:

Für den Schutz von Türen, die nicht eingesehen werden können.

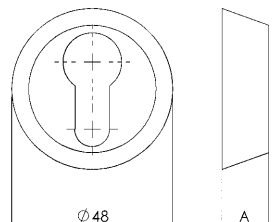

Nr. 54

Elektronischer Schließzylinder

Doppelknäufzylinder mit elektronischer Zutrittsberechtigung außen und innen.

Beidseitig für den Außenbereich nutzbar.

Maß A/Maß B: 30-35

Inkl. Befestigungsmaterial, 2 Batterien.



Bestell-Nr.	für Kastenbreite	Gewicht [g]	€/St. ab 1
	[mm]		
11569	40-60	700	1435,00

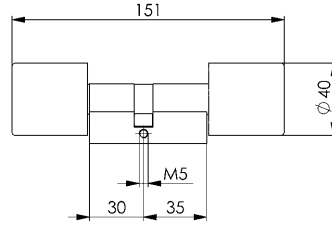

CAD



Nr. 54P

Programmierset

zur Programmierung und zum Betrieb des elektronischen Schließzylinders Nr. 54.

Bestehend aus 7 verschiedenen RFID-Datenträgern: Battery Key, Fix Code Initialisation, Fix Code Programming, Master Key, Reset Key, Service Battery Key, Service Demontage.

Bestell-Nr.	Kartentyp	Gewicht [g]	€/St. ab 1



Nr. 54T

Transponder

FID-Datenträger als Schlüsselanhänger, wasserdicht, uncodiert. Ausführung rund. Transponder Mifare 1K.

Bestell-Nr.	Kartentyp	Gewicht [g]	€/St. ab 1





Nr. 149B

Bandrollen

aus Stahl, Scheibe und Stift aus Messing.
Zum Anschweißen.

Bestell-Nr.	L	ØD1	ØD2	Gewicht [g]	€/St. ab 1
553118	120	11	16	200	14,60

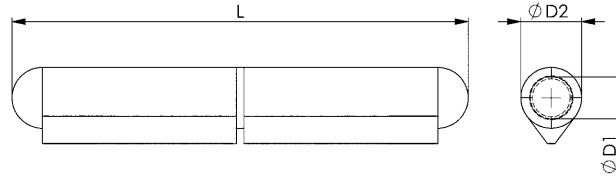

Nr. 149BNI

Bandrollen

nicht rostender Stahl, Scheibe aus Messing.
Zum Anschweißen.

Bestell-Nr.	L	ØD1	ØD2	Gewicht [g]	€/St. ab 1
553119	120	11	16	200	73,50

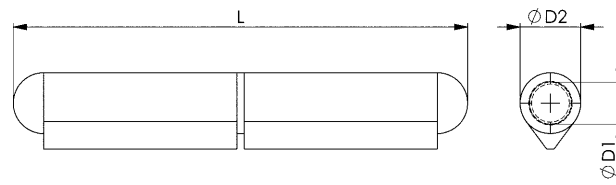

Nr. 140CNIG-A42

Anschlussstück (Paar), V2A

für Schlosskasten Nr. 140CNIG und Gegenkasten Nr. 144CNIG, nicht rostender Stahl, geschliffen.

Bestell-Nr.	für Rohre mit Außendurchmesser		Gewicht [g]	€/St. ab 1
	[mm]			
14555	42,4		465	208,50

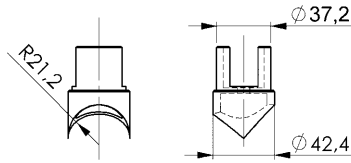

Nr. 140ENIG-A42

Anschlussstück (Paar), V2A

für Schlosskasten Nr. 141ENIG und Gegenkasten Nr. 146ENIG, nicht rostender Stahl, geschliffen.

Bestell-Nr.	für Rohre mit Außendurchmesser		Gewicht [g]	€/St. ab 1
	[mm]			
14563	42,4		570	91,00

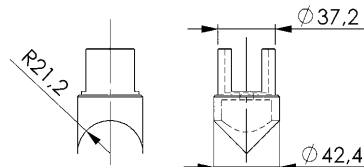

Nr. 149T

Torband, kurz

aus Stahl, teilverzinkt. Zum Anschweißen an Einschweißmutter und U-Bügel.

Bestell-Nr.	Größe	A	B	C	ØD	ØD1	L	G	M	R	Gewicht [g]	€/St.
												ab 1
11403	M16	27	35	21	12	21	79	4	M16	52-68	294	5,60
11429	M20	30	41	21	14	25	92	4	M20	57-79	472	7,10
11445	M24	35	47	25	17	30	106	4	M24	66-80	727	9,00

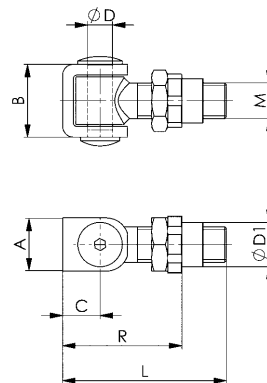

Nr. 149ANI

Torband, V2A

nicht rostender Stahl. Zum Anschweißen an Einschweißmutter und U-Bügel.

Bestell-Nr.	Größe	A	B	C	ØD	ØD1	E	L	M	R	Gewicht [g]	€/St.
												ab 1
10793	M20	30	37	24	15	25	5	84,5	M20	50-70	480	43,20

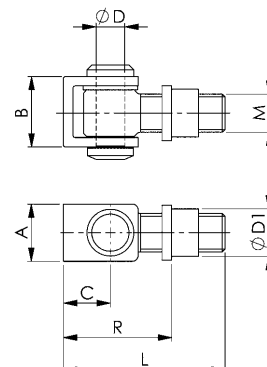
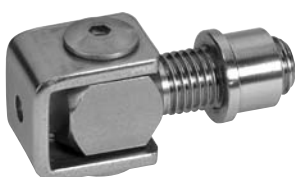

Unverbindliche Preisempfehlung ohne MwSt. - Technische Änderungen vorbehalten.

Nr. 149TM

Torband mit Mauerhülse

aus Stahl, teilverzinkt. Zum Anschweißen an U-Bügel, mit Mauerhülse.



Bestell-Nr.	Größe	A	B	C	ØD	ØD1	F	L	M	R	Gewicht	€/St.
											[g]	ab 1
11452	M20	30	41	21	14	27	102	92	M20	48-71	549	9,00
11460	M24	35	48	25	17	34	117	105	M24	58-85	815	11,90

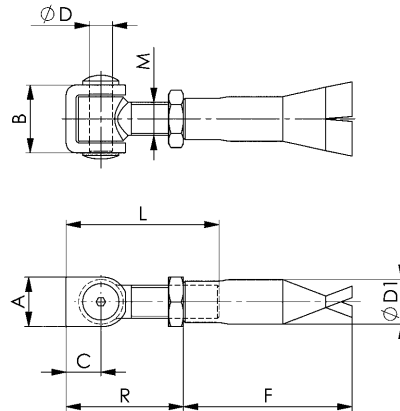

Nr. 149TD

Torband mit Dübelplatte

aus Stahl, teilverzinkt. Zum Anschweißen an U-Bügel, mit Dübelplatte.



Bestell-Nr.	Größe	A	B	C	ØD	E	F	G	H	L	M	R	Gewicht	€/St.
													[g]	ab 1
11478	M20	30	41	21	14	5	65x65	5	100x100	92	M20	68-91	875	14,30
11486	M24	35	48	25	17	5	65x65	5	100x100	107	M24	77-105	1380	16,40

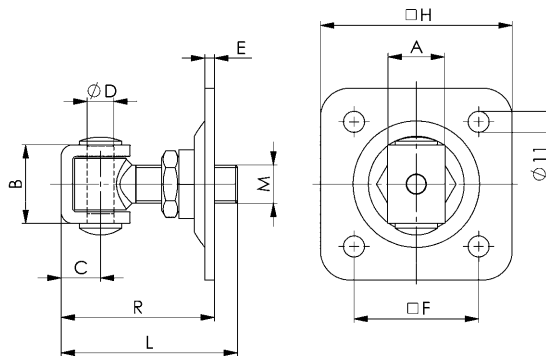

Nr. 149TL

Torband, lang

aus Stahl, teilverzinkt. Zum Anschweißen an U-Bügel, mit langem Gewinde zur Durchsteckmontage.

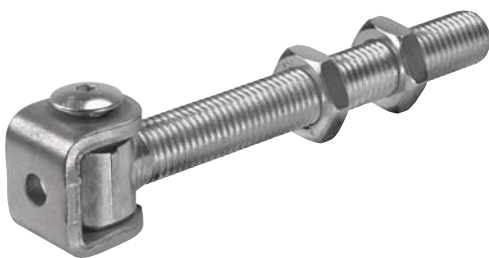

Bestell-Nr.	Größe	A	B	C	ØD	F	L	M	Gewicht	€/St.
									[g]	ab 1
11494	M20	30	41,0	21	14	144	184	M20	650	11,90
11502	M24	35	47,5	25	17	144	190	M24	972	15,80

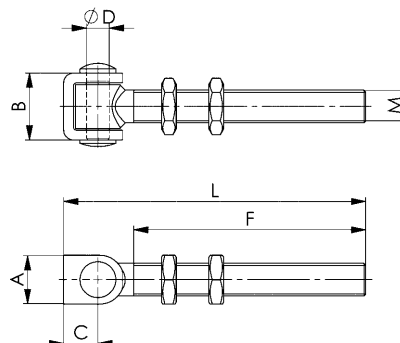

Nr. 149TS

Torband, schraubbar

nicht rostender Stahl, für beidseitige Schraubbefestigung.



Bestell-Nr.	Größe	A	B	C	ØD	F	L	M	Gewicht	€/St.
									[g]	ab 1
551662	M16	27	36	20	12	140	350	M16	910	30,00
551663	M20	30	42	20	14	180	410	M20	1570	55,50

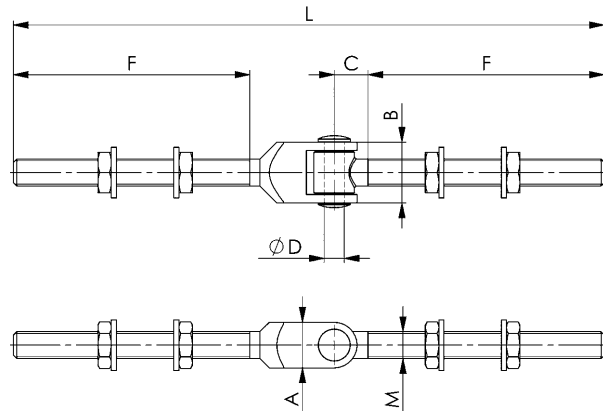

Nr. 149TV

Torband, verstellbar

aus Stahl, teilverzinkt. Zum Anschweißen an Anschweißblase und U-Bügel.



Bestell-Nr.	Größe	A	B	C	ØD	E	L	M	P	R	Gewicht	€/St.
											[g]	ab 1
11510	M12	45	37	24	12	6	100	M12	23-36	43-87	501	10,70
11528	M16	45	43	27	14	8	118	M16	78-103	48-102	795	12,70
11536	M20	70	49	35	17	8	166	M20	37-62	64-147	1494	18,30
11544	M24	70	51	35	17	12	168	M24	53-75	72-144	2266	27,40

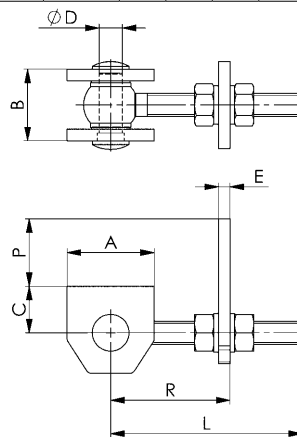

Nr. 149TRA

Torband für Rundrohrprofil

nicht rostender Stahl, zum beidseitigen Anschweißen. Passend für Rohrprofil mit 42,4 mm.



NEU!



Bestell-Nr.	Größe	A	B	C	ØD	ØD1	L	M	R	Gewicht	€/St.
										[g]	ab 1
557052	M20	31	42	27	14	25	95-105	M20	100-110	580	44,90

Lieferbar ab Mai 2018.

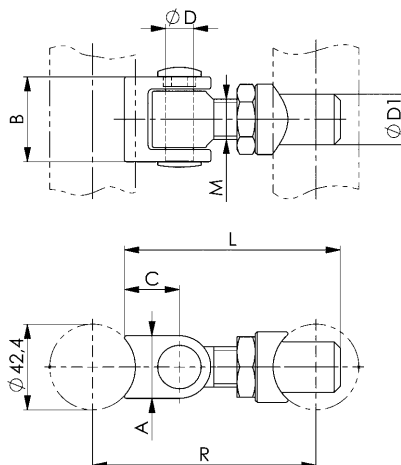

Nr. 150N

Türschließer

Aluminium matt, schwarz phosphatiert.
 Einstellbare Schließ- und Endschlaggeschwindigkeit mit Stop bei 0° und +/- 90°.
 Geeignet für Tore bis 80 kg Torgewicht bei 1 m Flügelbreite.
 Flurseitige und aufgesetzte Montage möglich.
 Geeignet für Vierkantprofil.
 Schließfunktion: DIN rechts/DIN links verwendbar.



Bestell-Nr.	A	B	C	ØD	E	L	M	N	Gewicht [g]	€/St. ab 1
11601	40	55	108	6,5	54	143-232	M37x1,5	74	1050	280,00

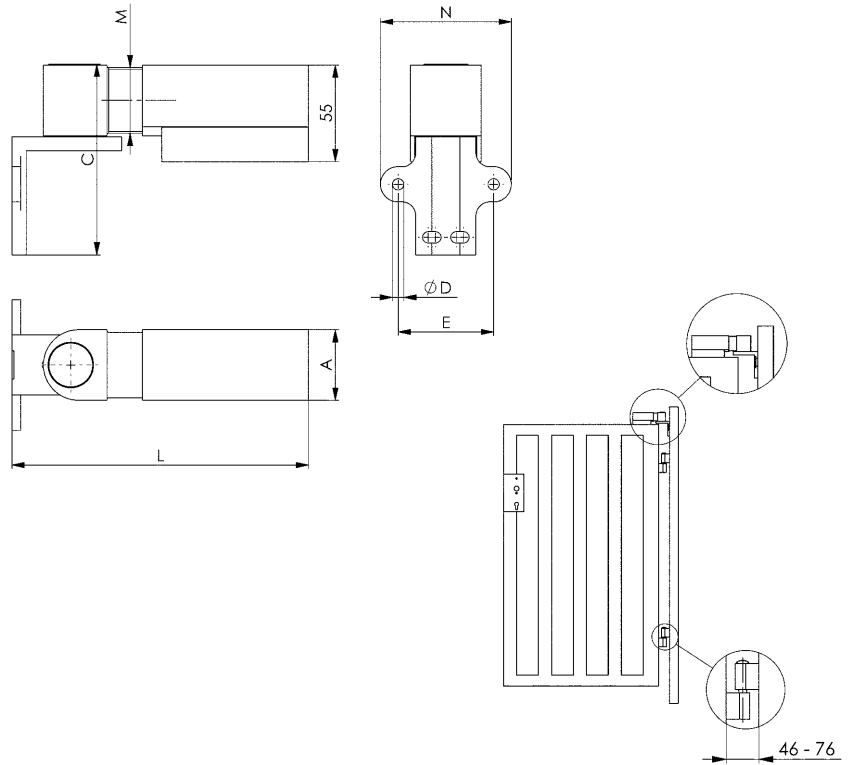

Nr. 149ST

Selbstschließendes Torband

Aluminium matt, schwarz phosphatiert.
 Torband mit Türschließerfunktion, einstellbare Schließ- und Endschlaggeschwindigkeit mit Stop bei 0° und +/- 90°.
 Geeignet für Tore bis 80 kg Torgewicht bei 1 m Flügelbreite.
 Schließfunktion: DIN rechts/DIN links verwendbar.



Bestell-Nr.	A	B	C	ØD	E	F	G	L	M	Gewicht [g]	€/St. ab 1
11551	38	55	28	6,5	27	83	48,5	131,5	M37x1,5	730	332,00

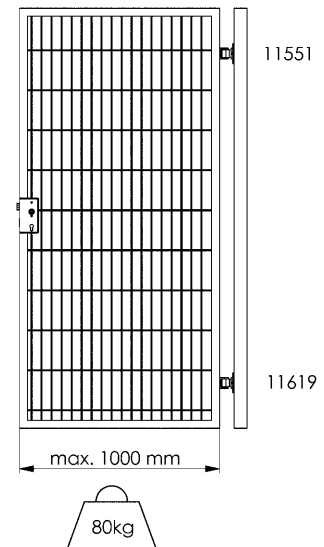
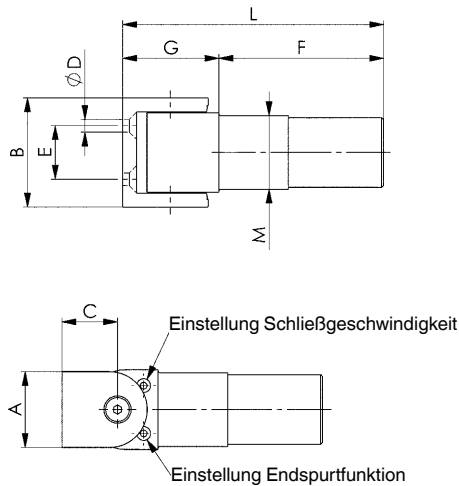

Unverbindliche Preisempfehlung ohne MwSt. - Technische Änderungen vorbehalten.

Nr. 149STD

Selbstschließendes Torband, Dummy

Aluminium matt, schwarz phosphatiert.
Torband passend zu selbstschließendem Torband Nr. 149ST.
Geeignet für Tore bis 80 kg Torgewicht bei 1 m Flügelbreite.
DIN rechts/DIN links verwendbar.



Bestell-Nr.	A	B	C	ØD	E	F	G	L	M	Gewicht [g]	€/St. ab 1
11619	38	55	28	6,5	27	41,5	48,5	90	M37x1,5	410	78,50

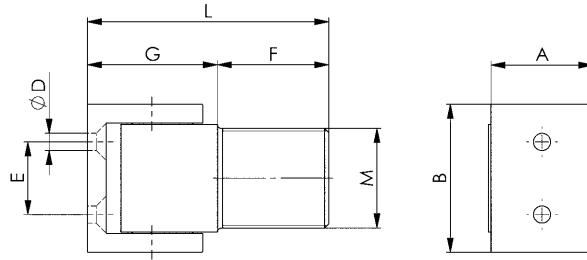

Nr. 149STP

Anschraubplatte

Aluminium matt, schwarz phosphatiert.
Für Montage der Torbänder 149ST und 149STD.
Überlackier- und überstreichbar. Abmessungen: 65 x 100 mm.



Bestell-Nr.	A	B	C	D	E	F	ØG	M	ØN	Gewicht [g]	€/St. ab 1
11627	65	100	40	75	15	27	6,5	M37x1,5	45	150	39,20

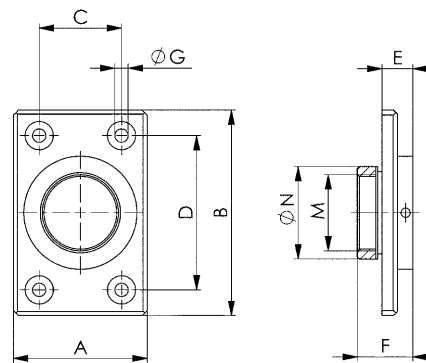

Nr. 8400

Schweres Rohrrahmen-Riegelschloss

jedes Teil rundum verzinkt. Rechts und links verwendbar.
Schließung: wahlweise PZ oder B (mit Nachrüstsatz).
- Tour 1-tourig
- Riegelausschluss 14 mm



Bestell-Nr.	Schließung	D	Gewicht [g]	€/St. ab 1
		[mm]		
18044	PZ	18	235	30,50
18069	PZ	20	240	30,50

Auf Anfrage:

Riegelvorstehmaß 5 mm lieferbar.

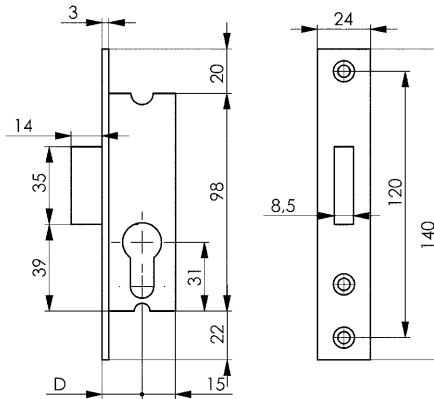

Zubehör und Empfehlungen



Nr. 143U,
Seite 21



Nr. 55,
Seite 67

Nr. 8410

Schweres Rohrrahmen-Riegelschloss

Riegel mit Durchsägenschutz!
Jedes Teil rundum verzinkt. Rechts und links verwendbar.
Schließung: wahlweise PZ oder B (mit Nachrüstsatz).
- Tour 1-tourig
- Riegelausschluss 20 mm



Bestell-Nr.	Schließung	D	Gewicht [g]	€/St. ab 1
		[mm]		
18036	PZ	25	260	32,00
18051	PZ	27	270	32,00
18077	PZ	30	280	32,00
18093	PZ	35	300	32,00
18119	PZ	40	320	32,00
18135	PZ	45	340	32,00

Auf Anfrage:

Riegelvorstehmaß 5 mm lieferbar.

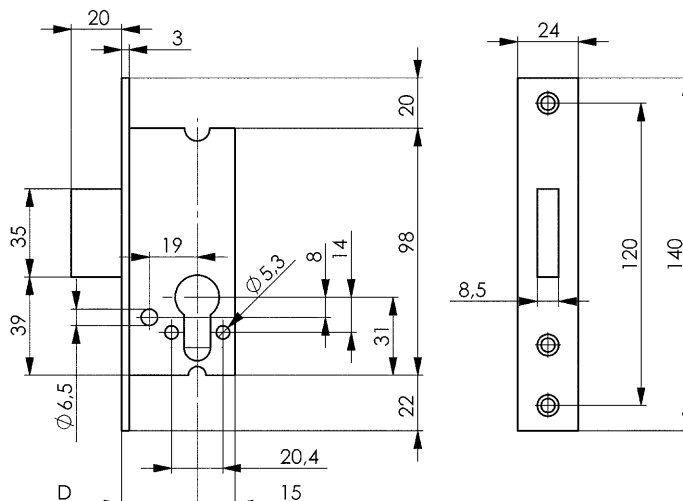

Zubehör und Empfehlungen



Nr. 143U,
Seite 21



Nr. 408,
Seite 65

Nr. 3412

Schweres Rohrrahmen-Fallenschloss

jedes Teil rundum verzinkt. Rechts und links verwendbar durch umdrehbaren Fallenkopf.

- Nuss 8 mm

Bestell-Nr.	D	Gewicht [g]	€/St. ab 1
	[mm]		
17350	25	275	46,80
17376	30	290	48,90

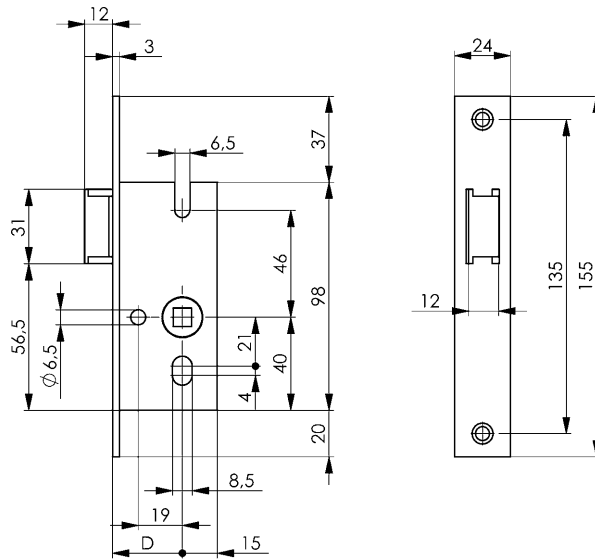

Zubehör und Empfehlungen



Nr. 143U,
Seite 21



Nr. 407,
Seite 65

Nr. 8419L

Renovierungsschloss mit Langloch

jedes Teil rundum verzinkt, mit Edelstahlstulpe. Falle und Riegel vernickelt. Dauerfunktion und Belastungswerte nach DIN 18251-2, Klasse 5. Rechts und links verwendbar durch umdrehbaren Fallenkopf. Vorgerichtet für Profizylinder (PZ) oder für Buntbart-Nachrüstset. Mit Wechsel.

- Dorn 30 mm
- Tour 1-tourig
- Nuss 8 mm
- Entfernung 92 mm

Bestell-Nr.	Schließung	D	Gewicht [g]	€/St. ab 1
		[mm]		
551664	PZW	30	520	74,50

35 mm Dornmaß auf Anfrage lieferbar.

Hinweis:

Dieses Schloss eignet sich speziell für den Reparatur- und Renovierungsbedarf und ist mit einer extra langen Stulpe zur individuellen Längen- und Anschraubloch-Anpassung ausgestattet.

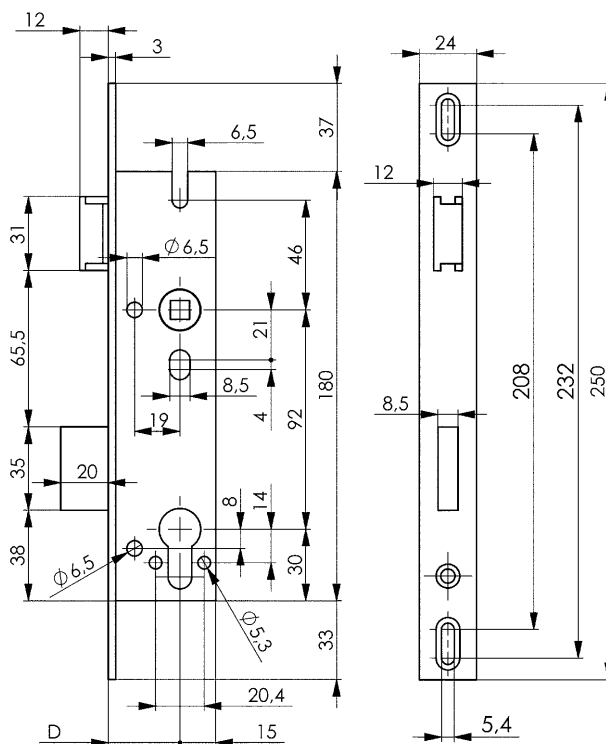

Zubehör und Empfehlungen



Nr. 405-406,
Seite 65



Nr. 408,
Seite 65

Nr. 8405

Schweres Rohrrahmen-Fallen-Riegelschloss

jedes Teil rundum verzinkt. Rechts und links verwendbar durch umdrehbaren Fallenkopf. Schließung: wahlweise PZ oder B (mit Nachrüstsatz). Mit Wechsel.

- Entfernung 92 mm
- Nuss 8 mm
- Tour 1-tourig
- Riegelausschluss 14 mm



Zubehör und Empfehlungen



Nr. 143U,
Seite 21



Nr. 407,
Seite 65



Nr. 55,
Seite 67

Bestell-Nr.	Schließung	D [mm]	Gewicht [g]	€/St.
				ab 1
17780	PZW	18	430	46,30
17798	PZW	20	445	46,30
17806	PZW	22	460	46,30
17814	PZW	25	490	46,30
17822	PZW	27	500	46,30
17830	PZW	30	580	46,30
17848	PZW	35	550	46,30
17855	PZW	40	665	46,30
17863	PZW	45	710	46,30

Hinweis:

Die Ausführung mit 24 mm Stulpe in den Dornmaßen 25, 27, 30, 35, 40 und 45 mm ist zum Einsatz in Rauchschutztüren geeignet.

Auf Anfrage:

Fallen- und Riegelvorstehmaß 5 mm lieferbar.

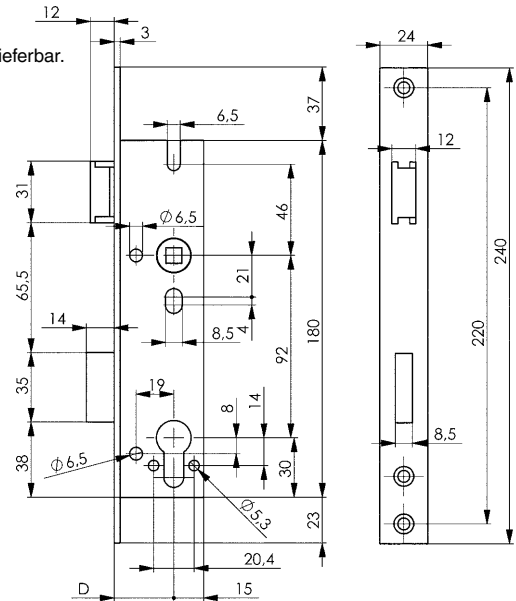

Nr. 8420D

Schweres Rohrrahmen-Fallen-Riegelschloss für zwei Profilzylinder

jedes Teil rundum verzinkt. Schließung: wahlweise mit PZ oder B (mit Nachrüstsatz). Mit Wechsel.

- Entfernung 60 und 108 mm
- Nuss 8 mm
- Tour 1-tourig
- Riegelausschluss 13 mm



Zubehör und Empfehlungen



Nr. 142D,
Seite 26



Nr. 407,
Seite 65



Nr. 55,
Seite 67

Bestell-Nr.	Schließung	Türrichtung	D [mm]	Gewicht [g]	€/St.
					ab 1
16378	PZW	DIN R	30	525	191,00
16543	PZW	DIN L	30	525	191,00

R = rechts, L = links

Anwendung:

Die praktische Lösung für Anlagen, zu denen zwei Personen(gruppen) unabhängig voneinander Zutritt haben sollen: zum Beispiel Feuerwehzufahrten oder Müllbehältereinzäunungen. Der Schlosskasten mit zwei Profilzylindern erlaubt Feuerwehr bzw. Entsorgern den Zugang per Generalschlüssel - und kann zugleich in die normale Schließanlage eingebunden werden.

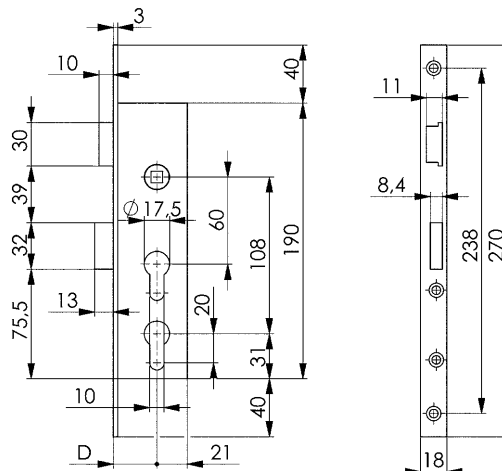

Nr. 8331

Rohrrahmen-Schiebetorschloss

jedes Teil rundum verzinkt.
 Schließung: PZ oder B (mit Nachrüstsatz). Mit Wechsel.
 - Entfernung 72 mm
 - Nuss 8 mm
 - Tour 1-tourig



Bestell-Nr.	Schließung	D	Gewicht [g]	€/St. ab 1
		[mm]		
17293	PZW	35	730	81,00
17319	PZW	40	790	81,00

Hinweis:

Durch zusätzliche Möglichkeit des Riegelverschlusses wird das Tor gegen Ausheben gesichert.

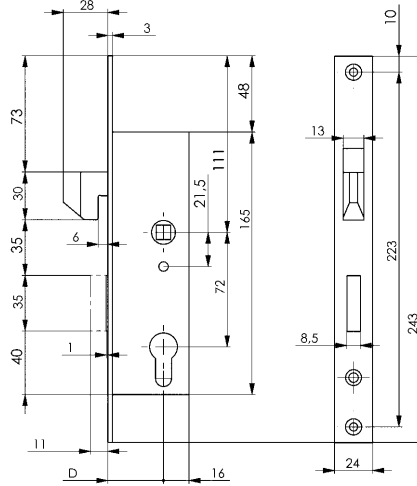

Zubehör und Empfehlungen



Nr. 142S, Seite 40



Nr. 407, Seite 65

Nr. 8331S

Schiebetor-Schließblech, V2A

nicht rostender Stahl.
 Zubehör: 2 Senkschrauben M5x10 mm, Edelstahl rostfrei.



Bestell-Nr.	Materialdicke	Gewicht [g]	€/St. ab 1
	[mm]		
17301	3,0	100	7,85

Anwendung:

Passend für Rohrrahmen-Schiebetorschloss 8331.

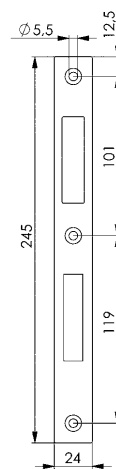

Nr. 4308

Rohrrahmen-Getriebekasten

galvanisch verzinkt.
 - Dorn 12 mm
 - Nuss 7 mm
 - Hub 13 mm



Bestell-Nr.	D	Kastenbreite [mm]	Gewicht [g]	€/St. ab 1
	[mm]			
17236	12	24	280	53,50

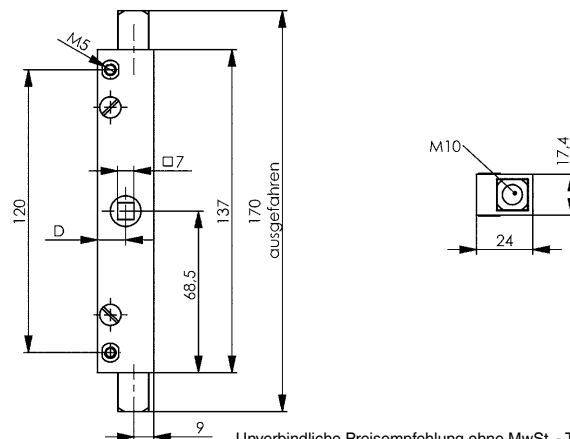

Unverbindliche Preisempfehlung ohne MwSt. - Technische Änderungen vorbehalten.

VARIBO - DIE UNIVERSALLÖSUNG

Die Vielfalt an modernen Gittertoren eröffnet eine schier unbegrenzte Gestaltungsfreiheit, stellt jedoch an Torschlösser nicht minder vielfältige Anforderungen. Wertigkeit, Design und Farbe müssen sich in das Gesamtbild von Tor und Zaun einpassen, Handhabung und Montage dürfen keine Einschränkungen mit sich bringen.



VARIBO von AMF erfüllt all diese Anforderungen wie kein zweites Gittertorschloss. Es ist mit geringstem Aufwand zu montieren, jederzeit flexibel verstellbar und eignet sich für Vierkant- wie für Rundprofile gleichermaßen. Die einfache Bohr- und Schraubtechnik macht aufwändiges Montieren überflüssig. Dadurch ist bei Bedarf eine Vor-Ort-Montage und Feinjustierung möglich.

Ob Gewerbebau, Privatgrundstück, öffentliches Gebäude, Trennwände, Sportgelände oder beliebige Außenanlage – wo immer ein Gittertor zum Einsatz kommt, ist **VARIBO** die erste Wahl.

Denn die Fertigung in robuster AMF-Markenqualität sorgt für ein Höchstmaß an Funktionssicherheit und Langlebigkeit.

EINFACHE MONTAGE

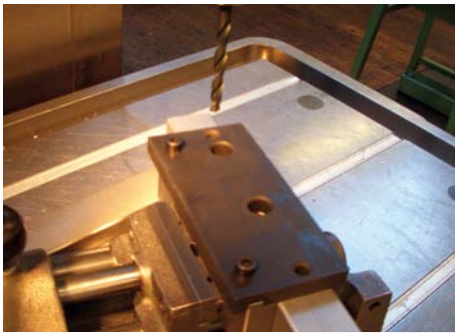

1. BOHREN

Die beiden Schraublöcher sowie die Bohrungen für Falle und Riegel lassen sich mit der Bohrschablone Nr. 463B direkt vor Ort, einfach und sicher abbohren.

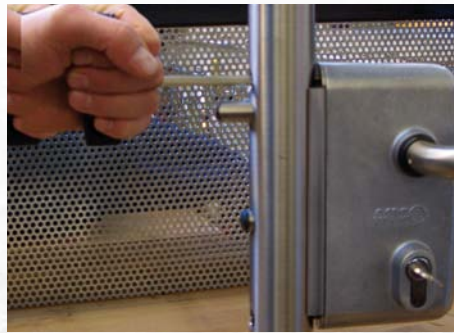

2. MONTIEREN

Das VARIBO Gittertorschloss wird verdeckt im Profil verschraubt. Die Bohrungen werden mit Verschlusskappen abgedeckt. Für Rundprofile ist die passende Unterlage Nr. 461FU oder 461RU erhältlich.



3. EINSTELLEN

Die Anschlagrichtung der Falle sowie die Längenverstellung von Falle und Riegel erfolgen bei VARIBO bedarfsgerecht nach der Montage. Benötigt wird lediglich das Montagezubehör Nr. 107M.

MARKENQUALITÄT, DIE MAN SIEHT

- > Zeitlos-elegantes, robustes Aluminiumguss-Gehäuse
- > Drei attraktive Farben – einschließlich moderner „Alu“-Optik
- > Ergonomische Position von Türdrücker und Profilzylinder
- > Falle und Riegel stufenlos einstellbar auf Profildicken von 30 bis 60 Millimeter
- > Hochwertiger Schließkasten zur verdeckten Befestigung am Profil (Blindverschraubung)
- > Umfangreiches Zubehör für Ausstattung und Montage

WERTARBEIT BIS INS DETAIL - VARIBO IST TYPISCH AMF

- > Rostfreie Qualität innen und außen: Edelstahlschloss mit Aluminiumgehäuse
- > Verschlusskappen aus abriebfestem Kunststoff, geräuschkämpfend
- > Geeignet für Standard- und Sicherheitszylinder 60 mm
- > Passende Drückergarnituren in Aluminium und Edelstahl erhältlich

Nr. 107GFN

Nr. 107GRN

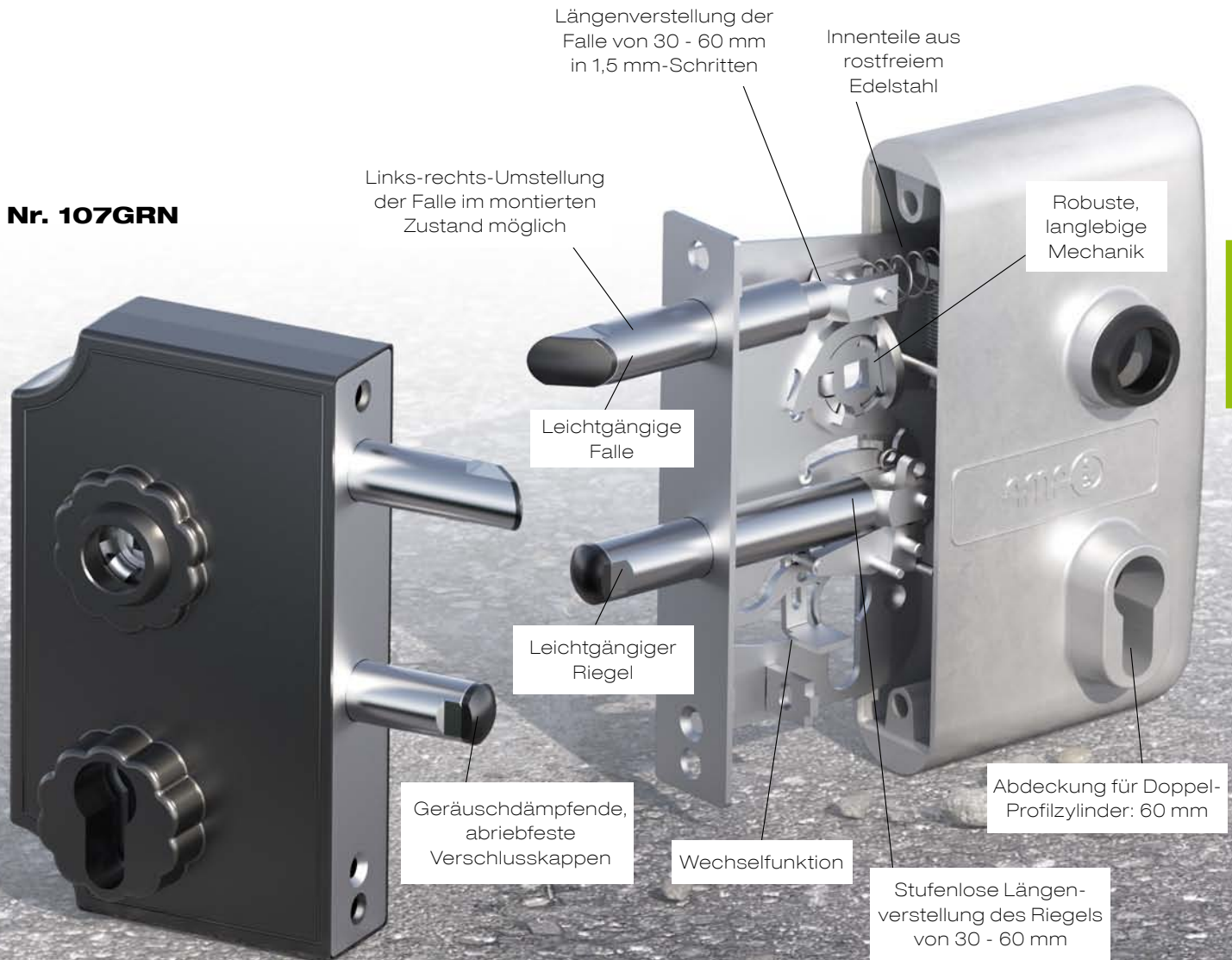

Passendes Lochbild zu Locinox.

Technische Änderungen vorbehalten.

Nr. 107GRN

Gittertorschloss VARIBO, rustikal

mit Schloss aus Edelstahl, Gehäuse aus Aluminium, schwarz.

Rechts und links verwendbar durch umdrehbare Falle. Wahlweise vorgerichtet für Profilylinder oder Buntbart-Nachrüstsatz.

Mit Wechsel. Falle und Riegel für Rohrprofil 30-60 mm einstellbar.

Inkl. 2 Drückerrosetten 18 mm, 2 Zylinderschrauben, Edelstahl rostfrei.

- Dorn 58 mm
- Tour 1-tourig
- Nuss 8 mm
- Entfernung 63 mm



CAD

Bestell-Nr.	Farbe	Gewicht	€/St.
		[g]	ab 1
11635	RAL9005	1050	51,00

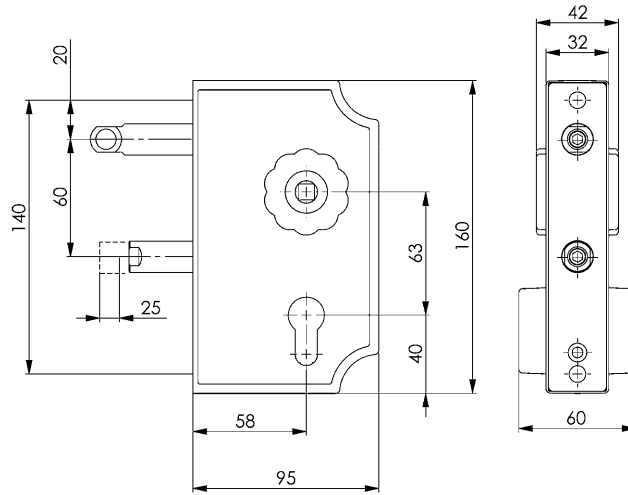

Zubehör und Empfehlungen



Nr. 461RU, Seite 87



Nr. 418, Seite 56



Nr. 55, Seite 67



RAL9005

Nr. 107GFN

Gittertorschloss VARIBO, flexibel

mit Schloss aus Edelstahl, Gehäuse aus Aluminium.

Rechts und links verwendbar durch umdrehbare Falle. Wahlweise vorgerichtet für Profilylinder oder Buntbart-Nachrüstsatz.

Mit Wechsel. Falle und Riegel für Rohrprofil 30-60 mm einstellbar.

Inkl. 2 Drückerrosetten 18 mm, 2 Zylinderschrauben, Edelstahl rostfrei.

- Dorn 58 mm
- Tour 1-tourig
- Nuss 8 mm
- Entfernung 63 mm



CAD

Bestell-Nr.	Farbe	Gewicht	€/St.
		[g]	ab 1
11643	-	1200	47,60
11650	RAL6005	1200	52,50
11668	RAL6009	1200	52,50
11676	RAL9005	1200	52,50
555794	RAL7016	1200	52,50

NEU!

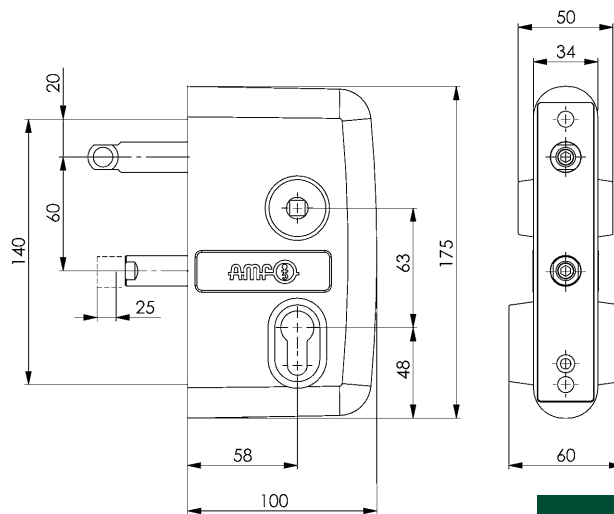

GERMAN DESIGN AWARD WINNER 2016

Zubehör und Empfehlungen



Nr. 461FU, Seite 87



Nr. 425, Seite 55



Nr. 55, Seite 67



RAL6005



RAL6009



RAL9005



RAL7016

Unverbindliche Preisempfehlung ohne MwSt. - Technische Änderungen vorbehalten.

Nr. 145GET

Schließkasten mit elektrischem Türöffner (ET)

zum Anschrauben. Gehäuse aus Aluminium, Anschlag aus nicht rostendem Stahl. Rechts und links verwendbar. Für Rohrprofil 30-60 mm einstellbar. ET mit Entriegelung, Betriebsspannung 10-24 V. Für Wechselstrom (spritzwassergeschützt), Arbeitsstromausführung. Passend für Schloss 107GRN und 107GFN. Inkl. 2 Zylinderschrauben, 2 Sondermuttern, 2 Gummianschläge.

NEU!

Bestell-Nr.	Farbe	Gewicht	€/St.
		[g]	ab 1
11684	-	980	110,90
11692	RAL6005	980	114,90
11700	RAL6009	980	114,90
11718	RAL9005	980	114,90
557073	RAL7016	980	114,90

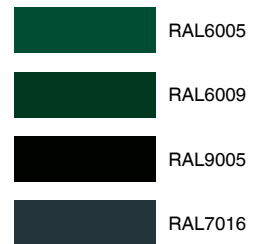
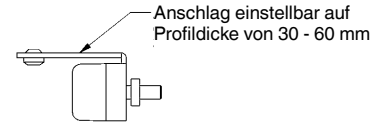
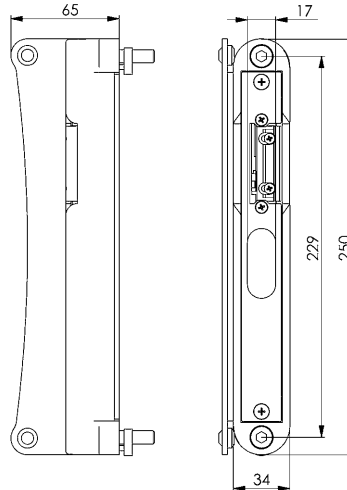

Nr. 145GFN

Schließkasten, flexibel

zum Anschrauben. Gehäuse aus Aluminium, Anschlag aus nicht rostendem Stahl. Rechts und links verwendbar. Für Rohrprofil 30-60 mm einstellbar. Optisch passend für Schloss 107GFN. Inkl. 2 Zylinderschrauben, 2 Sondermuttern, 2 Gummianschläge.

NEU!

Bestell-Nr.	Farbe	Gewicht	€/St.
		[g]	ab 1
11734	-	485	16,10
11742	RAL6005	485	19,80
11759	RAL6009	485	19,80
11767	RAL9005	485	19,80
557085	RAL7016	485	19,80

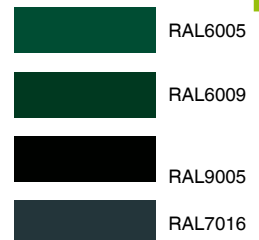
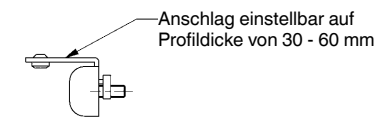
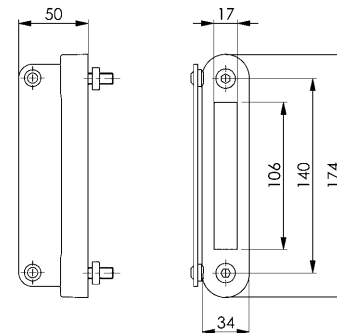

Nr. 145GRN

Schließkasten, rustikal

zum Anschrauben. Gehäuse aus Aluminium, schwarz, Anschlag aus nicht rostendem Stahl. Rechts und links verwendbar. Für Rohrprofil 30-60 mm einstellbar. Optisch passend für Schloss 107GRN. Inkl. 2 Zylinderschrauben, 2 Sondermuttern, 2 Gummianschläge.

Bestell-Nr.	Farbe	Gewicht	€/St.
		[g]	ab 1
11726	RAL9005	470	19,10

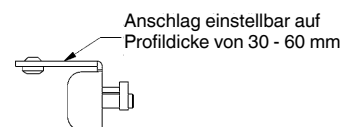
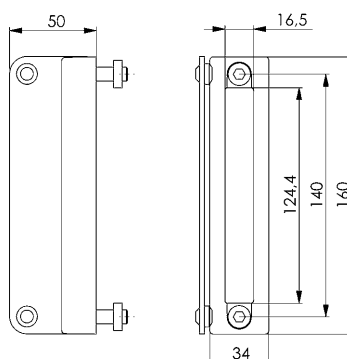

Unverbindliche Preisempfehlung ohne MwSt. - Technische Änderungen vorbehalten.

Nr. 144GRN

Gegenkasten, rustikal

zum Anschrauben für optische Symmetrie an Doppeltoren. Gehäuse aus Aluminium, schwarz. Rechts und links verwendbar. Optisch passend für Schloss 107GRN. Inkl. 2 Zylinderschrauben.



Bestell-Nr.	Farbe	Gewicht	€/St.
		[g]	ab 1
12930	RAL9005	290	23,50

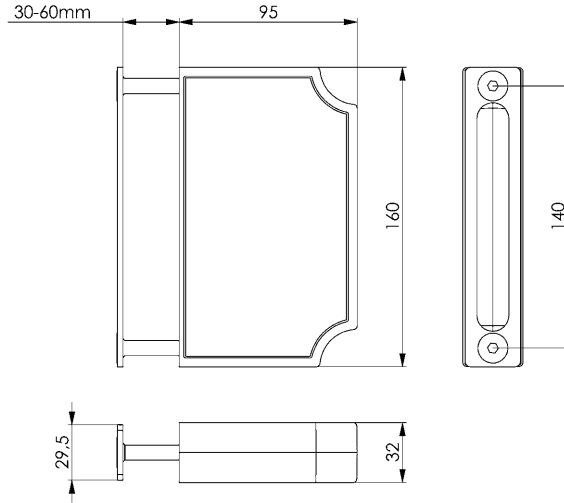

Nr. 144GFN

Gegenkasten, flexibel

zum Anschrauben für optische Symmetrie an Doppeltoren. Gehäuse aus Aluminium. Rechts und links verwendbar. Optisch passend für Schloss 107GFN. Inkl. 2 Zylinderschrauben.



Bestell-Nr.	Farbe	Gewicht	€/St.
		[g]	ab 1
12955	-	415	23,50
12336	RAL6005	415	22,50
12351	RAL6009	415	20,90
12377	RAL9005	415	23,50

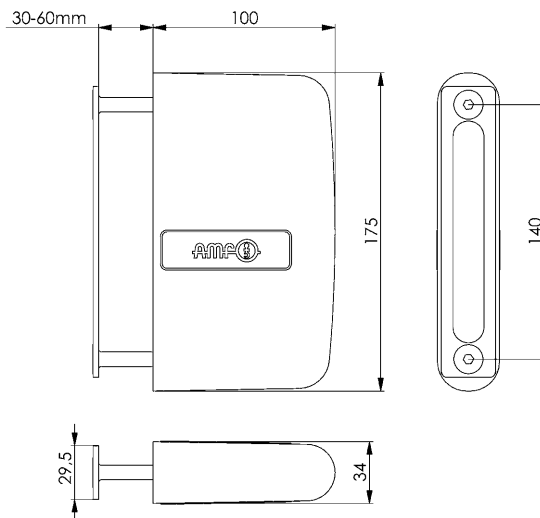

Unverbindliche Preisempfehlung ohne MwSt. - Technische Änderungen vorbehalten.

Nr. 461SU

Rundrohrunterlage

aus Aluminium. Passend für Schließkasten 145GET.



Bestell-Nr.	Farbe	für Rohre mit Außendurchmesser [mm]	Gewicht [g]	€/St.
				ab 1
11254	-	34-60	120	8,00
12070	RAL6005	34-60	120	10,70
12096	RAL6009	34-60	120	10,70
12112	RAL9005	34-60	120	10,70

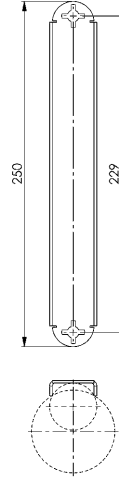

Nr. 461RU

Rundrohrunterlage

aus Aluminium, schwarz. Passend für Schloss 107GRN und Schließkasten 145GRN.



Bestell-Nr.	Farbe	für Rohre mit Außendurchmesser [mm]	Gewicht [g]	€/St.
				ab 1
12021	RAL9005	34-60	120	11,20

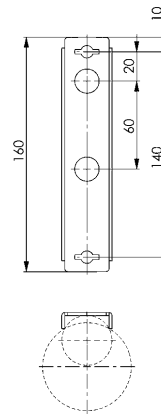

Nr. 461FU

Rundrohrunterlage

aus Aluminium. Passend für Schloss 107GFN und Schließkasten 145GFN.



Bestell-Nr.	Farbe	für Rohre mit Außendurchmesser [mm]	Gewicht [g]	€/St.
				ab 1
12062	-	34-60	120	8,00
12088	RAL6005	34-60	120	10,70
12104	RAL6009	34-60	120	10,70
12120	RAL9005	34-60	120	10,70

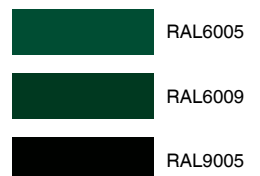
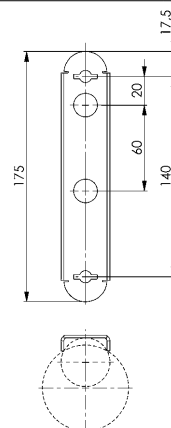

Unverbindliche Preisempfehlung ohne MwSt. - Technische Änderungen vorbehalten.

Nr. 463B

Bohrschablone

aus gehärtetem Stahl, Anschlag aus Aluminium. Passend für Schloss 107GRN und 107GFN und Schließkasten 145GRN und 145GFN.

Für Rohrprofile 40, 50 und 60 mm einstellbar.



Bestell-Nr.	für Rohrprofile	Gewicht	€/St.
	[mm]		
12146	40, 50, 60	2015	80,00

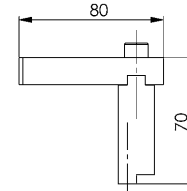
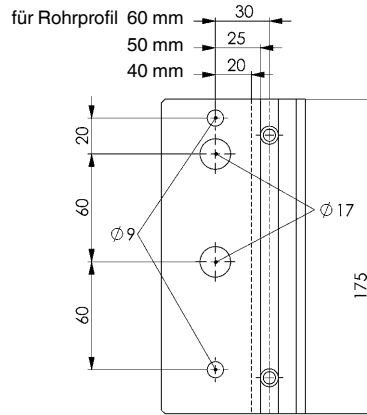

Nr. 463S

Bohrschablone

aus gehärtetem Stahl, Anschlag aus Aluminium. Passend für Schließkasten 145GET.

Für Rohrprofile 40, 50 und 60 mm einstellbar.



Bestell-Nr.	für Rohrprofile	Gewicht	€/St.
	[mm]		
12161	40, 50, 60	2955	80,00

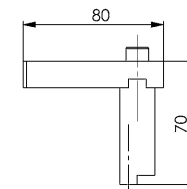
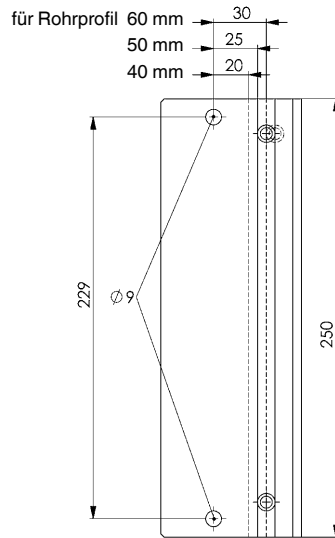

Montagehinweis zu Nr. 463B + Nr. 463S:

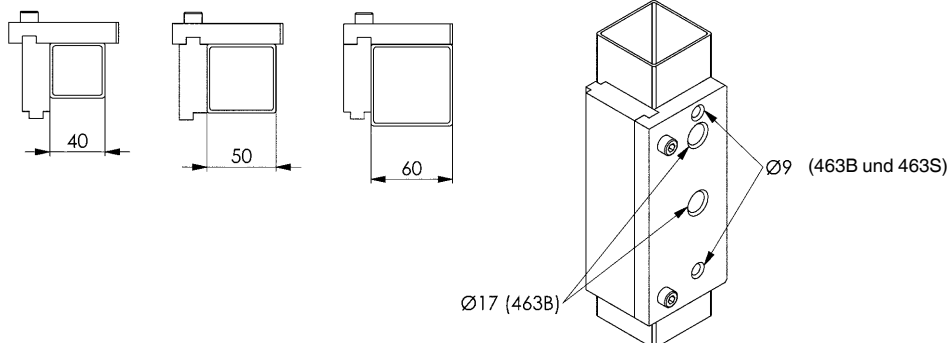

Unverbindliche Preisempfehlung ohne MwSt. - Technische Änderungen vorbehalten.

Nr. 107M
Montagewerkzeug

bestehend aus einem Sechskantschraubendreher 5 mm und einem Maulschlüssel 13 mm.
 Geeignet für die Längenverstellung von Falle und Riegel bei Schloss 107GRN und 107GFN.

Bestell-Nr.	DIN 894 (SW)	ISO 2936 (SW)	Gewicht	€/St.
			[g]	ab 1
12187	13	5	60	6,00



Technische Änderungen vorbehalten.

Nr. 104

Gittertor-Riegelschloss mit U-Stulp

jedes Teil rundum verzinkt. Rechts und links verwendbar.
Riegel aus Stahl. Schließung: wahlweise PZ oder RZ.
- Dorn 50 mm
- Tour 2-tourig



Bestell-Nr.	Schließung	Dorn [mm]	Kastenbreite [mm]	Gewicht [g]	€/St. ab 1
12179	PZ	50	85	550	46,00
12195	RZ	50	85	550	60,50

Hinweis:

Das Schloss Nr. 104 mit PZ-Schließung kann mit dem separat zu bestellenden Buntbart-Nachrüstset Nr. 51 nachgerüstet werden.

Die Stulpschraube muss dabei auf 65 mm gekürzt werden!

Zum Anschrauben an Rohre 27 - 50 mm Außendurchmesser (G 3/4" - G 1 1/2") und an Vierkantprofile oder Winkelisen. Auflagebreite für das Schloss min. 30 mm.

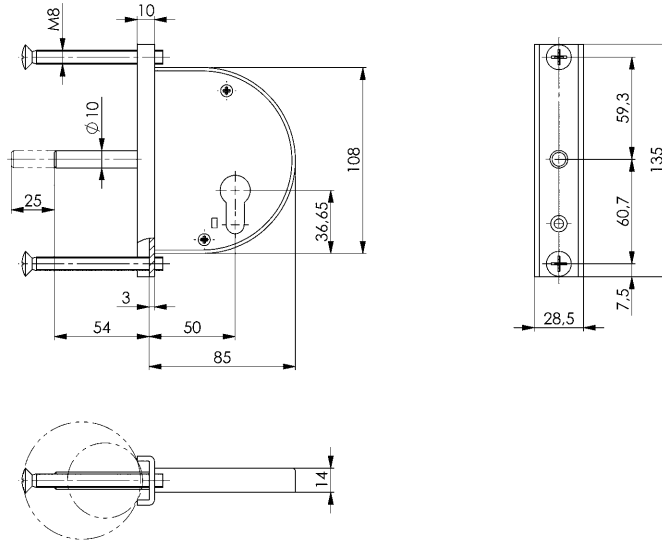

Zubehör und Empfehlungen



Nr. 49,
Seite 96



Nr. 55,
Seite 67

Nr. 107

Mittelschweres Gittertorschloss mit U-Stulp

jedes Teil rundum verzinkt. Rechts und links verwendbar.
Falle aus Zinkdruckguss, Riegel aus Stahl.
Schließung: wahlweise PZ oder RZ. Mit Wechsel.
Zubehör: 2 Drückerrosetten 18 mm
- Dorn 50 mm
- Tour 2-tourig
- Nuss 8 mm
- Entfernung PZ 63,2 mm
- Entfernung RZ 65,2 mm



Bestell-Nr.	Schließung	Dorn [mm]	Kastenbreite [mm]	Gewicht [g]	€/St. ab 1
12435	PZW	50	85	970	69,50
12450	RZW	50	85	920	79,00

Hinweis:

Das Schloss Nr. 107 mit PZ-Schließung kann mit dem separat zu bestellenden Buntbart-Nachrüstset Nr. 51 nachgerüstet werden.

Zum Anschrauben an Rohre 27 - 50 mm Außendurchmesser (G 3/4" - G 1 1/2") und an Vierkantprofile oder Winkelisen. Auflagebreite für das Schloss min. 30 mm.

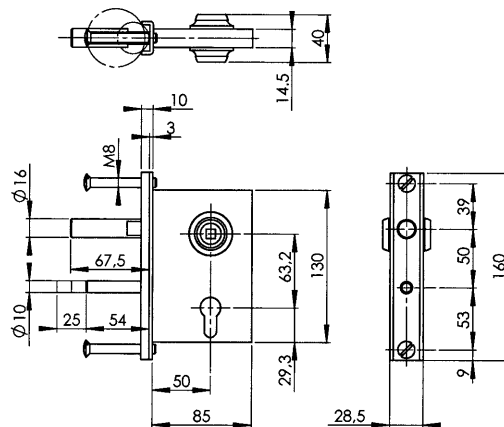

Zubehör und Empfehlungen



Nr. 418,
Seite 56

Nr. 2

Schweres Schließkappenschloss einwärts

jedes Teil rundum verzinkt, schließende Falle. Falle nicht umdrehbar. Schließung: PZ. Mit Wechsel.

Zubehör: Schließkappe.

- Dorn 60 mm
- Tour 2-tourig
- Nuss 8 mm
- Entfernung 55,3 mm
- gerichtet für 17,5 Überschlag

Bestell-Nr.	Schließung	Türrichtung	Dorn [mm]	Kastenbreite [mm]	Gewicht [g]	€/St. ab 1
10140	PZW	DIN L	60	100	1250	62,00
10157	PZW	DIN R	60	100	1250	62,00

R = rechts, L = links



Zubehör und Empfehlungen 10140



Nr. 402, Seite 93



Nr. 55, Seite 67

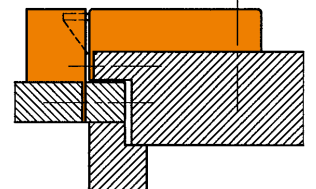
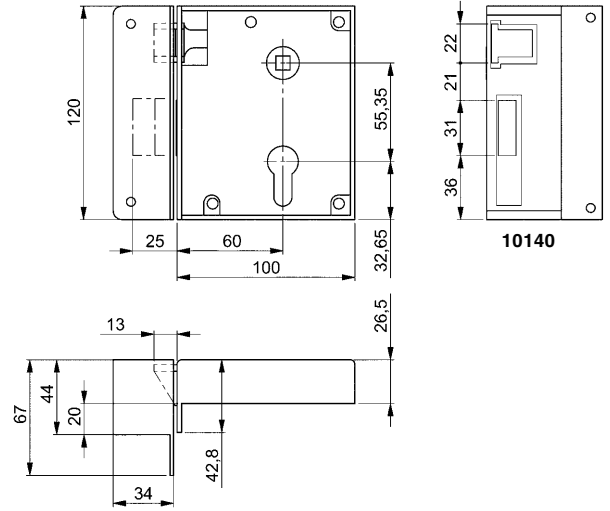
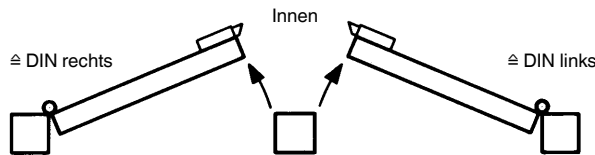

Nr. 21

Schweres Auswärtsschloss

jedes Teil rundum verzinkt, schließende Falle. Falle nicht umdrehbar. Schließung: PZ. Mit Wechsel.

Zubehör: Schließblech.

- Dorn 60 mm
- Tour 2-tourig
- Nuss 8 mm
- Entfernung 55,3 mm

Bestell-Nr.	Schließung	Türrichtung	Dorn [mm]	Kastenbreite [mm]	Gewicht [g]	€/St. ab 1
10926	PZW	DIN R	60	100	1100	62,00
10934	PZW	DIN L	60	100	1100	62,00

R = rechts, L = links

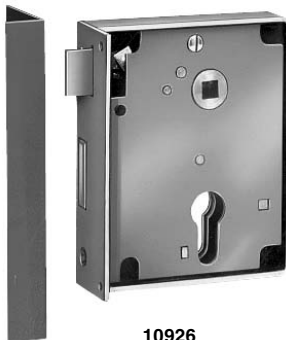

10926

Zubehör und Empfehlungen



Nr. 403, Seite 93

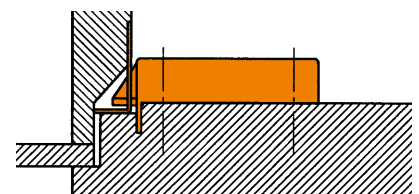
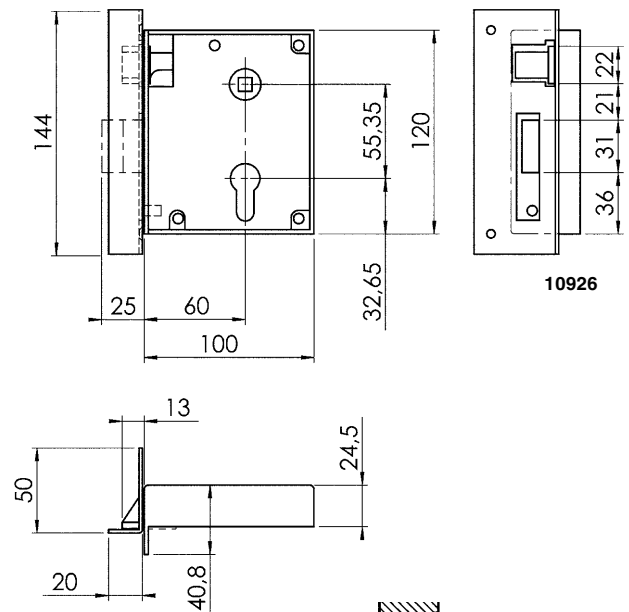
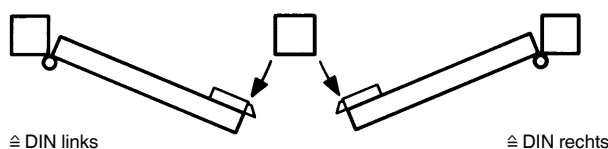

Unverbindliche Preisempfehlung ohne MwSt. - Technische Änderungen vorbehalten.

Nr. 2 ZW-26

Schweres Schließkappenschloss einwärts

jedes Teil rundum verzinkt, schließende Falle. Falle nicht umdrehbar. Schließung PZ. Mit Wechsel.

Zubehör: Schließkappe.

- Dorn 60 mm
- Tour 2-tourig
- Nuss 8 mm
- Entfernung 55,3 mm

Bestell-Nr.	Schließung	Türrichtung	Dorn [mm]	Kastenbreite [mm]	Gewicht [g]	€/St.
						ab 1
10249	PZW	DIN L	60	100	1250	62,00
10264	PZW	DIN R	60	100	1250	62,00

R = rechts, L = links

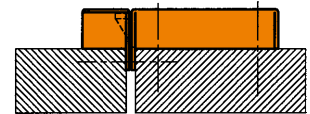
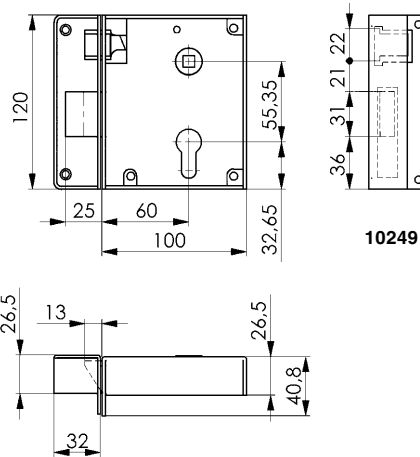
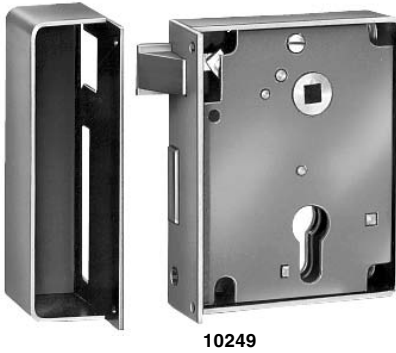

Nr. 401Z

Zylinder-Kurzschild

Edelstahl rostfrei.

554191 kantige Form

554190 runde Form

Passend für Schloss 2, 21 und 2ZW-26.

Inkl. 2 Drückerrosetten für Drücker Ø 16 mm und Ø 18 mm,

2 Holzschrauben, Edelstahl rostfrei.

Kurzschild mit 55,35 mm Entfernung.

Bestell-Nr.	Bohrung für Drückerbetätigung	Abmessung [mm]	Gewicht [g]	€/St.
				ab 1
554191	●	32 x 156 x 6	190	38,60
554190	●	32 x 156 x 6	190	38,60

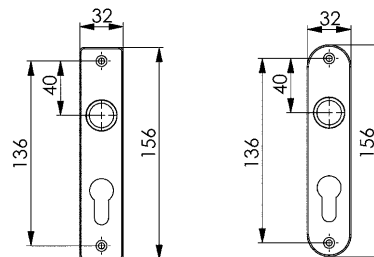

Nr. 402

Türdrücker, gekröpft

mit Drückerstift.
 Leichtmetall silberfarbig (F1), 18 mm Führung, 8 mm Vierkant.
 Passend für Schloss Nr. 2 und Nr. 21.
 Unter 45 mm Türstärke Stift kürzen.

Bestell-Nr.	Türdicke	Gewicht	€/St.
	[mm]		
16188	45-55	250	23,30

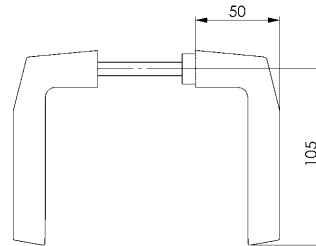
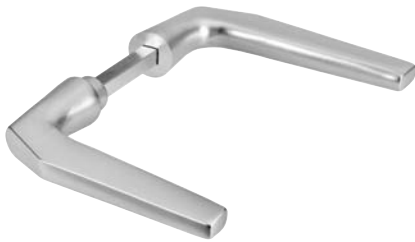

Nr. 403

Türdrücker, gerade

mit Drückerstift.
 Kunststoff schwarz, 18 mm Führung, 8 mm Vierkant.
 Passend für Schloss Nr. 2 und Nr. 21.

Bestell-Nr.	Türdicke	Gewicht	€/St.
	[mm]		
16204	35-45	80	4,58

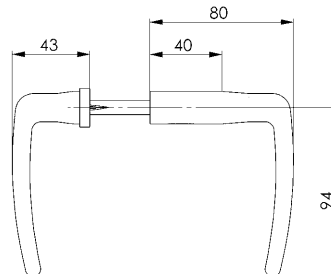

Nr. 15

Stumpfdrückerschloss

rundum verzinkt. Stabile Ausführung, hebende Falle.
 Ein- und auswärts sowie rechts und links verwendbar.
 Schließung: wahlweise PZ oder B (mit 1 Schlüssel Nr. 15-...)
 - Dorn 65 mm
 - Tour 2-tourig
 - Entfernung 55 mm
 - Nuss 8 mm
 - Schließkloben 12 mm für Überschlag

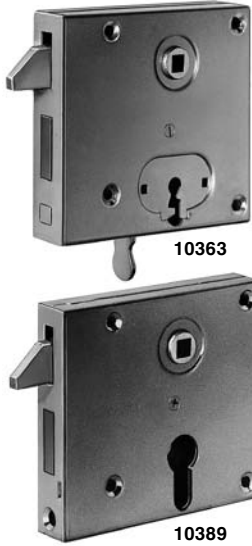

Bestell-Nr.	Schließung	Dorn [mm]	Kastenbreite [mm]	Gewicht [g]	€/St.
					ab 1
10363	B	65	110	890	74,50
10389	PZ	65	110	950	74,50

Ausführung:

- Zubehör (im Lieferumfang enthalten):
- 1) Aufschraubkloben für einwärts, rechts und links verwendbar
 - 2) Aludrucker-Paar, silberfarbig
 - 3) Stahl-Langschild, silberfarbig, Profil-Zylinder bzw. Buntbart
 - 4) Schlüsselrohr, nur für Nr. 15 mit Schließung B
 - 5) Befestigungsmaterial

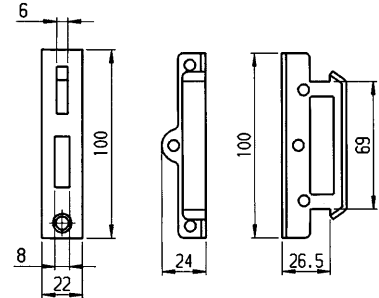
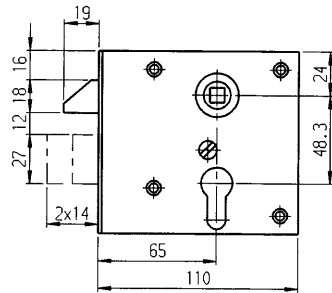
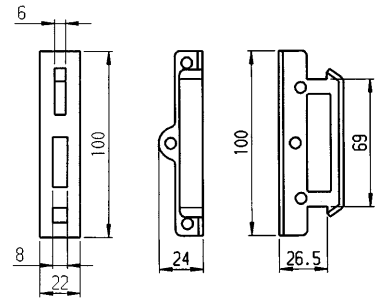
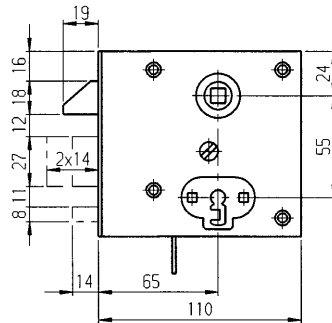
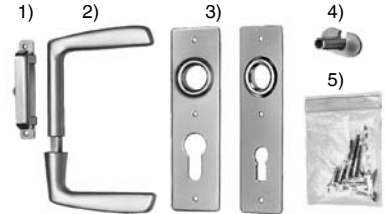

Nr. 15-***

Buntbartschlüssel passend für Schloss Nr. 15

Bestell-Nr.	Schweißungs-Nr.	Gewicht [g]	€/St.
			ab 1
319137	3	30	9,30
319152	4	30	9,30
319178	13	30	9,30
319194	14	30	9,30

Nr. 15-11

Auswärtsschließblech

Bei Auswärtsbewegung des Schlosses Nr. 15 bitte zusätzlich bestellen.



Bestell-Nr.	passend für	Gewicht [g]	€/St.
			ab 1
10371	10363, 10389	80	12,00

Anwendung:

Passend für Nr. 15 mit Schließung PZ und B.

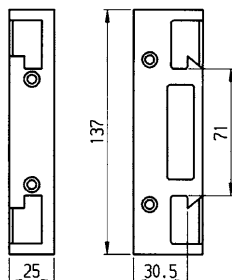

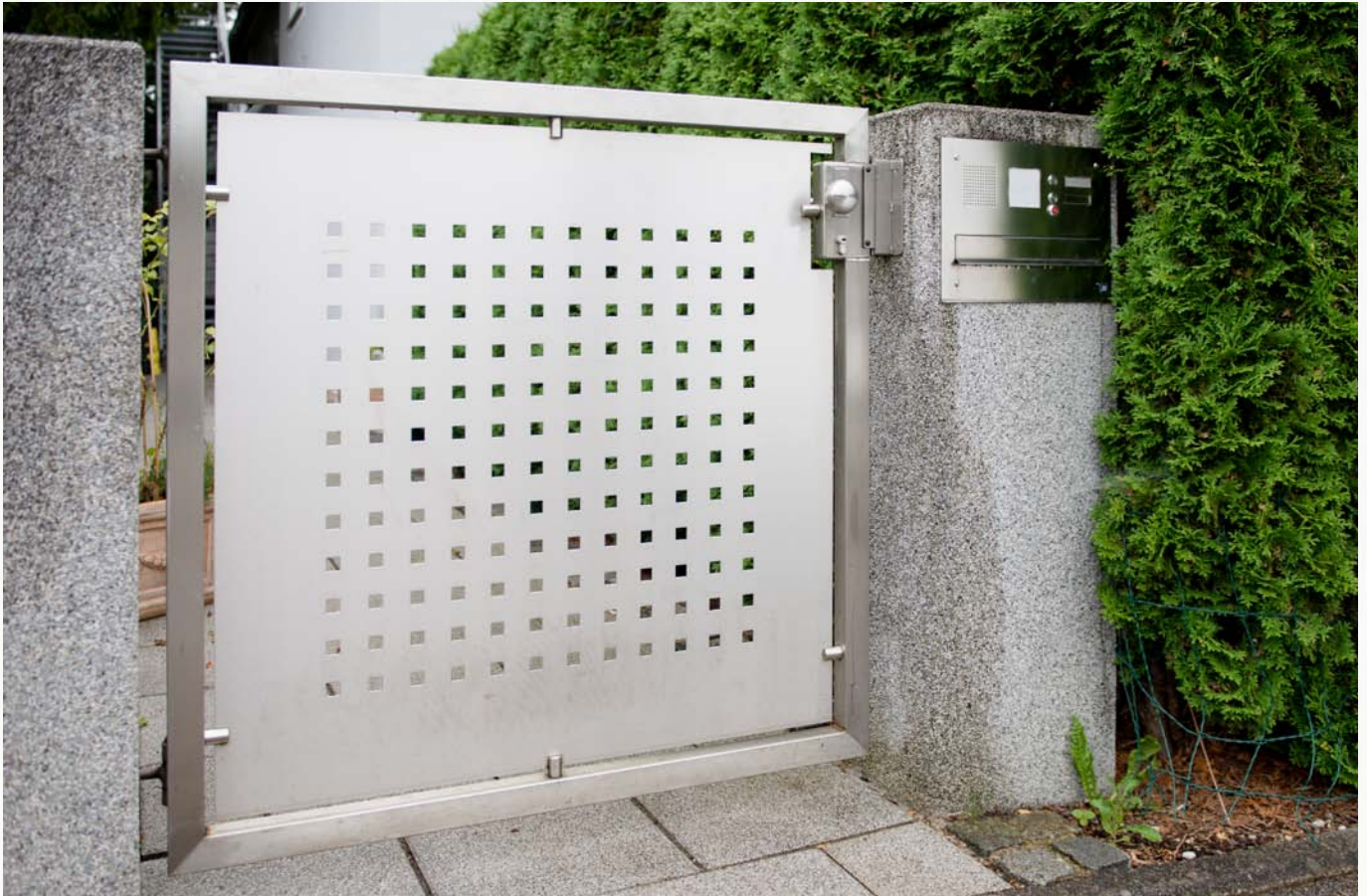

Nr. 49

Riegelschloss mit Winkelschließblech

jedes Teil rundum verzinkt. Rechts und links verwendbar.
 Riegel aus Zinkdruckguss. Schließung: wahlweise PZ, RZ oder B
 (mit 1 Schlüssel Nr. 58). Zubehör: B, PZ bzw. RZ-Rosetten.
 Handwerkerpackung: 10 St.
 - Dorn 60 mm
 - Tour 2-tourig



Zubehör und Empfehlungen



Nr. 49ZNI,
Seite 19

Bestell-Nr.	Schließung	Dorn [mm]	Kastenbreite [mm]	Gewicht [g]	€/St.	
					ab 1	ab 10
11262	B	60	95	415	19,70	18,90
11270	B*	60	95	415	22,90	21,30
11346	PZ	60	95	385	16,60	15,80
11361	RZ	60	95	385	20,60	19,60

* gleichschließend

Hinweis:

Riegelschloss mit Winkelschließblech Nr. 49 ist auch in Ausführung „nicht rostender Stahl“ erhältlich, siehe Artikel-Nr. 49ZNI.

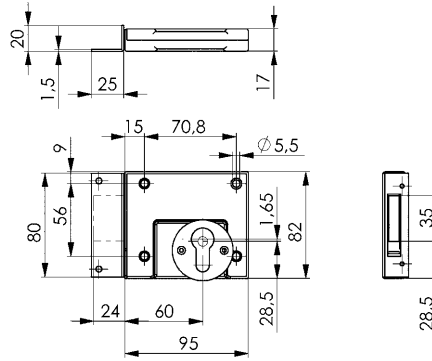

Nr. 49

Riegelschloss mit flachem Schließblech

jedes Teil rundum verzinkt. Rechts und links verwendbar.
 Riegel aus Zinkdruckguss. Schließung: wahlweise PZ oder B (mit
 1 Schlüssel Nr. 58). Zubehör: B oder PZ-Rosetten.
 Handwerkerpackung: 10 St.
 - Dorn 60 mm
 - Tour 2-tourig



Bestell-Nr.	Schließung	Dorn [mm]	Kastenbreite [mm]	Gewicht [g]	€/St.	
					ab 1	ab 10
11296	B	60	95	400	19,50	18,70
11353	PZ	60	95	370	16,40	15,60

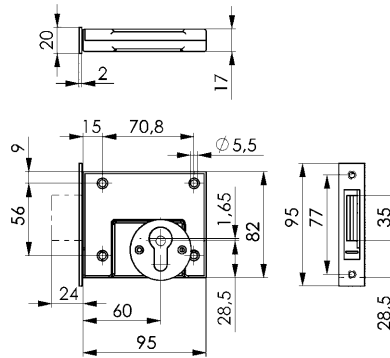

Nr. 49SB

Riegelschloss mit Winkelschließblech in SB-Verpackung

Ausführung und Maße siehe Schloss Nr. 49
 Schließung: wahlweise PZ oder B (mit 2 Schlüsseln Nr. 58).
 Zubehör: B bzw. PZ-Rosetten und Schrauben.



Bestell-Nr.	Schließung	Dorn [mm]	Kastenbreite [mm]	Gewicht [g]	€/St.
					ab 1
11320	B	60	95	465	24,30
11338	PZ	60	95	410	19,20

Nr. 100

Gittertor-Riegelschloss

aufliegend, jedes Teil rundum verzinkt.
Schließung: wahlweise PZ oder RZ.
- Dorn 65 mm
- Tour 2-tourig



12013

Zubehör und Empfehlungen



Nr. 55,
Seite 67

Bestell-Nr.	Schließung	Türrichtung	Dorn [mm]	Kastenbreite [mm]	Gewicht [g]	€/St.	
						ab 1	
12005	PZ	DIN L	65	105	820	50,50	
12013	PZ	DIN R	65	105	820	50,50	
12047	RZ	DIN L	65	105	820	51,00	
12054	RZ	DIN R	65	105	820	51,00	

R = rechts, L = links

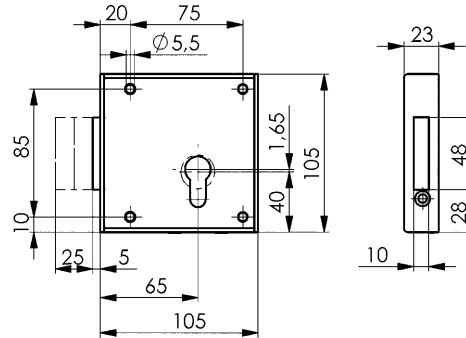

Nr. 416

Gepresster Ladenriegel

verzinkt und gelb passiviert. Stabile Bauart.
Gehärtete Stahlfeder, mit Kloben.
Handwerkerpackung: 10 Stück im Karton



Bestell-Nr.	Breite [mm]	Gewicht [g]	€/St.	
			ab 1	ab 10
15156	136	150	14,00	13,40

Auf Anfrage:

Ab 250 Stück pro Farbe in allen RAL-Farben lieferbar. Preis auf Anfrage.

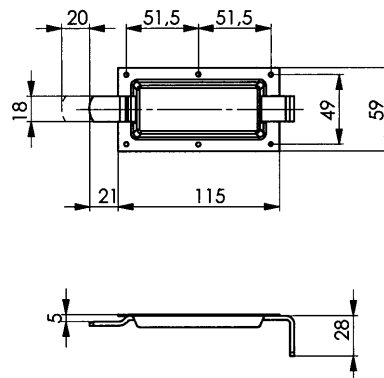

Nr. 440

Rotring-Ladenverschluss

verzinkt und gelb passiviert. Stabile Bauart, mit Zugring.
Handwerkerpackung: 10 Stück im Karton.



Bestell-Nr.	Breite [mm]	Gewicht [g]	€/St.	
			ab 1	ab 10
15198	123	200	11,10	10,40

Ausführung:

Glatte Rückseite, für die Montage auf Kunststoff- und Aluminium-Klappblenden geeignet. Die versetzten Schraublöcher verhindern das Reißen beim Anschlagen auf Holz-Klappblenden.

Auf Anfrage:

Ab 250 Stück pro Farbe in allen RAL-Farben lieferbar. Preis auf Anfrage.

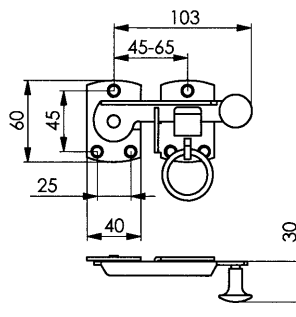

GARAGENTORSCHLÖSSER VON AMF

Unsere Garagentorschlösser sichern seit Jahrzehnten Tausende von Garagentoren. Sie bieten die zusätzliche Sicherheit und Verlässlichkeit, die von einem sicheren Verschluss – heutzutage mit elektrischem Torantrieb – erwartet wird.

SICHER SCHLIESSEN (FUNKTION)

durch starre Stangenverriegelung, wie beim Riegelschloss, auch bei seitlichem Stangendruck oder beim Klemmen der Stangen.

LEICHTES SCHLIESSEN – BEQUEME HANDHABUNG

durch obenliegenden Zylinder und 90 mm Entfernung zur Olive. Stangenkräfte wirken nicht auf den Schließmechanismus, der Zylinder ist immer entlastet.

LEICHTER LAUF

durch lange Stangenführung, drei Federn und gute Schmierung.

HOHE LEBENSDAUER

durch die konstruktive Gestaltung und sorgfältige Herstellung, z. B.

- > 9 mm Nuss, doppelt gefedert,
kann nicht einseitig auslaufen
- > alle Teile galvanisch verzinkt
- > alle Lagerstellen bei der Montage gefettet.



ABB. FÜR
RUNDZYLINDER



Technische Änderungen vorbehalten.

Nr. 512

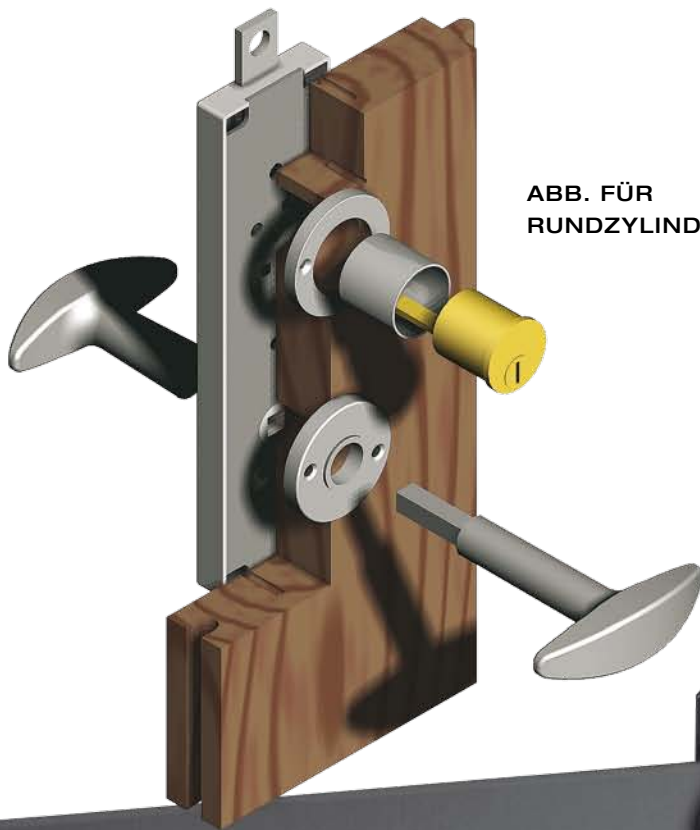
Leichtmetall-Kurzschild für Profilzylinder

silberfarbig (F1), 18 mm Führung.
 16048 Befestigung von außen
 16162 Befestigung von innen

Bestell-Nr.	Befestigung außen	Befestigung innen	Gewicht [g]	€/St.	€/St.
				ab 1	ab 5
16048	●	-	60	9,70	9,20
16162	-	●	80	15,00	13,90

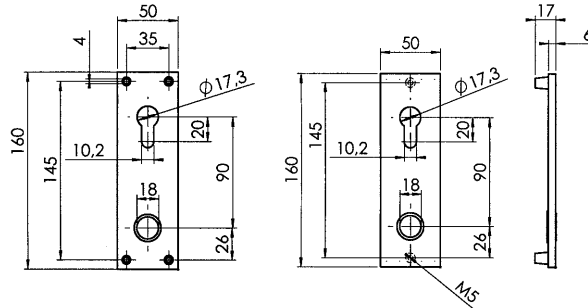

Nr. 501

Leichtmetall-Torgriff

silberfarbig (F1).

Bestell-Nr.	Abmessung [mm]	Gewicht [g]	€/St.
			ab 1
15958	190	120	16,10

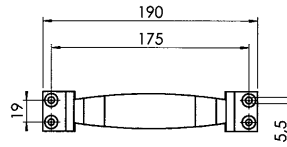

Nr. 515

Oliven-Garnitur

silberfarbig (F1), mit 9 mm Vierkant.
 16121 Oliven-Lochteil

Bestell-Nr.	Garnitur	Lochteil	A	B	Türdicke [mm]	Gewicht [g]	€/St.	€/St.
							ab 1	ab 5
16089	●	-	70	135	30	200	18,80	17,60
16097	●	-	95	160	30-45	220	18,80	17,60
16105	●	-	115	180	45-75	240	18,80	17,60
16121	-	●	-	-	-	70	10,90	-

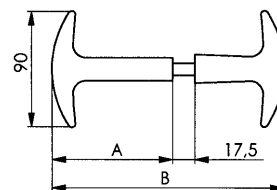
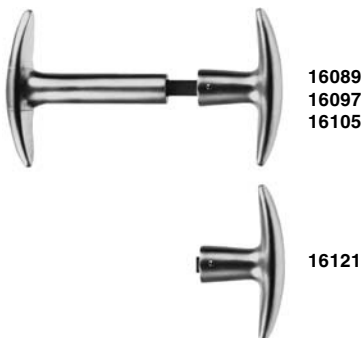

Nr. 525

Flachstange

Stahl, blank.

Bestell-Nr.	Abmessung	Gewicht	€/St.
	[mm]		
16196	1250 x 20 x 8	1600	22,00



Nr. 521

Stangenschlaufe

Stahl, verzinkt, für die Führung der Flachstangen

Bestell-Nr.	passend für	Gewicht	€/St.
16154	16196	50	2,04

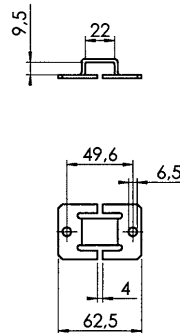
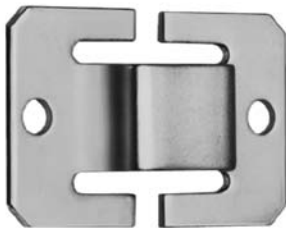

Nr. 560/561

Winkelgetriebe

Stahl, verzinkt.
16691 mit Unterlegplatte
124776 ohne Unterlegplatte

Bestell-Nr.	Unterlegplatte	Gewicht	€/St.
16691	●	500	18,80
124776	-	315	16,50

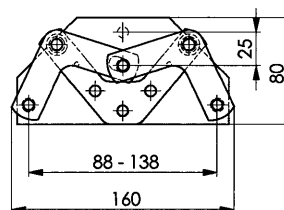

Nr. 513

Leichtmetall-Rosetten

silberfarbig (F1).

Bestell-Nr.	für Rundzylinder	für Olive	Gewicht	€/St.
			[g]	ab 1
16493	●*	-	11	8,45
16444	-	●	13	8,45

* Lieferbar solange Vorrat reicht.

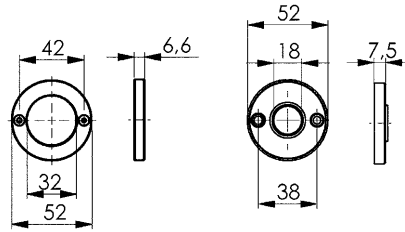
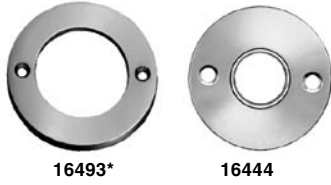

Nr. 536

Z Ikon-Rundzylinder

Messing, matt vernickelt.

Bestell-Nr.	passend für	Gewicht	€/St.
		[g]	ab 1
16451	550	220	112,50



Nr. 537

Zylinderhülse

Messing, vernickelt. Für Rundzylinder Nr. 536.

Bestell-Nr.	Artikel-Beschreibung	Gewicht	€/St.
		[g]	ab 1
16469	0 - 30 mm	30	7,70
16477	30 - 45 mm	40	8,30
16485	45 - 75 mm	55	8,95



AMF - Türschlüssel sind aus Temperguss, fein vernickelt und die Bärte sauber gefräst. Die abgebildeten Schweifungen sind vom Ring aus gesehen und stellen das Schlüsselloch dar. Bei Bestellung bitte immer die Artikel- und Schweifungsnummer angeben.

Vergleichstabelle Schösser / Schlüssel

Schlosskasten Nr.:	140	140S	141
Schlüssel Nr.:	50, 53	50, 53	50, 53
Kastenschloss Nr.:	2	21	49
Schlüssel Nr.:	58	58	58

Nr. 51

Buntbart-Nachrüstatz

für alle Schlosskasten- und Rohrrahmenschlösser mit Profilzylinder-Ausschnitt.

Lieferumfang:

- 1 Buntbart-Einsatz (Zinkdruckguss)
- 1 Stulpschraube
- 2 Schlüssel Nr. 50

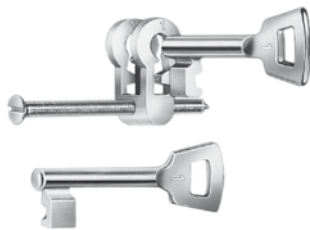

Bestell-Nr.	Schweifungs-Nr.	Gewicht [g]	€/St.		
			ab 1	ab 5	ab 10
315366	1	65	6,25	4,72	4,16
319079	2	65	6,25	4,72	4,16
319095	3	65	6,25	4,72	4,16
319111	4	65	6,25	4,72	4,16
319129	5	65	6,25	4,72	4,16
319145	6	65	6,25	4,72	4,16
319160	7	65	6,25	4,72	4,16
319186	8	65	6,25	4,72	4,16
319202	9	65	6,25	4,72	4,16
319228	10	65	6,25	4,72	4,16

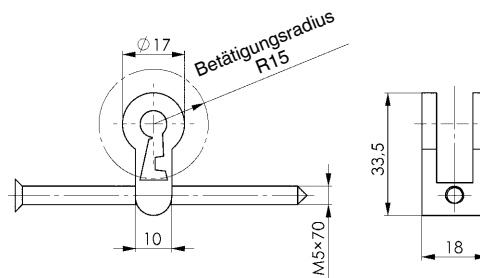

Nr. 52

Buntbart-Nachrüstatz

für alle Schlosskasten- und Rohrrahmenschlösser mit Profilzylinder-Ausschnitt.

Lieferumfang:

- 1 Buntbart-Einsatz (Zinkdruckguss)
- 1 Stulpschraube
- 2 Schlüssel Nr. 50
- 1 Paar Buntbart-Rosetten, Kunststoff, schwarz (Nr. 493)



Bestell-Nr.	Schweifungs-Nr.	Gewicht [g]	€/St.		
			ab 1	ab 5	ab 10
315382	1	73	7,75	5,95	5,20
319244	2	73	7,75	5,95	5,20
319269	3	73	7,75	5,95	5,20
319285	4	73	7,75	5,95	5,20
319301	5	73	7,75	5,95	5,20
319327	6	73	7,75	5,95	5,20
319343	7	73	7,75	5,95	5,20
319368	8	73	7,75	5,95	5,20
319384	9	73	7,75	5,95	5,20
319400	10	73	7,75	5,95	5,20

Hinweis:

Die Nachrüstätze werden, wenn in der Bestellung keine Schweifungen vorgeschrieben werden, unsortiert geliefert. Bestell-Beispiel für bestimmte Schweifungen: Nr. 51-... bzw. 52-... (Schweifungsnummer 1 - 10 von Nr. 50).

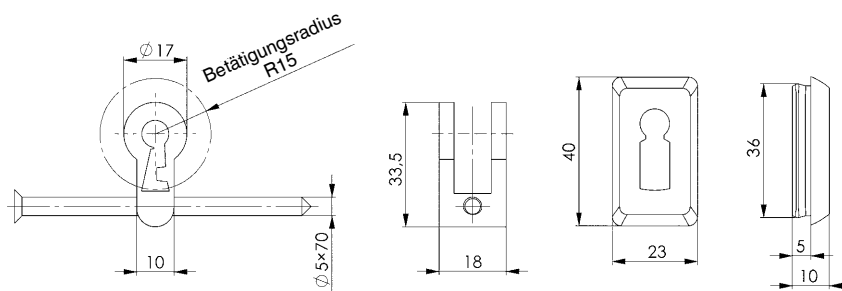

Nr. 50

Buntbarschlüssel

kurzer Schaft.

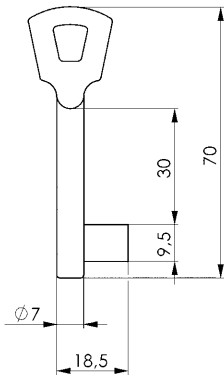

Bestell-Nr.	Schweifungs-Nr.	Gewicht [g]	€/St.	
			ab 5	ab 10
315325	1	19	2,84	2,32
319061	2	19	2,84	2,32
319087	3	19	2,84	2,32
319103	4	19	2,84	2,32
318774	5	19	2,84	2,32
318790	6	19	2,84	2,32
318816	7	19	2,84	2,32
318832	8	19	2,84	2,32
318857	9	19	2,84	2,32
318873	10	19	2,84	2,32

Nr. 50: Standard-Schlüssel für Artikel 51 und 52.
Mindestbestellmenge: 5 Stück je Schweifung



Nr. 53

Buntbarschlüssel

langer Schaft.

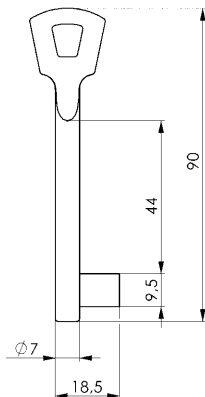

Bestell-Nr.	Schweifungs-Nr.	Gewicht [g]	€/St.	
			ab 5	ab 10
315341	1	27	3,08	2,48
318899	2	27	3,08	2,48
318915	3	27	3,08	2,48
318931	4	27	3,08	2,48
318956	5	27	3,08	2,48
318972	6	27	3,08	2,48
318998	7	27	3,08	2,48
319012	8	27	3,08	2,48
319038	9	27	3,08	2,48
319053	10	27	3,08	2,48

Nr. 53: alternativ langer Schlüssel für Artikel 51 und 52.
Mindestbestellmenge: 5 Stück je Schweifung



Nr. 58

Buntbarschlüssel

langer Schaft.

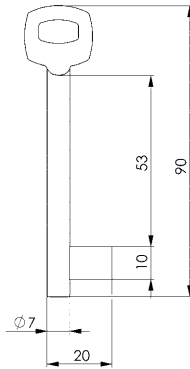

Bestell-Nr.	Schweifungs-Nr.	Gewicht [g]	€/St.	€/St.
			ab 5	ab 10
315184	1	28	3,34	2,84
315317	2	28	3,34	2,84
315333	3	28	3,34	2,84
315358	4	28	3,34	2,84
315374	5	28	3,34	2,84
315390	6	28	3,34	2,84
315416	9	28	3,34	2,84
315432	10	28	3,34	2,84
315457	11	28	3,34	2,84
315473	12	28	3,34	2,84
315499	13	28	3,34	2,84
315515	14	28	3,34	2,84
315523	15	28	3,34	2,84
315549	16	28	3,34	2,84

Mindestbestellmenge: 5 Stück je Schweifung

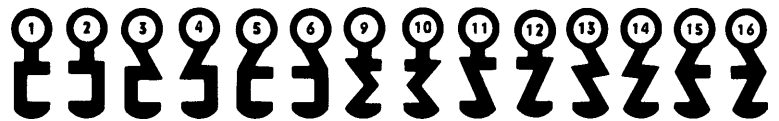

Nr. 66

Buntbarschlüssel

kurzer Schaft.

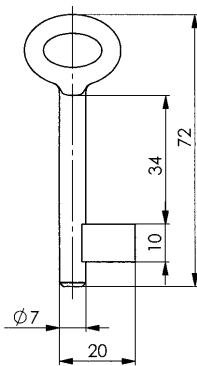

Bestell-Nr.	Schweifungs-Nr.	Gewicht [g]	€/St.	€/St.
			ab 5	ab 10
316463	1	22	2,88	2,36
316448	2	22	2,88	2,36
315226	3	22	2,88	2,36
316489	4	22	2,88	2,36
316505	5	22	2,88	2,36
316521	6	22	2,88	2,36
316547	7	22	2,88	2,36
316562	8	22	2,88	2,36
316588	9	22	2,88	2,36
316257	10	22	2,88	2,36
316273	11	22	2,88	2,36
316299	12	22	2,88	2,36
316315	13	22	2,88	2,36
316331	14	22	2,88	2,36
316356	15	22	2,88	2,36
316372	16	22	2,88	2,36
316398	17	22	2,88	2,36
316414	18	22	2,88	2,36
316430	19	22	2,88	2,36
316455	20	22	2,88	2,36
316471	21	22	2,88	2,36
316497	22	22	2,88	2,36
316513	23	22	2,88	2,36
316539	24	22	2,88	2,36
316554	25	22	2,88	2,36
316570	26	22	2,88	2,36
316596	27	22	2,88	2,36
316604	28	22	2,88	2,36
316620	29	22	2,88	2,36
316646	30	22	2,88	2,36
316661	31	22	2,88	2,36
316687	32	22	2,88	2,36
316703	33	22	2,88	2,36
316729	34	22	2,88	2,36
316745	35	22	2,88	2,36
316760	36	22	2,88	2,36
316786	37	22	2,88	2,36
316802	38	22	2,88	2,36
316828	39	22	2,88	2,36
316844	40	22	2,88	2,36
316869	41	22	2,88	2,36
316885	42	22	2,88	2,36

Nr. 66

Buntbartschlüssel

kurzer Schaft.

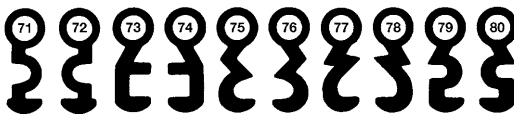
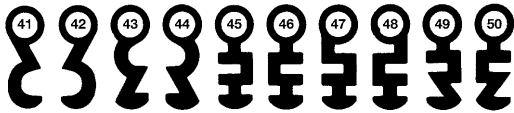
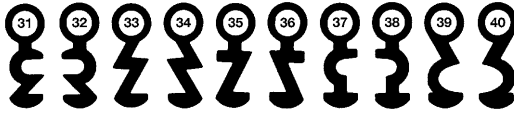
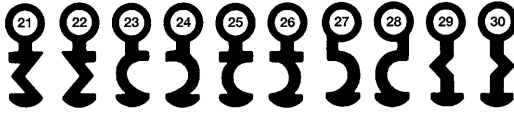
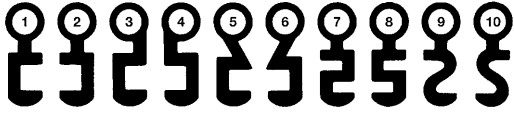

Bestell-Nr.	Schweifungs-Nr.	Gewicht [g]	€/St.	
			ab 5	ab 10
316901	43	22	2,88	2,36
316927	44	22	2,88	2,36
316943	45	22	2,88	2,36
316612	46	22	2,88	2,36
316638	47	22	2,88	2,36
316653	48	22	2,88	2,36
316679	49	22	2,88	2,36
316695	50	22	2,88	2,36
316711	51	22	2,88	2,36
316737	52	22	2,88	2,36
316752	53	22	2,88	2,36
316778	54	22	2,88	2,36
316794	55	22	2,88	2,36
316810	56	22	2,88	2,36
316836	57	22	2,88	2,36
316851	58	22	2,88	2,36
316877	59	22	2,88	2,36
316893	60	22	2,88	2,36
316919	61	22	2,88	2,36
316935	62	22	2,88	2,36
316950	63	22	2,88	2,36
316968	64	22	2,88	2,36
316984	65	22	2,88	2,36
317008	66	22	2,88	2,36
317024	67	22	2,88	2,36
317040	68	22	2,88	2,36
317065	69	22	2,88	2,36
317081	70	22	2,88	2,36
317107	71	22	2,88	2,36
317123	72	22	2,88	2,36
317149	73	22	2,88	2,36
317164	74	22	2,88	2,36
317180	75	22	2,88	2,36
317206	76	22	2,88	2,36
317222	77	22	2,88	2,36
317248	78	22	2,88	2,36
317263	79	22	2,88	2,36
317289	80	22	2,88	2,36

Mindestbestellmenge: 5 Stück je Schweifung

DIN 7417

Dornschlüssel mit Innenvierkant

Zinkdruckguss.



Bestell-Nr.	SW	D	L	Gewicht [g]	€/St.	€/St.	€/St.
					ab 1	ab 5	ab 50
56002	6	11	55	18	3,87	3,15	2,74
56010	7	13	52	20	3,87	3,15	2,74
56028	8	14	58	24	3,87	3,15	2,74
56044	10	18*	68	40	9,20	8,72	8,32

* ähnlich DIN.

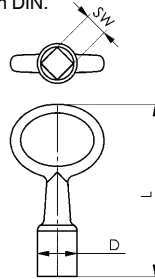

Preisgruppe 5

Nr. 82G

Doppelfensterschlüssel

Temperguss, vernickelt.



Bestell-Nr.	Vierkant	Länge [mm]	Gewicht [g]	€/St.	€/St.
	[mm]			ab 1	ab 5
18887	6,5 - 8,5	110	65	7,15	4,38

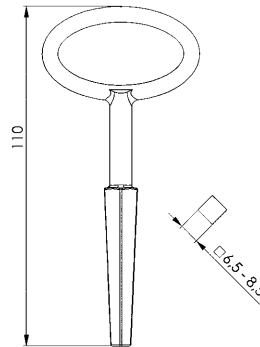

Nr. 82F

Fensterschlüssel

flach, verzinkt.



Bestell-Nr.	Vierkant	Länge [mm]	Gewicht [g]	€/St.	€/St.	€/St.
	[mm]			ab 1	ab 5	ab 25
18978	3 x 6	75	30	4,32	3,02	2,50

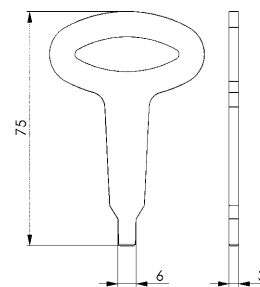

Nr. 84

Architektenschlüssel

Zinkdruckguss, verzinkt.



Bestell-Nr.	Vierkant	Länge [mm]	Gewicht [g]	€/St.	€/St.	€/St.
	[mm]			ab 1	ab 5	ab 25
18986	5 - 9,5	70	60	4,28	3,60	3,10

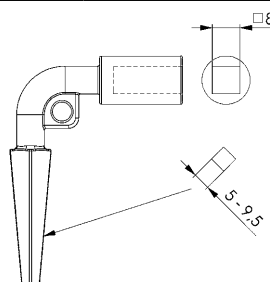

Unverbindliche Preisempfehlung ohne MwSt. - Technische Änderungen vorbehalten.

Zubehör

Schlossfedern, Verbindungsglieder, Drückerstifte, Schrauben

Die Tabelle enthält diverse Kleinteile unseres heutigen und früheren Schlossprogrammes.
Bei Bestellung bitte lediglich die jeweilige Bestell-Nummer angeben.

- 1 Auslösefeder für Garagentorschluss Nr. 550, 551, 553, 554, 556, 557
- 2 Zuhaltungsfeder für Gittertor- und Kastenschloss Nr. 2, 21, 100, 104, 107
- 3 Fallen- und Zuhaltungsfeder für Schloss Nr. 142U, 143U
- 4 Zuhaltungsfeder für Schloss Nr. 143U
- 5 Fallenkopffeder für Schloss Nr. 143U
- 6 Fallenfeder für Gittertor- und Kastenschloss Nr. 2, 21, 107
- 7 Fallenfeder für früher: Einsteckschloss Nr. 159, 163, 204, 205
- 8 Kettenfeder für Schloss Nr. 142U
- 10 Nussfeder für Gittertorschloss Nr. 107
- 11 Kettenfeder für Kastenschloss Nr. 2, 21
- 12 Nussfeder für Schloss Nr. 143U
- 13 Schnappfeder für Garagentorschluss Nr. 550, 551, 552, 553, 554, 556, 557, 558, 559
- 14 Druckfeder für Garagentorschluss Nr. 553, 556, 557, 559
- 15 Fallenfeder für früher: Schloss Nr. 143U
- 16 Sperrzahnschraube
- 17 Verbindungsglied
- 18 Drückerstift für Olivengarnitur Nr. 515
- 19 Gummianschlag für Schließ- und Gegenkästen Nr. 144ET, 144ETNIG, 145G, 146, 147, 147B
- 20 Polyamid-Führung 16 mm für Beschläge aus Leichtmetall und Edelstahl
- 21 Polyamid-Führung 18 mm für Beschläge aus Leichtmetall und Edelstahl
- 22 Abschlussstopfen für Schloss Nr. 140

Bestell-Nr.	Abb. Nr.	Vierkant [mm]	Breite [mm]	€/St.
				ab 1
124008	1	-	4	2,52
125823	2	5	4	2,52
136838	3	6	-	2,36
147553	4	-	7	2,52
147546	5	-	6	2,52
125575	6	5	8	2,52
125740	7	6	4	2,52
136812	8	6	8	3,10
125633	10	5	6	3,00
125872	11	5	7	3,00
136861	12	6	7	3,08
125948	13	-	4	3,06
125955	14	7,6x15,5	-	2,52
146159	15	6	4	1,12
159939	16	M4 x 8	-	0,05
126250	17	17	-	0,55
148379	18	-	-	1,02
15941	19	-	-	0,50
155994	20	-	-	0,88
156018	21	-	-	0,88
16311	22	-	-	2,88

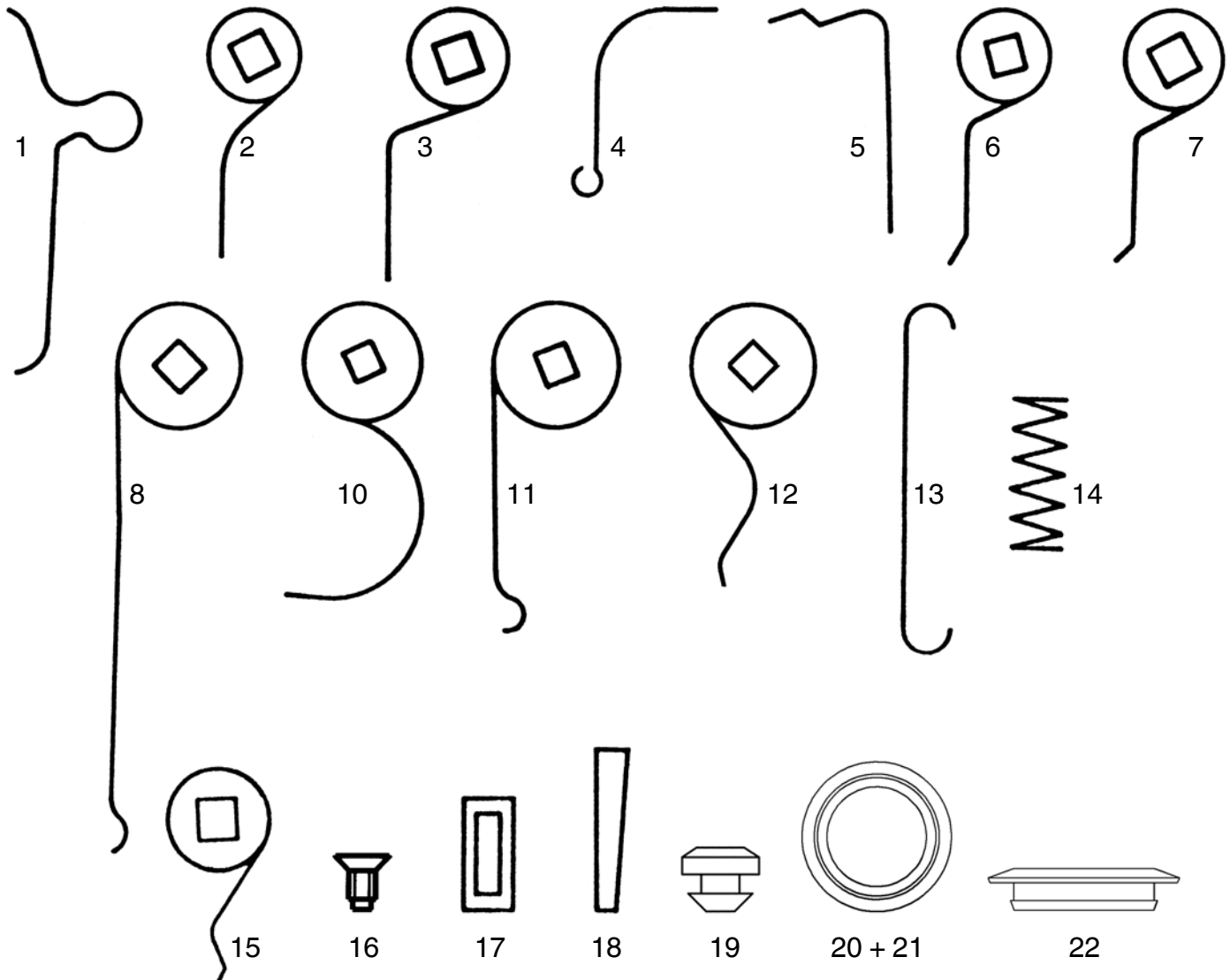

Unverbindliche Preisempfehlung ohne MwSt. - Technische Änderungen vorbehalten.

Schlosskasten-Montage:

Vorbereitung: Schloss aus dem Schlosskasten entnehmen.

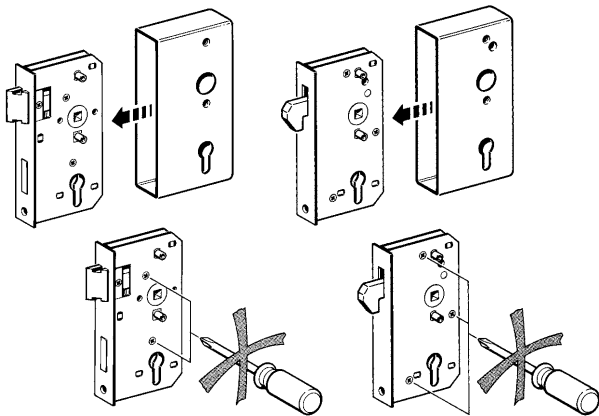

Einschweißen.

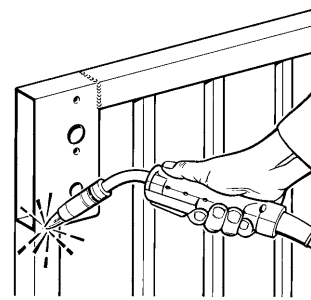

Oberflächenschutz:
verzinken, lackieren.

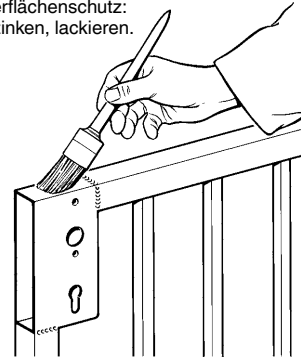

Das Schloss ist einbaufertig gefettet. **Bitte nicht öffnen!**

Schlosseinbau:

Falle auf gewünschte Anschlagseite einstellen.

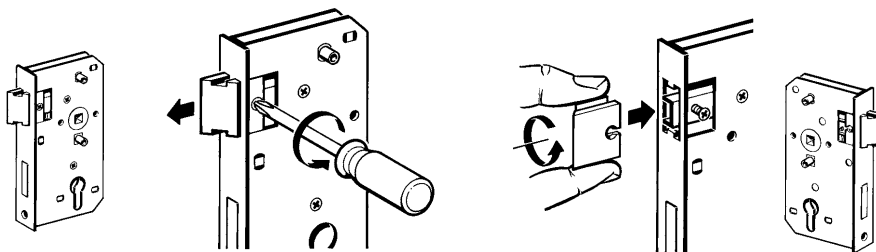

Schloss mit Sicherungsstift
im Kasten befestigen.

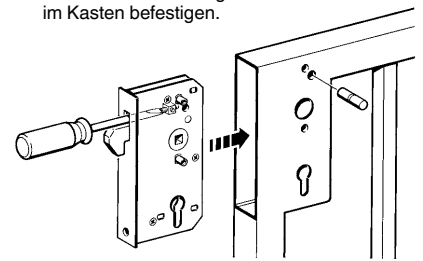

Schloss- und Beschlagmontage in einem Arbeitsgang:

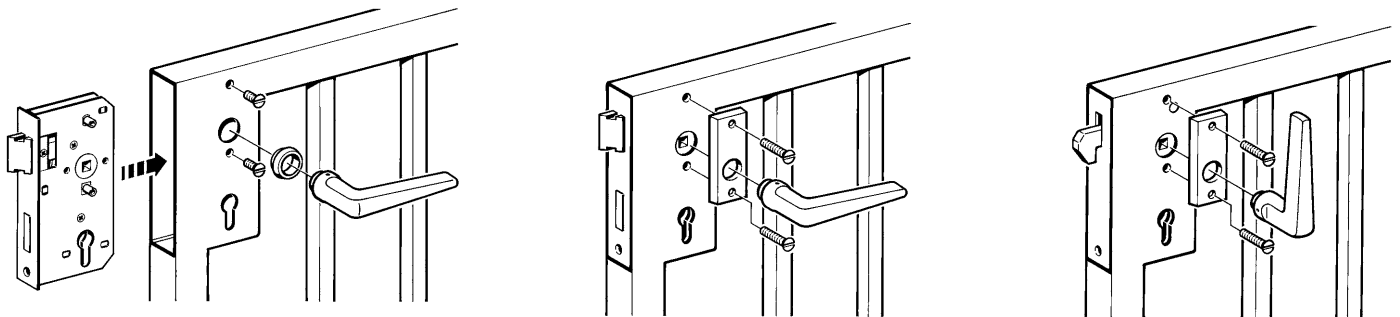

Schlosseinbau:

Die Anschlagrichtung wird durch die Schließblechlage bestimmt.

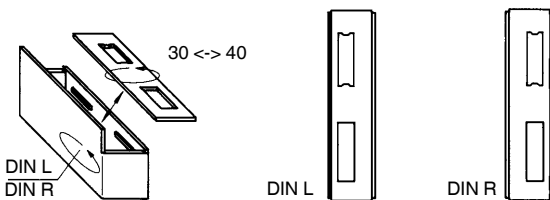

Vorbereitung für Türöffnereinbau:

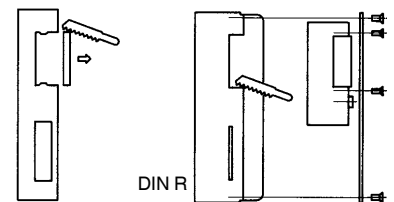

Nr. 147 für Bohrbefestigung

- mit Injektionssystem, z.B. HIT, HILTI, FIPS oder FISCHER; Bohrungen $\varnothing 16 \times 80$, genauer Abstand, fluchtende Achsen!
- mit Ansetzmörtel, Bohrungen $\varnothing 22 \times 80$ oder beliebig größer.

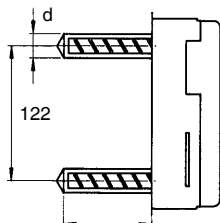

Nr. 147A zum Andübeln:

- 4 Dübellöcher bohren
- Dübel- $\varnothing 10$ mm, Länge je nach Untergrund mit Schrauben- $\varnothing 6$ mm.

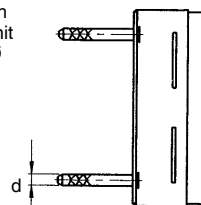

Nr. 147B zum Anschweißen:

- Schließkasten anschweißen
- komplett verzinken

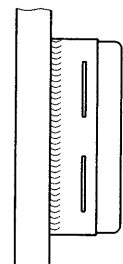

... NACH ARTIKEL-NR.

Artikel-Nr.	Seite	Artikel-Nr.	Seite	Artikel-Nr.	Seite	Artikel-Nr.	Seite	Artikel-Nr.	Seite
DIN 7417	107	Nr. 142RD	38	Nr. 149T	73	Nr. 440	97	Nr. 490GN	65
Nr. 100	97	Nr. 142S	40	Nr. 149TD	74	Nr. 445	69	Nr. 491N	34
Nr. 104	90	Nr. 142SD	41	Nr. 149TL	74	Nr. 446	69	Nr. 492N	34
Nr. 107	90	Nr. 142SNIG	18	Nr. 149TM	74	Nr. 448	34	Nr. 493	69
Nr. 107GFN	84	Nr. 142U	22	Nr. 149TRA	75	Nr. 450/447	69	Nr. 494	68, 68
Nr. 107GRN	84	Nr. 142U-F35	66	Nr. 149TS	75	Nr. 451	63	Nr. 495	60
Nr. 107G-25	44	Nr. 142UM-F30	66	Nr. 149TV	75	Nr. 452	63	Nr. 495Z	61
Nr. 107M	89	Nr. 142UNIG	13, 23	Nr. 15	94	Nr. 453Z	64	Nr. 496	57
Nr. 140CNIG	11	Nr. 143U	21	Nr. 15-***	94	Nr. 454	64	Nr. 497DZ	59
Nr. 140CNIG-A42	73	Nr. 143UNIG	16	Nr. 150N	76	Nr. 455	64	Nr. 497Z	59
Nr. 140D	26	Nr. 144CNIG	11	Nr. 151C	49	Nr. 456Z	64	Nr. 498	59
Nr. 140DD	25	Nr. 144ET	46	Nr. 151NI	49	Nr. 457	68	Nr. 50	104
Nr. 140DK	25, 26, 38	Nr. 144ETNIG	15	Nr. 15-11	94	Nr. 457D	67	Nr. 501	100
Nr. 140ENIG-A42	73	Nr. 144GFN	86	Nr. 2	91	Nr. 457NI	68	Nr. 51	66, 103
Nr. 140K	22, 23	Nr. 144GRN	86	Nr. 2 ZW-26	92	Nr. 460G	63	Nr. 512	100
Nr. 140KNIG	13	Nr. 144GS	45	Nr. 21	91	Nr. 461FU	87	Nr. 513	102
Nr. 140P	32	Nr. 145	43	Nr. 3412	79	Nr. 461RU	87	Nr. 515	100
Nr. 140PGN	33	Nr. 145A	43	Nr. 401Z	92	Nr. 461SU	87	Nr. 52	66, 103
Nr. 140PS	35	Nr. 145G	44	Nr. 402	93	Nr. 463B	88	Nr. 521	101
Nr. 140R	39	Nr. 145GET	85	Nr. 403	93	Nr. 463S	88	Nr. 525	101
Nr. 140RD	38	Nr. 145GFN	85	Nr. 403-406	65	Nr. 465	56	Nr. 53	104
Nr. 140S	40	Nr. 145GRN	85	Nr. 407	65	Nr. 466	56	Nr. 536	102
Nr. 140SD	41	Nr. 145W	43	Nr. 408	65	Nr. 471	61	Nr. 537	102
Nr. 140SDK	41	Nr. 146E	24	Nr. 416	97	Nr. 472Z	61	Nr. 54	70
Nr. 140SK	40	Nr. 146ENIG	12	Nr. 417GR	63	Nr. 473	62	Nr. 54P	70
Nr. 140SKNIG	18	Nr. 146ET	46	Nr. 418	56	Nr. 474Z	62	Nr. 54T	70
Nr. 140SNIG	18	Nr. 146GS	45	Nr. 419	55	Nr. 475	56	Nr. 55	67
Nr. 140U	22	Nr. 147	47	Nr. 420	54	Nr. 476	57	Nr. 55D	67
Nr. 140UM	23	Nr. 147A	47	Nr. 421Z	54	Nr. 477L	57	Nr. 550, 551, 552, 554, 558	99
Nr. 140UMH	29	Nr. 147B	47	Nr. 424	55	Nr. 477W	58	Nr. 560/561	101
Nr. 140UMV	28	Nr. 147BNIG	17	Nr. 425	55	Nr. 478L	58	Nr. 58	105
Nr. 140UNIG	13	Nr. 147NI	17, 50	Nr. 426	54	Nr. 479	60	Nr. 66	105, 106
Nr. 140V	27	Nr. 147NIPS	36	Nr. 426M	67	Nr. 480	60	Nr. 82F	107
Nr. 141E	24	Nr. 147RNI	39	Nr. 427Z	54	Nr. 481	68	Nr. 82G	107
Nr. 141ENIG	12	Nr. 147S	42	Nr. 430	55	Nr. 481NI	68	Nr. 8331	81
Nr. 141K	21	Nr. 147SNIG	19	Nr. 4308	81	Nr. 483	62	Nr. 8331S	81
Nr. 141KNIG	16	Nr. 147SNIG-XX-06	19, 42	Nr. 431	53	Nr. 483L	58	Nr. 84	107
Nr. 141U	21	Nr. 147V	50	Nr. 432	53	Nr. 483Z	62	Nr. 8400	78
Nr. 141UNIG	16	Nr. 148	48	Nr. 433	53	Nr. 484L	58	Nr. 8405	80
Nr. 142D	26	Nr. 149ANI	73	Nr. 434	53	Nr. 484W	59	Nr. 8410	78
Nr. 142DD	25	Nr. 149B	72	Nr. 435	55	Nr. 485	60	Nr. 8419L	79
Nr. 142P	32	Nr. 149BNI	72	Nr. 436	52	Nr. 486Z	61	Nr. 8420D	80
Nr. 142PGN	33	Nr. 149ST	76	Nr. 437	52	Nr. 49	96, 96	Zubehör	108
Nr. 142PS	36	Nr. 149STD	77	Nr. 438	52	Nr. 49SB	96		
Nr. 142R	39	Nr. 149STP	77	Nr. 439	52	Nr. 49ZNI	19		

... NACH BESTELL-NR.

Best.-Nr.	Seite	Best.-Nr.	Seite	Best.-Nr.	Seite	Best.-Nr.	Seite	Best.-Nr.	Seite
10140	91	10736	21	11312	19	11585	70	12070	87
10157	91	10744	21	11320	96	11593	15	12088	87
10249	92	10751	21	11338	96	11601	76	12096	87
10264	92	10769	69	11346	96	11619	77	12104	87
10330	46	10777	69	11353	96	11627	77	12112	87
10363	94	10785	69	11361	96	11635	84	12120	87
10371	94	10793	73	11395	56	11643	84	12146	88
10389	94	10926	91	11403	73	11650	84	12161	88
10405	27	10934	91	11411	57	11668	84	12179	90
10454	12	10967	15	11429	73	11676	84	12187	89
10462	12	10975	15	11437	55	11684	85	12195	90
10470	23	11056	67	11445	73	11692	85	122291	66
10496	23	11064	49	11452	74	11700	85	12336	86
10587	13	11072	67	11460	74	11718	85	12351	86
10603	13, 23	11080	67	11478	74	11726	85	12377	86
10611	69	11130	26	11486	74	11734	85	124008	108
10629	21	11163	26	11494	74	11742	85	12435	90
10637	21	11171	13	11502	74	11759	85	12450	90
10645	21	11197	25, 26, 38	11510	75	11767	85	124776	101
10652	54	11254	87	11528	75	12005	97	12526	44
10660	54	11262	96	11536	75	12013	97	12542	44
10678	54	11270	96	11544	75	12021	87	125575	108
10686	54	11288	55	11551	76	12047	97	125633	108
10710	69	11296	96	11569	70	12054	97	125740	108
10728	69	11304	55	11577	70	12062	87	125823	108

... NACH BESTELL-NR.

Best.-Nr.	Seite	Best.-Nr.	Seite	Best.-Nr.	Seite	Best.-Nr.	Seite	Best.-Nr.	Seite
125872	108	14373	22	15446	67	16378	80	18036	78
125948	108	14381	22	15453	56	16386	68	18044	78
125955	108	14399	22	15461	56	16394	67	18051	78
126250	108	14407	26	15479	63	16402	68	18069	78
12864	39	14415	32	154815	19, 42	16428	68	18077	78
12880	39	14423	32	15495	60	16444	102	18093	78
12906	39	14431	32	15503	56	16451	102	18119	78
12914	19	14449	32	15511	57	16469	102	18135	78
12922	39	14464	21	15529	57	16477	102	18515	17
12930	86	14472	21	15537	58	16485	102	18598	19
12955	86	14480	32	15545	60	16493	102	18630	47
13334	33	14498	32	15552	60	16501	99	18655	47
13359	33	14506	32	15560	60	16543	80	18887	107
13375	33	14514	32	15578	60	16550	99	18978	107
13391	33	14530	11	15586	61	16568	99	18986	107
13417	33	14555	73	15594	61	16584	67	315184	105
13433	33	14563	73	155994	108	16618	67	315226	105
13458	33	14571	11	15602	62	16634	67	315317	105
13474	33	14597	17	15628	62	16667	67	315325	104
13540	28	14605	13	15628	62	16675	99	315333	105
13631	18	146159	108	15644	55	16691	101	315341	104
13649	18	14621	16	15651	55	16733	22, 23	315358	105
13656	18	14639	13	15669	58	16741	52	315366	66, 103
13664	18	14654	16	15677	68	16758	22	315374	105
13672	18	14662	25, 26, 38	15685	68	16766	53	315382	66, 103
13680	18	14670	26	15693	62	16774	22	315390	105
136812	108	14704	46	15701	61	16782	52	315416	105
136838	108	14738	46	15727	57	16790	40	315432	105
136861	108	14746	46	15735	61	16808	53	315457	105
13706	21	147546	108	15743	60	16816	40	315473	105
13714	21	147553	108	15768	60	16832	40	315499	105
13722	22, 23	14761	46	15784	68	17012	53	315515	105
13730	22, 23	14787	46	15792	69	17145	55	315523	105
13748	22, 23	14829	43	15800	60	17152	52	315549	105
13755	22, 23	148379	108	15818	68	17160	55	316257	105
13763	22, 23	14845	43	15826	57	17178	53	316273	105
13771	22, 23	14852	47	15842	60	17186	52	316299	105
13789	40	14878	47	15859	59	17194	52	316315	105
13797	40	14894	47	15867	59	17202	53	316331	105
13805	40	14902	47	15875	68	17228	52	316356	105
13813	40	14910	48	15909	64	17236	81	316372	105
13821	40	14928	48	15917	64	17244	53	316398	105
13839	40	14936	48	15941	108	17251	53	316414	105
13847	40	14944	48	15958	100	17269	52	316430	105
13946	40	14969	48	159939	108	17277	52	316448	105
13961	40	14977	47	16006	24	17285	53	316455	105
13987	40	14985	48	16022	59	17293	81	316463	105
13995	40	15040	69	16030	24	17301	81	316471	105
14050	13	15057	54	16048	100	17319	81	316489	105
14076	40	15065	69	16089	100	17350	79	316497	105
14084	40	15073	54	16097	100	17368	16	316505	105
14134	42	15081	69	16105	100	17376	79	316513	105
14142	42	150862	66	16113	68	17384	16	316521	105
14159	13	15099	54	16121	100	17392	16	316539	105
14167	22	15107	69	16139	68	17517	65	316547	105
14183	22	15115	54	16154	101	17525	65	316554	105
14191	40	15149	69	16162	100	17533	65	316562	105
14209	16	15156	97	16170	61	17541	65	316570	105
14217	40	15164	69	16188	93	17780	80	316588	105
14225	22	15198	97	16196	101	17798	80	316596	105
14233	40	15263	63	16204	93	17806	80	316604	105
14241	21	15271	63	16212	41	17814	80	316612	105
14258	40	15297	64	16220	41	17822	80	316620	105
14266	22	15305	63	16238	41	17830	80	316638	105
14274	40	15313	55	16246	58	17848	80	316646	105
14282	22	15347	56	16253	62	17855	80	316653	105
14290	21	15362	64	16261	62	178608	68	316661	105
14308	22	15370	64	16279	58	17863	80	316679	105
14316	22	15388	56	16287	59	178640	68	316687	105
14324	22	15404	64	16295	59	178657	68	316695	105
14332	13, 23	15412	64	16311	108	17921	45	316703	105
14340	22	15420	56	16329	43	17939	45	316711	105
14357	13, 23	154302	68	16345	99	17947	45	316729	105
14365	22	15438	56	16360	43	17954	45	316737	105

... NACH BESTELL-NR.

Best.-Nr.	Seite	Best.-Nr.	Seite	Best.-Nr.	Seite	Best.-Nr.	Seite	Best.-Nr.	Seite
316745	105	317065	105	319061	104	551662	75	555071	35
316752	105	317081	105	319079	66, 103	551663	75	555073	35
316760	105	317107	105	319087	104	551664	79	555077	35
316778	105	317123	105	319095	66, 103	551708	45	555078	36
316786	105	317149	105	319103	104	553118	72	555079	36
316794	105	317164	105	319111	66, 103	553119	72	555080	36
316802	105	317180	105	319129	66, 103	553120	34	555081	36
316810	105	317206	105	319137	94	553121	34	555224	65
316828	105	317222	105	319145	66, 103	553125	19, 42	555794	84
316836	105	317248	105	319152	94	553126	17, 50	557052	75
316844	105	317263	105	319160	66, 103	553127	50	557053	39
316851	105	317289	105	319178	94	553128	17, 50	557054	39
316869	105	318774	104	319186	66, 103	553129	50	557055	29
316877	105	318790	104	319194	94	553130	50	557056	25
316885	105	318816	104	319202	66, 103	553131	50	557057	25
316893	105	318832	104	319228	66, 103	553132	50	557058	25
316901	105	318857	104	319244	66, 103	553133	50	557060	25
316919	105	318873	104	319269	66, 103	553134	50	557063	38
316927	105	318899	104	319285	66, 103	553135	50	557066	38
316935	105	318915	104	319301	66, 103	553438	50	557070	38
316943	105	318931	104	319327	66, 103	554189	49	557072	38
316950	105	318956	104	319343	66, 103	554190	92	557073	85
316968	105	318972	104	319368	66, 103	554191	92	557085	85
316984	105	318998	104	319384	66, 103	555043	36	56002	107
317008	105	319012	104	319400	66, 103	555044	36	56010	107
317024	105	319038	104	524330	43	555069	34	56028	107
317040	105	319053	104	524397	43	555070	35	56044	107

... NACH ALPHABET

Artikelbezeichnung	Seite
A	
Anschlag	43
Anschlussstück (Paar), V2A	73
Anschraubplatte	77
Anti-Panikschloss, verzinkt	32, 33
Architektenschlüssel	107
Auswärtsschließblech	94
B	
Bandrollen	72
Bohrschablone	88
Buntbart-Nachrücksatz	66, 103
Buntbartrosetten-Paar	69
Buntbartschlüssel	104, 105, 106
Buntbartschlüssel passend für Schloss Nr. 15	94
D	
Doppelfensterschlüssel	107
Doppel-Profilzylinder	67
Dornschlüssel mit Innenvierkant	107
Dreikant, einseitig	67
Dreikant-Halbzylinder	67
Dreikantrosette, V2A	67
Drücker-Garnitur für Anti-Panikschloss	34
Drücker-Rosette	54, 59, 60
Drückerrosetten-Paar	68
Drückerrosetten-Satz	68
Drückerstift, gerieft	68
Drückerstift, gerieft, V2A	68
E	
Elektrischer Türöffner (ET)	48
Elektronischer Schließzylinder	70
F	
Fallenkopf, Messing	66
Fensterschlüssel	107
Flachstange	101
G	
Garagentorschloss für Kipp- und Flügeltore	99
Gegenkasten, blank	24, 45, 46
Gegenkasten, blank, schmal	45, 46
Gegenkasten, flexibel	86
Gegenkasten, rustikal	86
Gegenkasten, V2A	11, 12, 15
Gepresster Ladenriegel	97

Artikelbezeichnung	Seite
G	
Gittertor-Riegelschloss	97
Gittertor-Riegelschloss mit U-Stulp	90
Gittertorschloss VARIBO, flexibel	84
Gittertorschloss VARIBO, rustikal	84
K	
Kurzschild	60
Kurzschild für zwei Profilzylinder	59
L	
Leichtmetall-Kurzschild für Profilzylinder	100
Leichtmetall-Rosetten	102
Leichtmetall-Torgriff	100
M	
Mittelschweres Gittertorschloss mit U-Stulp	90
Montagewerkzeug	89
O	
Oliven-Garnitur	100
P	
Programmierset	70
R	
Renovierungsschloss mit Langloch	79
Riegelschloss mit flachem Schließblech	96
Riegelschloss mit Winkelschließblech	96
Riegelschloss mit Winkelschließblech in SB-Verpackung	96
Riegelschloss mit Winkelschließblech, V2A	19
Rohrrahmen-Getriebekasten	81
Rohrrahmen-Schiebetorschloss	81
Rollfallen-Riegelschloss für Dreikant- und Profilzylinder, verzinkt	38
Rollfallen-Riegelschloss, verzinkt	39
Rotring-Ladenverschluss	97
Rundrohrunterlage	44, 87
S	
Schiebetor-Schließblech, V2A	19, 42, 81
Schiebetor-Schließkasten, blank	42
Schiebetor-Schließkasten, V2A	19
Schiebetor-Schloss für zwei Profilzylinder, verzinkt	41
Schiebetor-Schloss, verzinkt	18
Schiebetorschloss, verzinkt	40
Schiebetor-Schlosskasten, blank	40
Schiebetor-Schlosskasten für zwei Profilzylinder, blank	41
Schiebetor-Schlosskasten für zwei Profilzylinder, leer	41
Schiebetor-Schlosskasten, leer	40
Schiebetor-Schlosskasten, leer, V2A	18

WIR SORGEN FÜR SPANNUNG - AUCH AUF IHREM MOBILEN ENDGERÄT



Die „Spanntechnik APP“ bietet Ihnen den Überblick über das spannende Produktprogramm von AMF. Ob mechanische, pneumatische, hydraulische oder magnetische Spanntechnik, sowie Vakuum- und Nullpunktspannsysteme – alle Produkte werden in dieser APP umfangreich präsentiert und Sie können sich einen Überblick über die zahlreichen Anwendungsmöglichkeiten der AMF-Spanntechnik verschaffen.

Alle Produkte können als 2D und 3D CAD-Modell heruntergeladen werden und in alle gängigen CAD-Programme komfortabel importiert werden.

Bleiben Sie außerdem immer auf dem neusten Stand und lesen Sie unsere News und PDF-Kataloge direkt auf Ihrem mobilen Endgerät.

Testen Sie es gleich und laden unsere Spanntechnik APP im Apple App Store sowie auf Google Play kostenlos herunter.

**DIE SPANNTÉCHNIK-APP –
PRODUKTE FINDEN, CAD-DATEN
ABHOLEN, INFORMIERT SEIN ...**



Diese Verkaufsbedingungen gelten gegenüber Unternehmern, juristischen Personen des öffentlichen Rechts und öffentlich-rechtlichen Sondervermögen. Unsere Lieferungen und Leistungen erfolgen ausschließlich aufgrund der nachstehenden Bedingungen. Abweichende Einkaufsbedingungen des Bestellers, die von uns nicht ausdrücklich anerkannt werden, werden auch durch Auftragsannahme nicht Vertragsinhalt.

1. Angebot und Vertragsabschluss

Unsere Angebote sind stets freibleibend, soweit es nicht ausdrücklich abweichend vereinbart wurde. Grundlage unserer Lieferverträge ist unser Katalog in der letzten Fassung. Maß- und Gewichtsangaben sowie Abbildungen, Zeichnungen und Daten sind unverbindlich und können jederzeit von uns geändert werden. Daher können Abweichungen nicht ausgeschlossen werden und begründen keine Schadensersatzforderungen gegen uns. Aufträge gelten erst als angenommen, wenn sie von uns schriftlich bestätigt sind. Wenn dem Besteller bei Vorratslieferungen aus organisatorischen Gründen keine separate Bestätigung zugeht, gilt die Rechnung zugleich als Auftragsbestätigung.

2. Preise

Die Preise verstehen sich in EUR ab Werk, ausschließlich Umsatzsteuer, Verpackung, Fracht, Porto und Versicherung. Soweit nicht abweichend vereinbart, gelten unsere Listenpreise am Tag der Lieferung. Bei Aufträgen unter 50,- EUR Netto-Warenwert müssen wir aus Kostengründen einen Mindermengen-Zuschlag von 10,- EUR berechnen.

3. Werkzeugkosten

Sofern keine anderweitigen Vereinbarungen getroffen werden, bleiben die für die Ausführung des Auftrages angefertigten Werkzeuge in allen Fällen unser Eigentum, auch dann, wenn wir einen Werkzeugkostenanteil gesondert in Rechnung gestellt haben.

4. Zahlung

Sofern sich aus der Rechnung nichts anderes ergibt, ist der Kaufpreis innerhalb von 30 Tagen ab Rechnungsdatum netto (ohne Abzug von Skonto) zahlbar. Rechnungsbeträge unter EUR 50,- sind sofort fällig. Bei Zahlungsverzug sind wir berechtigt, Verzugszinsen in Rechnung zu stellen. Deren Höhe entspricht unserem Zinssatz für Kontokorrentkredite bei unserer Hausbank; sie betragen jedoch mindestens 8 Prozentpunkte über dem jeweiligen Basiszinssatz der Europäischen Zentralbank. Außerdem können wir bei Zahlungsverzug nach schriftlicher Mitteilung an den Besteller die Erfüllung unserer Verpflichtungen bis zum Erhalt der Zahlungen einstellen.

5. Aufrechnungsverbot

Der Besteller kann nur mit rechtskräftig festgestellten oder unbestrittenen Gegenansprüchen aufrechnen.

6. Rücktrittsrecht bei verspäteter Abnahme oder Zahlung und Insolvenz

Nimmt der Besteller die Ware nicht fristgemäß ab, so sind wir berechtigt, ihm eine angemessene Nachfrist zu setzen, nach deren Ablauf anderweitig darüber zu verfügen und den Besteller mit angemessener verlängerter Frist zu beliefern. Unberührt davon bleiben unsere Rechte, unter den Voraussetzungen des § 326 BGB vom Vertrag zurückzutreten und Schadenersatz wegen Nichterfüllung zu verlangen. Bezahlt der Besteller die Ware nach Eintritt der Fälligkeit der Zahlung nicht, so sind wir nach erfolglosem Ablauf einer von uns gesetzten angemessenen Frist berechtigt, vom Vertrag zurückzutreten und die Herausgabe der bereits übergebenen Ware zu verlangen. § 323 BGB bleibt im Übrigen unberührt. Stellt der Besteller einen Antrag auf Eröffnung des Insolvenzverfahrens, sind wir berechtigt, vor der Anordnung von Sicherungsmaßnahmen durch das Insolvenzgericht vom Vertrag zurückzutreten und die sofortige Herausgabe der Ware zu verlangen.

7. Kundenspezifische Anfertigungen/Projektanfertigungen (Sonderanfertigungen)

Kundenspezifische Anfertigungen erfordern verbindliche Angaben über Ausführung, Menge usw. in schriftlicher Form bei Bestellung. Aus fertigungstechnischen Gründen behalten wir uns eine Über- oder Unterlieferung der Bestellmenge von bis zu 10 % vor. Technische Änderungen oder Streichungen sind nur gegen Berechnung der anfallenden Kosten möglich. Die Rückgabe von kundenspezifischen Anfertigungen ist ausgeschlossen.

8. Lieferung und Verpackung, Gefahrübergang

Die Angabe der Lieferzeit ist unverbindlich; sie erfolgt jedoch nach bestem Wissen. Sie steht unter dem Vorbehalt richtiger, mangelfreier, vollständiger und rechtzeitiger Selbstbelieferung. Die angegebenen Lieferfristen beziehen sich auf die Fertigstellung im Werk, beginnend mit dem Tag der Bestellungenannahme durch uns. Die Lieferung erfolgt EXW (ab Werk) gemäß Incoterms 2010. Somit trägt der Besteller die Kosten. Die Gefahr geht mit Übergabe der Ware an die zur Ausführung der Versendung bestimmten Person, Firma oder Einrichtung auf den Besteller über. Das gilt auch für Teillieferungen, oder wenn wir die Anlieferung und Aufstellung übernommen haben. Die Gefahr geht auch dann auf den Besteller über, wenn er im Verzug der Abnahme ist. Mangels bestimmter Weisungen für den Versand nehmen wir denselben nach bestem Ermessen vor, ohne jedoch eine Verpflichtung für billigste und zweckmäßigste Verfrachtung zu übernehmen. Der Besteller ist damit einverstanden, dass die Bestellung auch in Teillieferungen ausgeliefert werden kann, soweit dies für ihn zumutbar ist. Bei Versand an Dritte, die wir im Auftrag des Bestellers beliefern, berechnen wir 5,- EUR Bearbeitungsgebühr. Die Verpackung entspricht der Verpackungsverordnung. Die Einwegverpackung berechnen wir zu Selbstkosten. Die Verpackung kann nicht zurückgenommen werden.

9. Leistungerschwerung bzw. Leistungsunmöglichkeit

Wenn wir an der Erfüllung unserer Verpflichtung durch den Eintritt von unvorhersehbaren Umständen gehindert werden, die wir trotz der nach den Umständen des Falles zumutbaren Sorgfalt nicht abwenden konnten (z.B. Betriebsstörung, Verzögerung in der Anlieferung wesentlicher Rohstoffe, Störungen bei der Auslieferung), so verlängert sich die Lieferfrist in angemessenem Umfang, sofern die Lieferung oder Leistung nicht unzumutbar erschwert oder sogar unmöglich wird. Sofern wir annehmen müssen, dass diese Umstände nicht nur vorübergehend bestehen, sind wir berechtigt, ganz oder teilweise vom Vertrag zurückzutreten. Wird die Lieferung oder Leistung unmöglich, ist der Besteller nicht verpflichtet, seinerseits seine vertragliche Leistung zu erbringen. § 275 BGB gilt entsprechend. Hat der Besteller jedoch allein oder weit überwiegend

die Umstände zu verantworten, die zur Leistungsunmöglichkeit führten, so bleibt er verpflichtet, die Gegenleistung zu erbringen. Gleiches gilt, wenn dieser Umstand zu einer Zeit eintritt, zu der der Besteller im Verzug der Annahme ist.

10. Mustersendungen/Rücksendungen

Muster werden nur gegen Berechnung zur Verfügung gestellt. Bei Probe- und Mustersendungen erfolgt eine Gutschrift bei der nachfolgenden Bestellung, wenn ein Auftragswert von mind. 125,- EUR netto erreicht wird. **Die Rücknahme von Waren ist nur nach Vereinbarung möglich, wobei Sonderanfertigungen von der Rückgabe ausgeschlossen sind.**

Für Rücksendungen, deren Grund wir nicht zu vertreten haben (z.B. Falschbestellung), berechnen wir einen Verwaltungskostenanteil von 10 %, mindestens jedoch 7,50 EUR.

11. Eigentumsvorbehalt

Die gelieferte Ware bleibt bis zur vollständigen Bezahlung sämtlicher Forderungen bzw. bis zur Einlösung der dafür gegebenen Schecks unser Eigentum. Die Einstellung einzelner Forderungen in eine laufende Rechnung sowie die Saldoziehung und deren Anerkennung berühren den Eigentumsvorbehalt nicht. Der Besteller ist zur Weiterveräußerung der Vorbehaltsware im normalen Geschäftsverkehr berechtigt. Eine Verpfändung oder Sicherungsübereignung ist dem Besteller jedoch nicht gestattet. Seine Forderung aus der Weiterveräußerung der Vorbehaltsware tritt er schon jetzt an uns ab. Der Besteller ist zur Einziehung der Forderung solange berechtigt, wie er seinen Verpflichtungen uns gegenüber nachkommt. Auf unser Verlangen ist er verpflichtet, die Drittschuldner anzugeben und wir sind berechtigt, dies und die Abtretung anzuzeigen.

12. Schutzrechte

Wir behalten uns Eigentum und Urheberrecht bezüglich sämtlicher Vertragsunterlagen wie Entwürfe, Zeichnungen, Berechnungen und Kostenvorschläge vor. Sie dürfen ohne unsere Zustimmung weder vervielfältigt noch dritten Personen zugänglich gemacht werden. Jedwede Rechte auf Patente, Gebrauchsmuster etc. stehen ausschließlich uns zu, auch soweit sie noch nicht angemeldet sind. Ein Nachbau unserer Produkte ist nur mit unserer schriftlichen Zustimmung erlaubt. Werden Gegenstände nach Zeichnungen oder Mustern gefertigt, so übernimmt der Besteller die Gewähr dafür, dass durch die Herstellung und Lieferung etwaige Schutzrechte Dritter nicht verletzt werden. Untersagt ein Dritter aufgrund von Schutzrechten die Herstellung und Lieferung, so sind wir berechtigt, die Herstellung und Lieferung sofort einzustellen. Der Besteller ist verpflichtet, uns die aufgewendeten Kosten zu ersetzen und uns von Schadenersatzansprüchen Dritter freizustellen. Ersatzansprüche des Bestellers sind ausgeschlossen.

13. Gewährleistung

Vereinbart der Besteller mit uns die Beschaffenheit der Ware, legen wir dieser Vereinbarung unsere technischen Liefervorschriften zugrunde. Falls wir nach Zeichnungen, Spezifikationen, Mustern usw. des Bestellers zu liefern haben, übernimmt dieser das Risiko der Eignung für den vorgesehenen Verwendungszweck. Wird nach Vertragsschluss auf Wunsch des Bestellers der Liefer- oder Leistungsumfang geändert und dadurch die Beschaffenheit oder Eignung der Ware beeinträchtigt, so scheidet Mängelansprüche des Bestellers insoweit aus, als die Beeinträchtigungen auf die Änderungswünsche des Bestellers zurückgehen. Entscheidend für den vertragsgemäßen Zustand der Ware ist der Zeitpunkt des Gefahrübergangs. Die Abnutzung von Verschleißteilen im Rahmen einer verkehrsüblichen Benutzung stellt keinen Mangel dar. Mängelansprüche scheidet insbesondere in folgenden Fällen aus: Ungeeignete oder unsachgemäße Verwendung, fehlerhafte Montage bzw. Inbetriebnahme durch den Besteller oder Dritte, natürliche Abnutzung, fehlerhafte oder nachlässige Behandlung – insbesondere übermäßige Beanspruchung –, ungeeignete Betriebsmittel, Austauschwerkstoffe, chemische, elektrochemische oder elektrische Einflüsse, soweit sie nicht von uns zu vertreten sind. Bei Vorliegen eines Mangels der Ware liefern wir, nach angemessener Fristsetzung durch den Besteller, nach unserer Wahl Ersatz oder bessern nach. Schlägt die Nacherfüllung fehl, so ist der Besteller berechtigt, den Kaufpreis zu mindern oder vom Vertrag zurückzutreten. Weitergehende Gewährleistungsansprüche sind ausgeschlossen. Bei unerheblichen Abweichungen von der vereinbarten Beschaffenheit bestehen keine Mängelansprüche. Die Feststellung von Mängeln muss uns unverzüglich, bei erkennbaren Mängeln jedoch spätestens binnen 10 Tagen nach Entgegennahme, bei nicht erkennbaren Mängeln unverzüglich nach Erkennbarkeit schriftlich mitgeteilt werden. Die Gewährleistung beträgt 12 Monate, sie beginnt mit der Auslieferung der Ware ab Werk.

14. Haftung

Mit Ausnahme der Verletzung von Leben, Körper, Gesundheit durch eine Pflichtverletzung durch uns, haften wir nur bei Vorsatz oder grober Fahrlässigkeit.

15. Erfüllungsort, Gerichtsstand und Rechtswahl

Erfüllungsort für alle Verpflichtungen aus dem Vertragsverhältnis ist D-70734 Fellbach. Der Gerichtsstand für alle aus dem Vertragsverhältnis entspringenden Rechtsstreitigkeiten ist das Gericht des Hauptsitzes der Firma Andreas Maier GmbH & Co. KG. Alle Streitigkeiten, die sich aus dem Vertrag oder über seine Gültigkeit ergeben, werden durch ein Schiedsgericht nach der Schiedsgerichtsverordnung des deutschen Ausschusses für Schiedsgerichtswesen oder der Vergleichs- und Schiedsordnung der internationalen Handelskammer unter Ausschluss des ordentlichen Rechtsweges endgültig entschieden. Das gerichtliche Mahnverfahren bleibt jedoch zulässig. Es gilt deutsches Recht (BGB und HGB). Die Geltung des UN-Kaufrechts (CISG) ist ausgeschlossen.

16. Salvatorische Klausel

Sollten einzelne Bedingungen nicht rechtsgültig sein, so bleiben die übrigen Bedingungen bestehen. An die Stelle der nicht rechtsgültigen Bedingungen sollen solche Regelungen treten, die dem wirtschaftlichen Zweck des Vertrages unter angemessener Wahrung der beidseitigen Interessen am nächsten kommen. Mit Publikation dieser Verkaufs-, Lieferungs- und Zahlungsbedingungen werden alle früheren Versionen ungültig. Dies gilt nicht für vor der Bekanntgabe geschlossene Verträge.

SCHLÖSSER FÜR TÜREN UND TORE **KATALOG 2018**

Weitere Kataloge unter www.amf.de

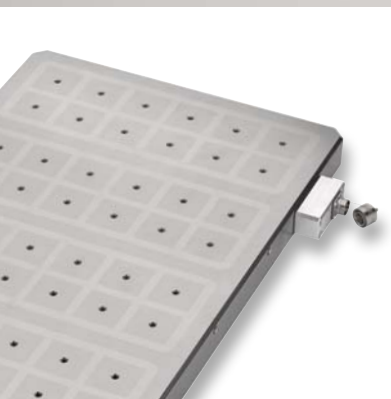

MAGNETSPANNSYSTEME



HYDRAULISCHE SPANNTÉCHNIK



NULLPUNKTSPANNSYSTEM
„ZERO-POINT“



MODULARE
VORRICHTUNGSSYSTEME

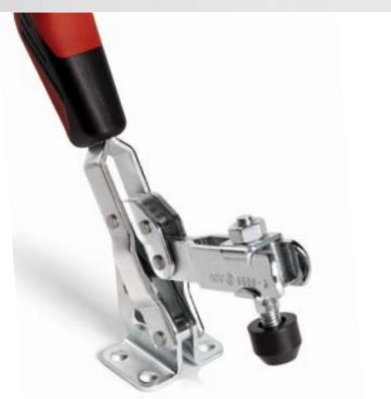

SCHNELLSPANNER

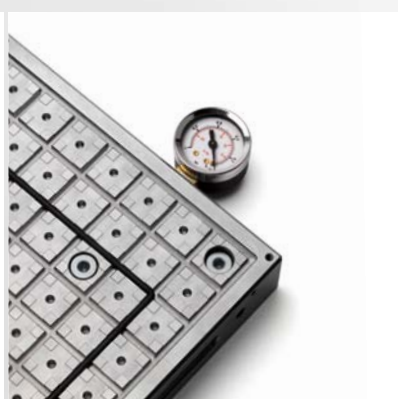

VAKUUMSPANNSYSTEME



MECHANISCHE SPANNELEMENTE

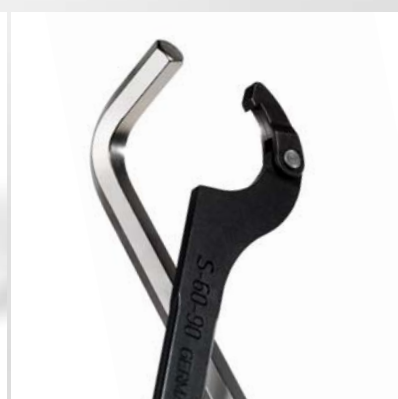

SCHRAUBWERKZEUGE



KENNZEICHNUNGS- UND
REINIGUNGSWERKZEUGE

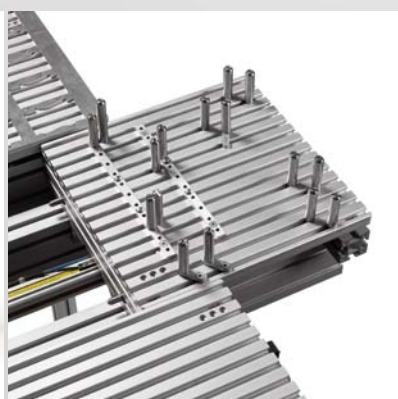

PALETTENZUFÜHRSYSTEME



GREIFER

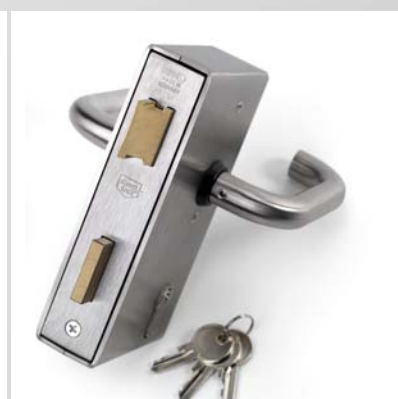

SCHLÖSSER FÜR
TÜREN UND TORE



ANDREAS MAIER GmbH & Co. KG

Waiblinger Straße 116 · D-70734 Fellbach

Phone: +49 711 5766-0

Fax: +49 711 575725

E-mail: amf@amf.de

Web: www.amf.de

Bestell-Nr. 454298 · € 3,60